

Shark **POWERDETECT**

NEVERTOUCH

SELF-EMPTY

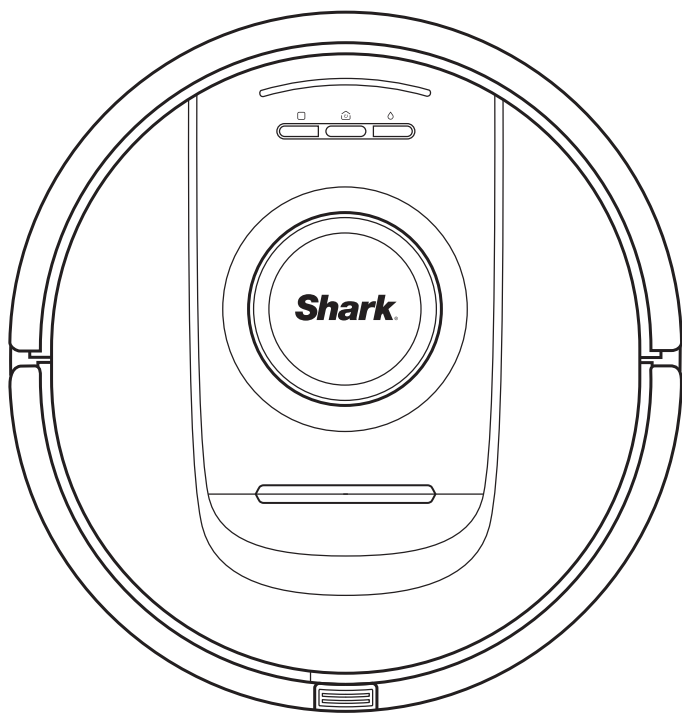

Robot Vacuum cleaner

**RV2800YEEU SERIES,
RV2800ZEEU SERIES,
AV2800ZEEU SERIES**

SHARKCLEAN APP



WICHTIGE SICHERHEITSHINWEISE

VOR DEM GEBRAUCH BITTE SORGFÄLTIG DURCHLESEN • NUR FÜR DEN HAUSGEBRAUCH

⚠️ WARNHINWEIS

So verringern Sie das Risiko von Brand, Elektroschock, Verletzungen oder Sachschäden:

KINDER ODER TIERE DÜRFEN NICHT IN RÄUMEN UNBEAUFICHTIGT GELASSEN WERDEN, DIE FÜR DEN SAUGROBOTER WÄHREND DER REINIGUNG ZUGÄNGLICH SIND.

LASER-WARNUNG

DIESES PRODUKT HAT EINEN LASER DER KLASSE 1. DEN SAUGROBOTER STETS AUSSCHALTEN, BEVOR ER HOCHGEHOBBEN WIRD ODER WARTUNGSARBEITEN VORGENOMMEN WERDEN. NICHT DIREKT IN DEN LASER SCHAUEN.

WENN DER STECKER DES LADEKABELS NICHT RICHTIG IN DIE STECKDOSE PASST, WENDEN SIE SICH AN EINEN QUALIFIZIERTEN ELEKTRIKER. STECKE SIE DEN STECKER NICHT MIT GEWALT IN DIE STECKDOSE UND VERSUCHEN SIE NICHT, DEN STECKER AN DIE STECKDOSE ANZUPASSEN.

ALLGEMEINER WARNHINWEIS

Bei der Verwendung eines Elektrogeräts sollten immer die grundlegenden Vorkehrungen befolgt werden, einschließlich der folgenden:

- Dieses Gerät besteht aus einem Saugroboter und einer Ladestation mit Netzteil. Diese Bestandteile enthalten elektrische Anschlüsse, elektrische Leitungen und bewegliche Teile, von denen eine Gefahr für den Benutzer ausgehen kann.
- Überprüfen Sie sämtliche Komponenten vor der Verwendung auf Schäden. Ist ein Bestandteil beschädigt, darf der Staubsauger nicht verwendet werden.
- Verwenden Sie ausschließlich identische Ersatzteile. Siehe die Seite für Ersatzteile in dieser Bedienungsanleitung.
- Dieser Saugroboter enthält keine Ersatzteile.
- Verwenden Sie das Gerät nur wie in dieser Bedienungsanleitung beschrieben. Verwenden Sie den Saugroboter AUSSCHLIESSLICH für die in dieser Bedienungsanleitung angegebenen Zwecke.
- Teile des Saugroboters dürfen NICHT mit Wasser oder anderen Flüssigkeiten in Kontakt kommen.
- Fassen Sie NICHT in die Öffnungen der Basisstation oder des Saugroboters.**



WARNHINWEISE ZUR NUTZUNG

- Dieses Produkt hat einen Laser der Klasse 1. Den Saugroboter stets ausschalten, bevor er hochgehoben wird oder Wartungsarbeiten vorgenommen werden.
- NICHT** direkt in den Laser schauen.
- Schalten Sie den Saugroboter immer aus, bevor Sie Filter oder Staubbehälter einsetzen oder entfernen.
- Fassen Sie den Netzstecker, die Ladestation, das Ladekabel oder den Saugroboter **NICHT** mit nassen Händen an. Reinigung und durch den Anwender vorzunehmende Wartungsarbeiten dürfen von Kindern nur unter Aufsicht vorgenommen werden.
- Kinder dürfen **NICHT** mit diesem Gerät spielen.
- Dieses Gerät kann unter Aufsicht oder nach ausreichender Einweisung von Kindern ab 8 Jahren und von Personen mit verminderten physischen, sensorischen oder geistigen Fähigkeiten oder einem Mangel an Erfahrung und Kenntnissen verwendet werden, wenn diese die damit verbundenen Risiken kennen.
- Verwenden Sie den Saugroboter **NICHT** ohne eingesetzten Staubbehälter und Filter.

- Beschädigen Sie **NIEMALS** das Ladekabel:
 - Ziehen oder tragen Sie die Ladestation **NICHT** am Kabel und verwenden Sie das Kabel auch nicht als Griff.
 - Entfernen Sie den Stecker **NIEMALS** durch Ziehen am Stromkabel aus der Steckdose. Greifen Sie zum Ziehen den Stecker, nicht das Kabel.
 - Achten Sie darauf, das Kabel **NIEMALS** in einer Tür einzuklemmen, um scharfkantige Ecken zu ziehen oder in der Nähe heißer Oberflächen liegenzulassen.
 - Das Stromkabel kann nicht ersetzt werden. Wenn das Kabel beschädigt ist, ist das Gerät zu entsorgen.
- Stecken Sie **KEINE** Gegenstände in die Düse oder Zubehöröffnungen. Benutzen Sie das Gerät **NICHT**, wenn eine Öffnung blockiert ist. Halten Sie die Öffnung immer frei von Staub, Fusseln, Haaren und allem, was den Luftstrom einschränken könnte.
- Verwenden Sie den Saugroboter **NICHT**, wenn der Luftstrom beeinträchtigt ist. Wenn der Luftstrom blockiert ist, schalten Sie den Staubsauger aus und entfernen Sie sämtliche Fremdkörper, bevor Sie das Gerät wieder in Betrieb nehmen.
- Halten Sie die Düse und alle Öffnungen des Staubsaugers von Haaren, Gesicht, Fingern, bloßen Füßen oder loser Kleidung fern.
- Benutzen Sie den Saugroboter **NICHT**, wenn er nicht ordnungsgemäß funktioniert bzw. fallengelassen, beschädigt, im Freien gelassen oder in Wasser getaucht wurde.
- Stellen Sie den Staubsauger **NICHT** auf instabile Oberflächen wie Stühle oder Tische.
- Verwenden Sie das Gerät **NICHT**, um damit folgende Gegenstände aufzunehmen:
 - Flüssigkeiten.
 - Große Gegenstände.
 - Harte oder scharfe Gegenstände (Glas, Nägel, Schrauben oder Münzen).
 - Große Staubmengen (Staub von Trockenbau, Kaminasche oder Glut).
 - Verwenden Sie das Gerät **NICHT** als Zubehörteil für andere netzbetriebene Geräte zur Staubaufnahme.
 - Rauchende oder brennende Gegenstände (heiße Kohlen, Zigarettenskippen oder Streichhölzer).
 - Entflammbare oder brennbare Materialien (Feuerzeugbenzin, Benzin oder Kerosin).
 - Toxische Materialien (Chlorbleiche, Ammoniak oder Abflussreiniger).

- Toxische Materialien (hohe Konzentrationen von Chlorbleiche, hohe Konzentrationen von Ammoniak oder Abflussreiniger).
- Verwenden Sie das Gerät **NICHT** in folgenden Bereichen:
 - Außenbereiche in der Nähe von frei zugänglichen Kaminen oder Feuerstellen.
 - Abgeschlossene Bereiche, die explosive oder toxische Gase oder Dämpfe enthalten können (Feuerzeugbenzin, Benzin, Kerosin, Farbe, Farbverdünner, Möttenschutzmittel oder entflammbaren Staub).
 - Bereiche mit einer Standheizung.
 - In der Nähe von frei zugänglichen Kaminen oder Feuerstellen.
 - Entfernen Sie alle verschütteten oder ausgelaufenen Flüssigkeiten von der Basis oder dem Boden, da diese einen Stromschlag verursachen und/oder den Boden beschädigen können.
 - Schalten Sie den Saugroboter vor jeder Einstellung, Reinigung, Wartung oder Fehlerdiagnose und -behebung aus. Hinweis: Auch in der AUS-Position (O) verbraucht der Saugroboter noch etwas Strom.
 - Lassen Sie alle Filter vollständig an der Luft trocknen, bevor Sie sie wieder einsetzen, um zu verhindern, dass Feuchtigkeit in die elektrischen Teile gelangt.
 - Nehmen Sie **KEINE** Änderungen oder Reparaturversuche am Saugroboter oder am Akku vor, es sei denn, dies ist in der Bedienungsanleitung angegeben. Verwenden Sie den Staubsauger **NICHT**, wenn er verändert oder beschädigt wurde.
 - Verwenden Sie **KEINEN** Haushaltsreiniger (Allzweckreiniger, Glasreiniger, Bleiche) auf den Hochglanzflächen der Basisstation oder des Saugroboters, da die darin enthaltenen Chemikalien diese Oberflächen angreifen könnten. Verwenden Sie stattdessen ein mit Wasser befeuchtetes Tuch zur Reinigung.
 - Um das Risiko zu minimieren, dass der Saugroboter in unsichere Bereiche (Treppenabsätze, Kamine, Nassbereiche) fährt, definieren Sie diese Bereiche mithilfe der Kartenfunktion in der SharkClean Mobile App als „Sperrzonen“. Aktivieren Sie nach dem Festlegen der Sperrzonen den Staubsauger und bestätigen Sie durch Beobachten, dass die Einstellungen den Saugroboter tatsächlich am Befahren der Sperrzonen hindern. Passen Sie die Einstellungen bei Bedarf an. Nutzer ohne App verwenden Sperrzonen, um unsichere Bereiche zu sperren.
 - Um Korrosion oder Schäden am Produkt zu vermeiden, im Wassertank ausschließlich Bodenreiniger von Shark verwenden. Nicht zu viel Reinigungsflüssigkeit hinzugeben, um zu verhindern, dass der Saugroboter aufgrund von Verrutschens nicht ordnungsgemäß funktioniert. Den Wassertank nicht mit heißem Wasser, sondern nur zimmerwarmem Wasser befüllen, da sich dieser sonst verformen könnte. Wischen Sie etwaige Wasserflecken am Wassertank ab, bevor Sie diesen wieder einsetzen.

Gerät	Akku
SKU	RVBAT85002 (33V)

AKKUBVERBRAUCH

- Der Akku dient als Stromquelle für den Staubsauger. Lesen und befolgen Sie alle Anweisungen zum Aufladen.
- Um ein versehentliches Starten zu verhindern, vergewissern Sie sich, dass der Staubsauger ausgeschaltet ist, bevor Sie ihn hochheben oder tragen. Berühren Sie beim Tragen des Geräts **NICHT** den Netzschalter.
- Verwenden Sie nur die SHARK-Ladestation und den Akku, die in der Tabelle unten angegeben sind; verwenden Sie nur den Akku RVBAT58002 (33V). Eine Verwendung anderer Akkus oder Ladegeräte kann zu einem Brandrisiko führen.
- Halten Sie den Akku fern von allen metallischen Objekten wie Büroklammern, Münzen, Schlüssel, Nägeln oder Schrauben. Das Kurzschließen der Akkuklemmen kann zu Bränden und Verbrennungen führen.
- Bei falscher Handhabung könnten Flüssigkeiten aus dem Akku austreten. Kontakt mit solchen Flüssigkeiten muss unbedingt vermieden werden, da dies zu Reizungen und Verbrennungen führen kann. Bei Kontakt unbedingt gründlich mit Wasser abwaschen. Sollte die Flüssigkeit in die Augen geraten, suchen Sie unverzüglich einen Arzt auf.
- Der Saugroboter sollte nicht bei Temperaturen unter 10 °C oder über 40 °C gelagert, geladen oder verwendet werden. Vergewissern Sie sich, dass der Akku und der Sauger vor dem Laden oder Verwenden die Raumtemperatur erreicht haben. Wenn der Saugroboter oder der Akku Temperaturen ausgesetzt werden, die außerhalb dieses Bereichs liegen, kann es zu Schäden am Akku und einem erhöhten Brandrisiko kommen.
- Setzen Sie den Saugroboter oder Akku **NIEMALS** Flammen oder Temperaturen über 130 °C aus, da dies zu einer Explosion führen kann.

SPERRZONEN UND BOTBOUNDARY-STREIFEN

- Legen Sie **KEINE** BotBoundary-Streifen unter Teppiche oder Teppichböden.
- Legen Sie BotBoundary-Streifen **NICHT** übereinander.
- Verwenden Sie immer Sperrzonen oder BotBoundary-Streifen rund um reflektierende Bodenbeläge und Oberflächen.
- Sperrzonen oder BotBoundary-Streifen sollten immer in der Nähe von mit Teppich ausgelegten Treppen verwendet werden.
- Verwenden Sie **KEINE** Sperrzonen oder BotBoundary-Streifen in Umkreis von 3 Metern von der Basisstation.
- Damit die Abgrundsensoren Ihres Roboters einwandfrei funktionieren, muss der Abstand zwischen Läufern, Teppichen, Teppichböden oder kleineren Hindernissen (wie Kindergittern) und einer Treppe mindestens 20 Zentimeter betragen (oder sie müssen durchgehend sein und über den Treppenrand hinausragen). Wenn ein Läufer, Teppich oder Teppichboden, der weniger als 20 cm von der Treppe entfernt ist, nicht bewegt werden kann, muss ein BotBoundary-Streifen verwendet werden, um die Treppe abzusperren.

Gerät	Basisstation
RV2800YEEU	XDKRV2800WDEU
RV2800ZEEU	XDRV2800WDEU
AV2800ZEEUWH	XDOCK2800WDEU
RV2800ZEEUWH	XDKR2800ZEEUWH

DIESE BEDIENUNGSANLEITUNG AUFBEWAHREN

LIEFERUMFANG

1. Duftkartusche (1x)

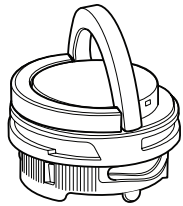

Hinweis: Nicht bei allen Modellen enthalten

2. Seitenbürste (2x)

Das Design der Seitenbürste kann variieren. Bei einigen Modellen ist eine Ersatzbürste enthalten.

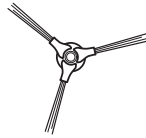

3. Saugroboter (1x)

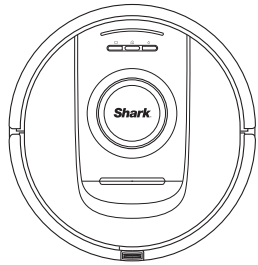

4. Antimikrobielle Wischpads (3x)

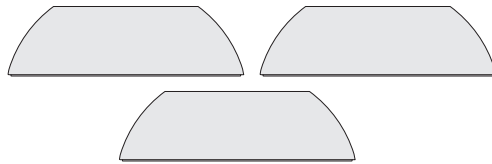

5. Rampe (1x)

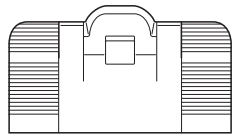

ODER

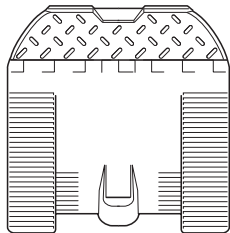

7. Shark Multi-Oberflächenreiniger - 355-ml-Flasche

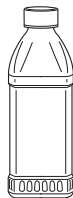

6. NeverTouch Basis (1x)

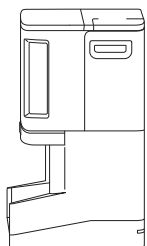

ODER

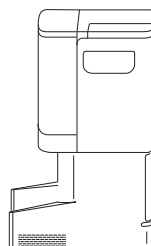

RICHTEN SIE IHREN SHARK SAUGROBOTER UND DIE NEVERTOUCH BASISSTATION EIN

1 Duftkartusche einsetzen

Hinweis: Nicht bei allen Modellen enthalten

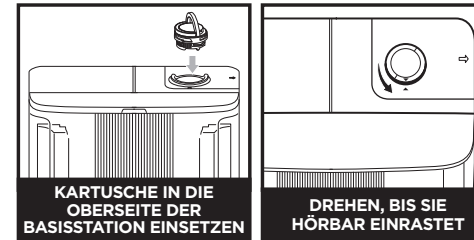

Hinweis: Achten Sie darauf, dass die Duftkartusche vor Inbetriebnahme des Saugroboters in der Basisstation installiert ist.

2 Basisstation einrichten

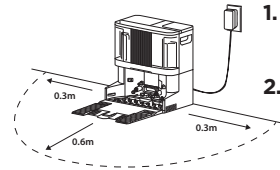

1. Entfernen Sie Plastikfolie und Schaumstoff vollständig.
2. Finden Sie einen dauerhaften Standort für die Basisstation an zentraler Stelle mit gutem WLAN-Signal.
3. Achten Sie darauf, die Basisstation nicht direktem Sonnenlicht auszusetzen.
4. Schließen Sie die Basisstation an das Stromnetz an. Die LED-Anzeige leuchtet beim Einschalten des Geräts grün auf.

3 Rampe an der Basisstation installieren

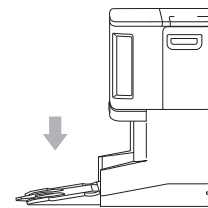

1. Richten Sie die flache Seite der Rampe an der Unterseite der Basisstation aus.
2. **Heben Sie die Rampe ein Stück über die Basisstation, richten Sie sie aus und drücken Sie sie nach unten, bis die Rampe einrastet.**
3. Lassen Sie mindestens 0,6 m freien Platz vor der Basisstation, beginnend am Ende der Rampe.

4 Füllen Sie den Frischwassertank

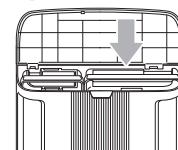

1. Heben Sie den Wassertank von der Vorderseite der Basisstation ab.
2. **Füllen Sie den Tank bis zur MAX-Fülllinie mit Wasser in Raumtemperatur. Setzen Sie den Tank wieder ein.**

5 Eine Seitenbürste an der Unterseite des Saugroboters anbringen

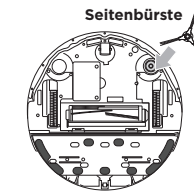

1. Die Seitenbürste befindet sich in der Saugroboter-Box.
2. Richten Sie das Loch der Bürste auf den Stift an der Unterseite des Saugroboters aus und drücken Sie die Bürste nach unten, bis sie einrastet.

6 Saugroboter auf die Basis schieben

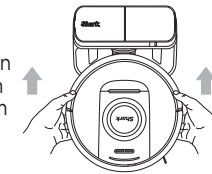

1. **Richten Sie den Saugroboter so aus, dass das Shark-Logo auf dem Kopf steht, und schieben Sie ihn dann auf der Rampe nach oben an die Basisstation.**
2. Die LED-Anzeige an der Basis leuchtet grün, wenn der Saugroboter lädt.
3. Nach 10 bis 15 Sekunden beginnt die automatische Entleerung von Staub und Schmutz aus dem Saugroboter in die Basis.

7 Installieren Sie die SharkClean App

und entdecken Sie deren Funktionen. Drücken Sie das Dry-Symbol  auf Ihrem Saugroboter, um eine Trockenreinigung zu starten.



App-Funktionen

- ✓ Mapping (Kartierung)
- ✓ Scheduling (Zeitplanung)
- ✓ No-Go Zones (Sperrzonen)
- ✓ Cleaning Reports (Reinigungsberichte)

LERNEN SIE IHREN SHARK SAUGROBOTER KENNEN

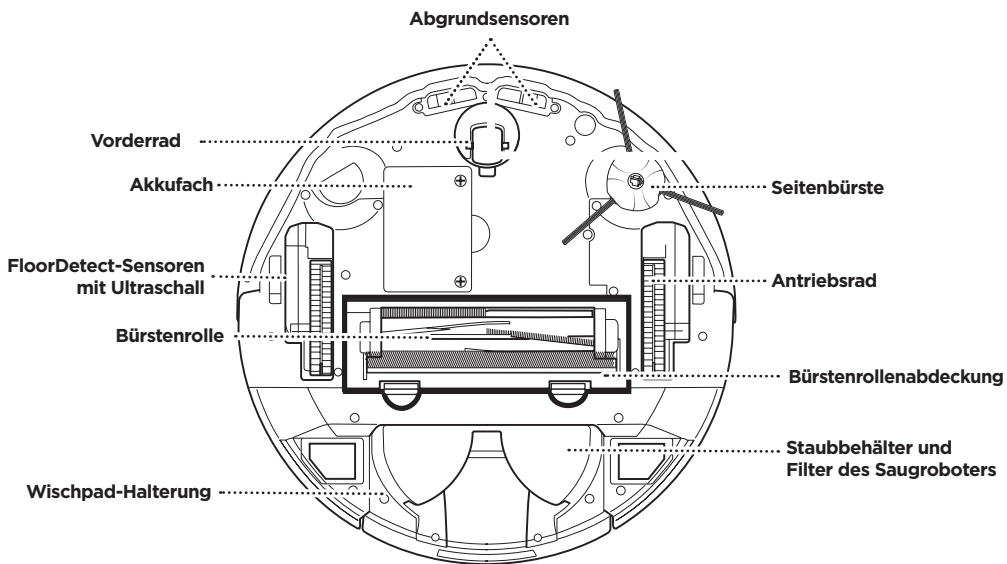
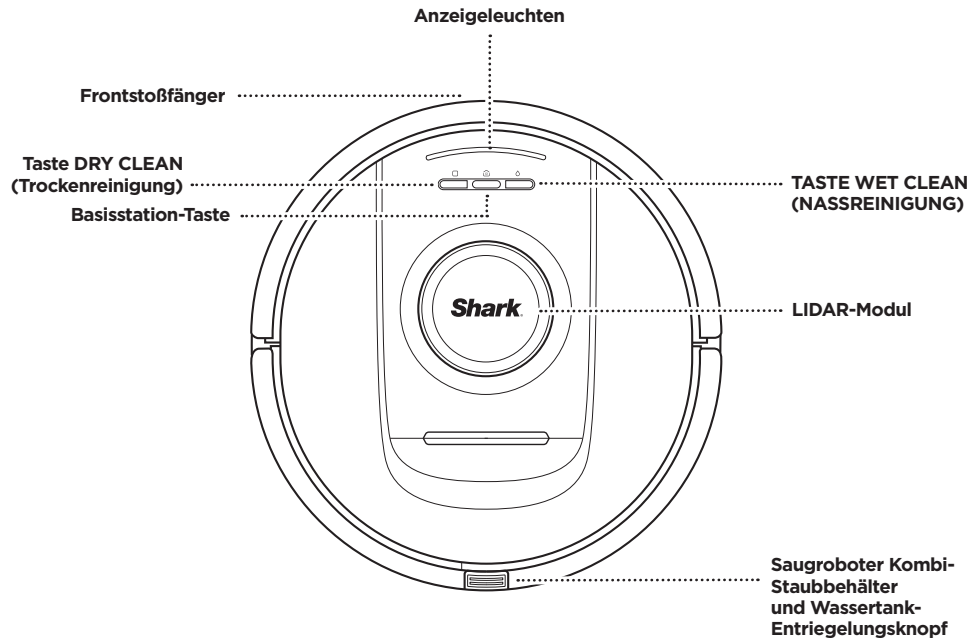

LERNEN SIE IHRE SHARK POWERDETECT NEVERTOUCH BASISSTATION KENNEN

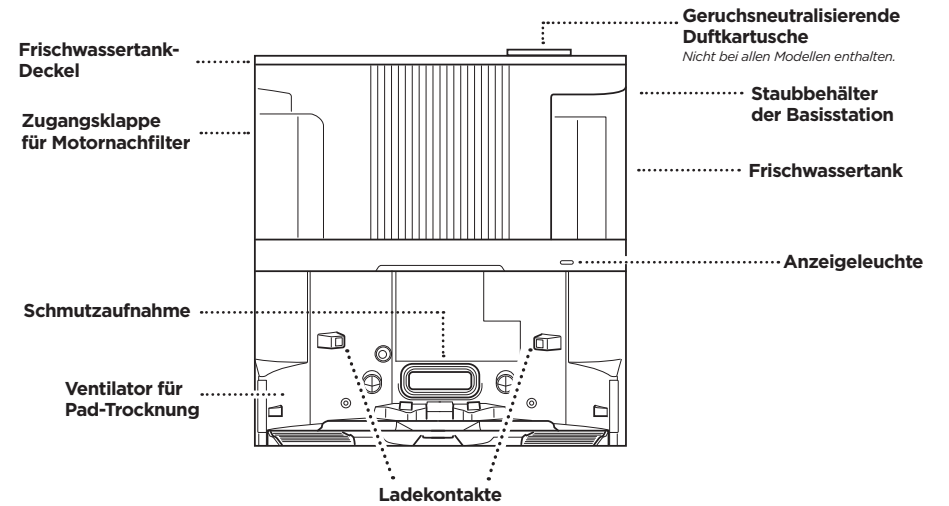

SELBSTENTLEERENDE BASISSTATION, RÜCKSEITE

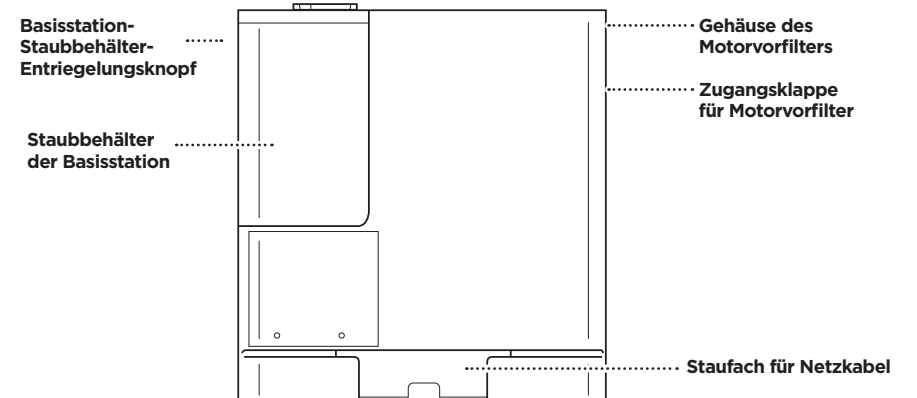

LERNEN SIE IHRE SHARK POWERDETECT NEVERTOUCH PRO BASISSTATION KENNEN

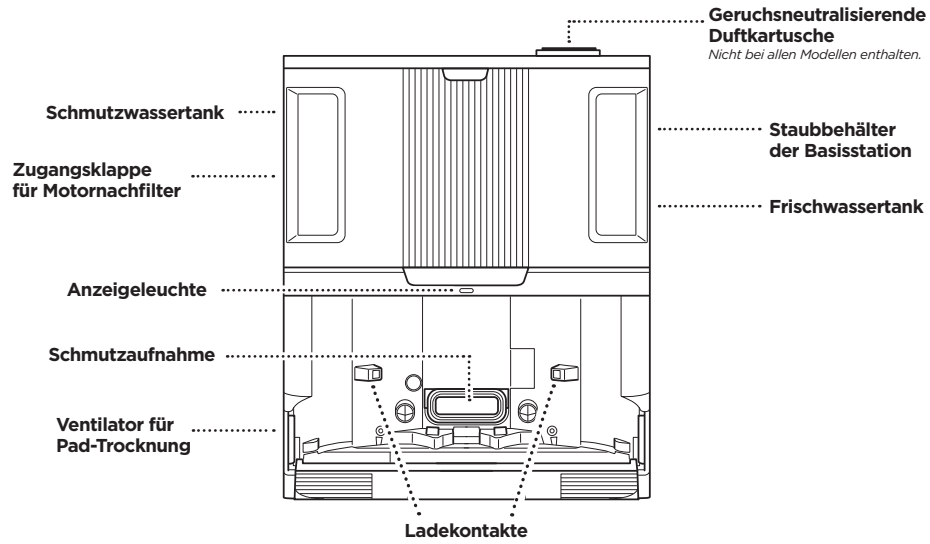

SELBSTENTLEERENDE BASISSTATION, RÜCKSEITE

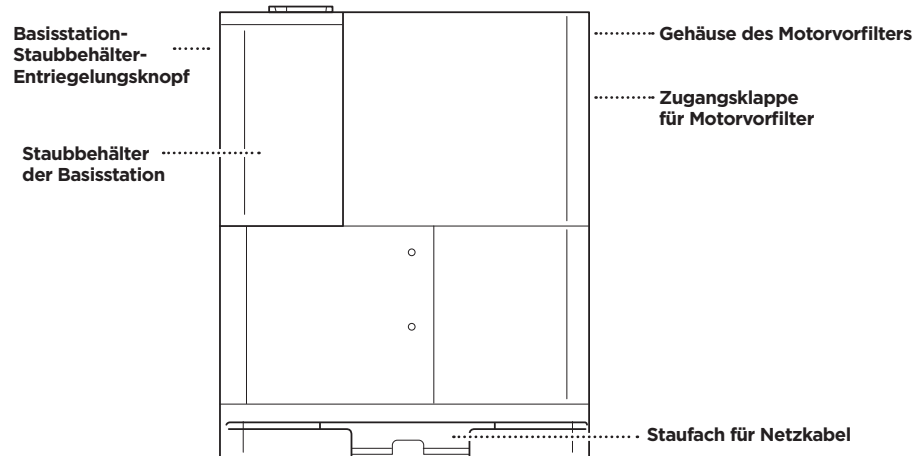

LERNEN SIE IHRE SHARK POWERDETECT NEVERTOUCH PRO BASISSTATION KENNEN

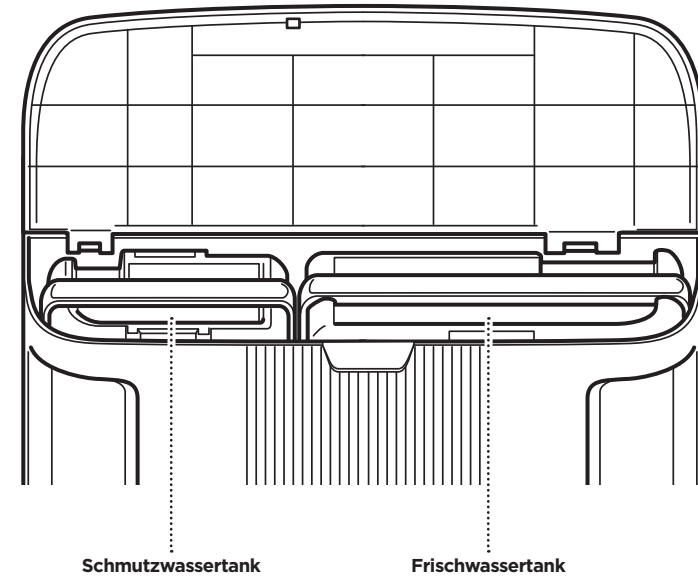

Besuchen Sie **Sharkclean-Videos** auf **YouTube** für die Fehlerdiagnose und -behebung an.

TÜRBEREICHE UND TÜRSCHWELLEN

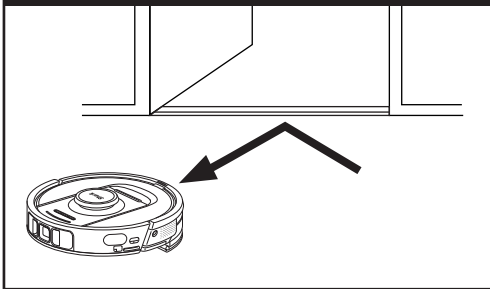

Ihr Saugroboter kann die meisten Türschwellen problemlos überqueren. Sollten diese jedoch eine Höhe von 2,5 cm überschreiten, richten Sie in der App eine Sperrzone ein, um sie zu blockieren.

VERMEIDEN SIE ES, DEN SAUGROBOTER ODER DIE SELBSTENTLEERENDE BASIS ZU BEWEGEN

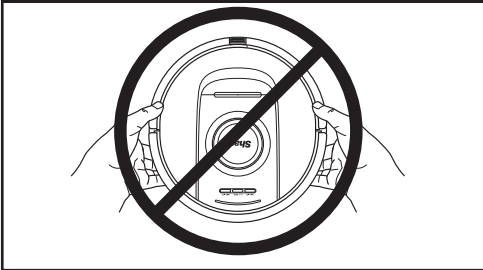

Sofern möglich, heben Sie den Saugroboter während der Reinigungsarbeiten **NICHT** hoch und bewegen Sie ihn auch nicht. Gleiches gilt für die selbstentleerende Basis. Andernfalls könnte es geschehen, dass der Saugroboter nicht mehr in der Lage ist, eine Karte Ihres Zuhauses zu erstellen. Wenn die Basisstation bewegt wird, müssen Sie erneut einen Plan Ihres Zuhauses erstellen.

KEINE VERBINDUNG MIT WLAN MÖGLICH?



HINWEIS: Shark-Saugroboter nutzen für die Verbindung das 2,4 GHz-Netzwerk. Normalerweise unterstützen WLAN-Heimnetzwerke sowohl 2,4 GHz als auch 5 GHz.

Starten Sie Ihr Telefon neu

- Schalten Sie Ihr Telefon aus, warten Sie ein paar Minuten, schalten Sie es wieder ein und stellen Sie eine Verbindung zum WLAN her.

Starten Sie Ihren Saugroboter neu

- Nehmen Sie den Saugroboter von der Basisstation und halten Sie das Ladestation-Symbol  auf dem Saugroboter für 5 bis 7 Sekunden gedrückt. Schalten Sie Ihren Saugroboter wieder ein, indem Sie ihn auf die Basisstation stellen.

Starten Sie Ihren Router neu.

- Ziehen Sie das Netzkabel des Routers für 30 Sekunden aus der Steckdose und schließen Sie es dann wieder an. Warten Sie einige Minuten, bis Ihr Router vollständig neu gestartet ist.
- Folgen Sie dann den in der SharkClean-App erläuterten Schritten zum Einrichten des WLANs.

WISCHMODUS MANUELL STARTEN

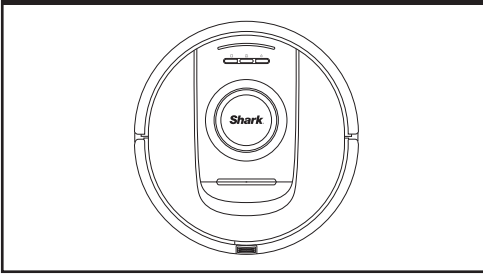

Wenn sich in der POWERDETECT-Basisstation genug Wasser im Frischwassertank befindet und eine Wischplatte mit einem Wischpad angebracht ist, können Sie mit der Nassreinigung beginnen, indem Sie das WET-Symbol  auf dem Saugroboter drücken oder die Nassreinigung über die App starten. Für die manuelle Einrichtung folgen Sie bitte den untenstehenden Schritten:

Füllen Sie den Wasserbehälter des Saugroboters mit Wasser.

- Entfernen Sie den Kombi-Staubbehälter und Wassertank vom Saugroboter. Heben Sie die Kappe des Wasserbehälters an und drehen Sie sie zur Seite. Füllen Sie den Wasserbehälter mit Wasser. Setzen Sie die Kappe des Wasserbehälters wieder ein.

Befestigen Sie ein Wischpad an der Wischplatte.

- Falls noch kein Wischpad an der Wischplatte angebracht ist, befestigen Sie ein Wischpad, indem Sie die Kante des Wischpads am Einlass der Wischplatte ausrichten. Schieben Sie das Wischpad in diesen Einlass und befestigen Sie es vollständig an der Wischplatte.

Befestigen Sie die Wischplatte und setzen Sie den Staubbehälter des Saugroboters wieder ein.

- Befestigen Sie die Wischplatte an der Unterseite des Kombi-Staubbehälters und Wassertanks des Saugroboters, indem Sie sie von hinten auf den Staubbehälter schieben. Sie hören ein hörbares KLICK, wenn die Wischplatte richtig befestigt ist. Setzen Sie den Kombi-Staubbehälter und Wassertank des Saugroboters mit der Wischpad-Seite nach unten in den Saugroboter ein.

Drücken Sie das WET-Symbol  auf dem Saugroboter, um mit dem Wischen zu beginnen!

Ihr Roboter verwendet eine Reihe von Sensoren, mit denen er während der Reinigung um Wände, Möbelbeine und andere Hindernisse herum navigieren kann. Um zu verhindern, dass der Roboter in unerwünschte Bereiche eindringt, richten Sie in der App die Sperrzonen ein. Um optimale Ergebnisse zu erzielen, bereiten Sie Ihr Zuhause wie unten angegeben vor und planen Sie eine tägliche Reinigung ein, um sicherzustellen, dass alle Bodenflächen regelmäßig gereinigt werden.

HINWEIS: Die Zeitplanung ist eine von zahlreichen Funktionen, die nur in der App durchgeführt werden können.



HINDERNISSE

Ihr Power Detect Saugroboter fährt nicht über Kabel. Um eine optimale Flächenabdeckung und lückenlose Reinigung zu erzielen, wird empfohlen, Kabel und Gegenstände unter 11,5 cm Höhe von den Böden zu entfernen. Öffnen Sie die Innentüren, um eine vollständige Kartografierung Ihres Wohnraums zu ermöglichen.

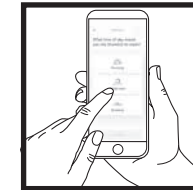

ZEITPLANUNG

Nutzen Sie die App, um Staubsaugläufe für den gesamten Wohnraum zu planen.

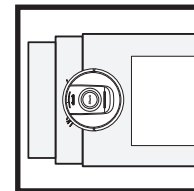

TREPPEN

Die Abgrund-Sensoren des Saugroboters verhindern, dass er von Vorsprüngen fällt. Damit die Abgrundsensoren immer einwandfrei funktionieren, müssen alle Läufer, Vorleger oder Teppiche einen Abstand von mindestens 20 cm zu jeder Treppe haben oder über den Treppennrand hinausgehen.

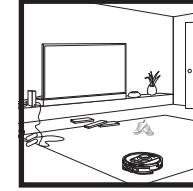

TEPPICHKARTIERUNG

Ihr Saugroboter wird während eines Trockenreinigungslaufs Ihr Zuhause erkunden und eine Karte erstellen. Dabei wird der Saugroboter automatisch die Teppiche identifizieren. Falls Teppiche verschoben werden, muss der Saugroboter Ihr Zuhause möglicherweise erneut erkunden.

EINRICHTUNG DER BASISSTATION DES SAUGROBOTERS

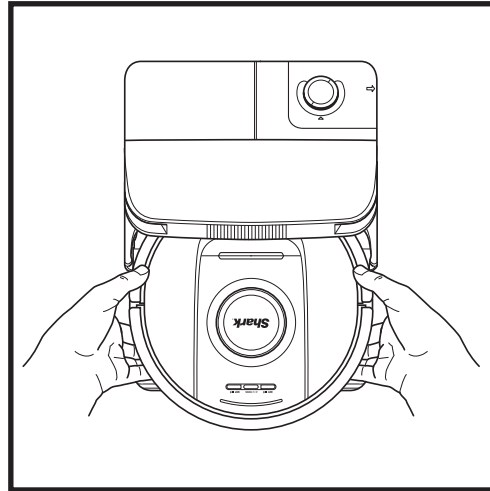
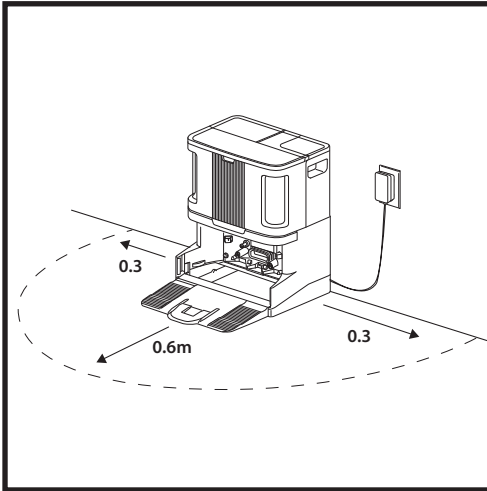

- Stellen Sie die Basisstation so auf den Boden, dass ihre Rückseite an einer Wand platziert ist. Wählen Sie eine ebene Oberfläche mit **UNBEDECKTEM BODEN** in einem zentralen Bereich mit **starkem WLAN-Signal**. Platzieren Sie die Basis nicht an einer Heizung oder einem anderen Heizelement. Achten Sie darauf, die Basisstation nicht direktem Sonnenlicht auszusetzen.
- Wählen Sie einen **festen** Standort für die Basisstation des Saugroboters, da der Saugroboter jedes Mal, wenn Sie den Standort ändern, Ihr Zuhause neu kartieren muss. Entfernen Sie sämtliche Verpackungsmaterialien sowohl vom Saugroboter als auch von der Basisstation.
- **Entfernen Sie alle Gegenstände**, die weniger als 30 cm von den Seiten der Basis oder weniger als 60 cm von der Vorderseite der Basis entfernt sind. Stellen Sie sicher, dass sich jeglicher Teppichboden mindestens 1,2 m vor der Basisstation befindet.
- Schließen Sie die Basis an das Stromnetz an. Die Anzeigeleuchte **leuchtet grün, wenn die Basisstation an den Strom angeschlossen ist**.

MONTAGE DER SEITENBÜRSTE

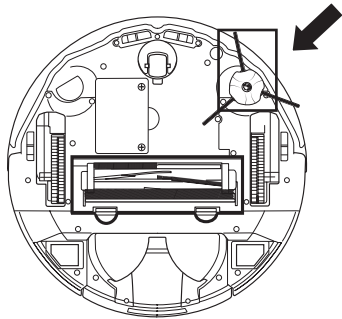

Befestigen Sie die Seitenbürste an der Halterung an der Unterseite des Saugroboters.

HINWEIS: Das Design der Seitenbürste kann variieren.

INSTALLATION DER GERUCHSNEUTRALISIERENDEN DUFTKARTUSCHE

1. Öffnen Sie die Verpackung der Duftkartusche.
2. Ziehen Sie am Griff am Drehknopf des Luftreinigers.
3. Richten Sie die Pfeile aus.
4. Setzen Sie die Einheit in das Fach an der rechten oberen Seite der Basisstation ein.
5. Um die Kartusche zu arretieren, drehen Sie sie gegen den Uhrzeigersinn, bis sie einrastet.
6. Drehen Sie den Drehknopf weiter in die Position „High“ (Hoch), um die Intensität zu erhöhen.

HINWEIS: Nicht alle Modelle verfügen über die Technologie zur Geruchsneutralisierung.

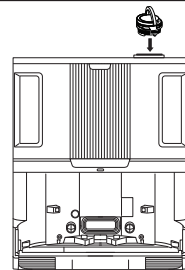

ANZEIGELEUCHTEN DES SAUGROBOTERS

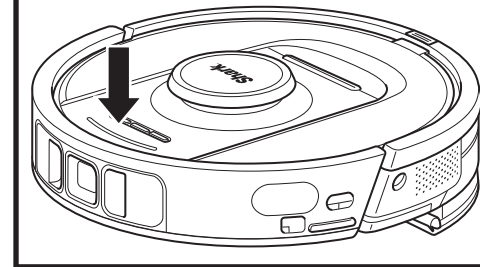
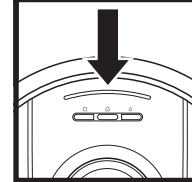

Akku niedrig

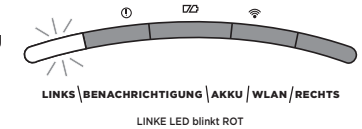

Wird geladen



Wenn Ihr Saugroboter nur wenig Akkuladung hat, blinkt das linke LED-Licht ROT. Stellen Sie den Saugroboter per Hand auf die Basisstation, um mit dem Laden zu beginnen. Während der Saugroboter lädt, blinkt die Anzeigeleuchte je nach Akkuladung: ROT bei niedrigem, GELB bei mittlerem, GRÜN bei hohem Akkuladestand.

Während der Reinigung wird der aktuelle Akkustand über die Anzahl der leuchtenden LEDs angezeigt. Bei voll geladenem Akku leuchten 5 LEDs. Bei 80 % Akku leuchten 4 LEDs und so weiter.

DIRTDETECT

DirtDetect erkennt versteckten Schmutz und erhöht automatisch die Leistung, bis kein Schmutz mehr erkannt wird. Wenn der Saugroboter eine Verunreinigung entdeckt, leuchten die LEDs lila, um anzuzeigen, dass DirtDetect aktiviert ist. Der Saugroboter startet eine intensive Reinigung in einem 1 x 1 m Muster.

ACTIVELIFT

Wenn Ihr Saugroboter ActiveLift aktiviert, um sich besser in Ihrem Zuhause zu bewegen, blinken die Kontrollleuchten ORANGE, um die Aktivierung anzuzeigen.

WIRD GELADEN

WICHTIG: Achten Sie darauf, den Saugroboter vor der ersten Reinigung vollständig aufzuladen, damit er einen möglichst großen Teil Ihres Zuhauses erkunden, kartieren und reinigen kann. Die vollständige Ladung des Saugroboters kann bis zu 4 Stunden* dauern.

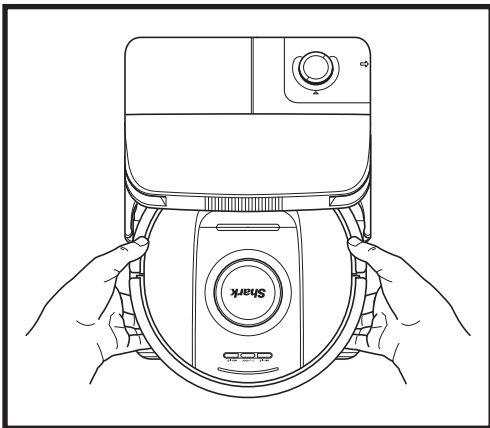

Zum **EINSCHALTEN DES SAUGROBOTERS:**

Schieben Sie den Saugroboter die Rampe hoch auf die Basisstation oder halten Sie das DOCK-Symbol  für 5 bis 7 Sekunden gedrückt, bis die Kontrollleuchten aufleuchten.

Nach 10 bis 15 Sekunden beginnt die automatische Entleerung von Staub und Schmutz aus dem Saugroboter in die Basis.

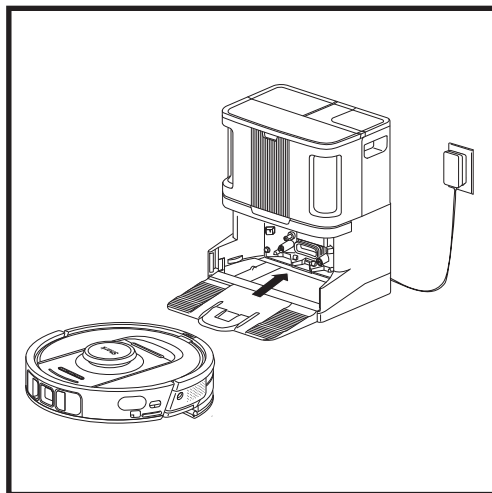

Wenn der Reinigungszyklus abgeschlossen ist oder der Akku schwach wird, sucht der Saugroboter nach der selbstleerenden Basisstation. Wenn der Saugroboter nicht zur Station zurückkehrt, ist möglicherweise sein Akku leer.

HINWEIS: Wird der Saugroboter von Ihnen (eigenhändig) auf die Station gebracht, stellen Sie sicher, dass die Kontakte zum Laden hinten auf der Unterseite des Saugroboters diejenigen an der Basisstation berühren.

HINWEIS: Achten Sie beim Aufheben des Saugroboters darauf, dass Ihre Finger nicht zwischen den Stoßfänger und der Hinterseite des Saugroboters kommen.

* Die Ladezeit des Akkus kann variieren.

TASTEN AM SAUGROBOTER

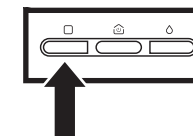
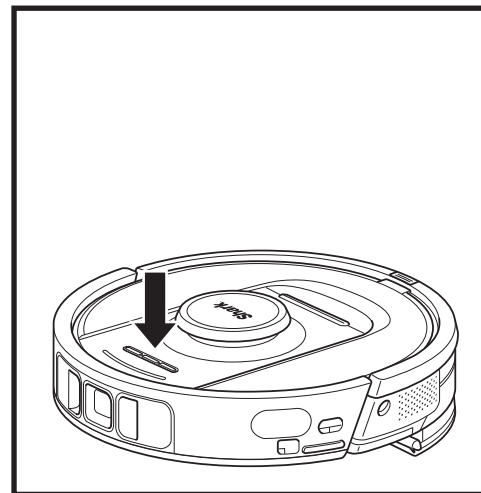

TASTE DRY CLEAN (TROCKENREINIGUNG)

Wenn sich der Saugroboter auf der Basisstation befindet, drücken Sie die DRY-Taste auf dem Saugroboter  für eine komplette Trockenreinigung des Zuhauses. Drücken Sie die Taste erneut, um den Reinigungslauf zu pausieren.

Für die Trockenreinigung nur auf einer bestimmten Fläche von 1,5 x 1,5 m halten Sie die DRY-Taste (TROCKEN)  5-7 Sekunden lang gedrückt.

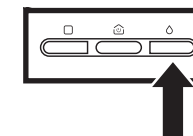

TASTE WET CLEAN (NASSREINIGUNG)

Wenn sich der Saugroboter auf der Basisstation befindet, drücken Sie die WET-Taste auf dem Saugroboter  für eine komplette Nassreinigung des gesamten Zuhauses. Drücken Sie die Taste erneut, um den Reinigungslauf zu pausieren.

Für die Nassreinigung nur auf einer bestimmten Fläche von 1,5 x 1,5 m halten Sie die WET-Taste (NASS)  5-7 Sekunden lang gedrückt.

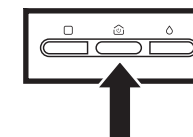

TASTE DOCK (LADESTATION)

Um Ihren Saugroboter ein- oder auszuschalten, halten Sie die DOCK-Taste (LADESTATION)  5-7 Sekunden lang gedrückt.

Drücken Sie kurz die DOCK-Taste (LADESTATION) , um den Saugroboter zurück zur Basisstation zu schicken.

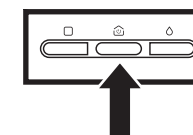

AUFLADEN UND FORTSETZEN

Halten Sie die DOCK-Taste (LADESTATION)  15 Sekunden lang gedrückt, um das erneute Aufladen und Fortsetzen EIN- bzw. AUSZUSCHALTEN.

Die Wiederauflade- und Fortsetzungsfunktion ist standardmäßig AKTIVIERT (ON). Der Saugroboter läuft, bis die Batterie schwach wird. Wenn der Reinigungslauf zu diesem Zeitpunkt noch nicht abgeschlossen ist, kehrt er zur Basisstation zurück, lädt sich auf und setzt die Reinigung dort fort, wo er aufgehört hat.

Besuchen Sie **Sharkclean-Videos** auf **YouTube** für die Fehlerdiagnose und -behebung an.

VERWENDUNG DER SHARKCLEAN-APP UND DER SPRACHSTEUERUNG

Mit diesen App-Funktionen nutzen Sie Ihren Shark Saugroboter optimal:

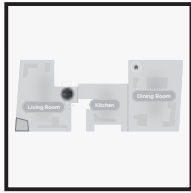

- **Wiederaufladen und Fortsetzen**
Der Saugroboter kehrt zur selbstentleerenden Basis zurück, lädt wieder auf und setzt die Reinigung dort fort, wo er aufgehört hat.
- **Vacuum + Mop (Saugen und Wischen):** Komplettreinigung des Zuhauses. Trockene Reinigung der Teppichbereiche, gefolgt von einem Wischvorgang auf unbedeckten Böden.
- **No-Go Zones (Sperrzonen)**
Verwenden Sie die Sperrzonen in der App, um Ihren Saugroboter von den Bereichen fernzuhalten, die Sie absperren möchten.

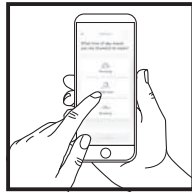

- **Scheduling (Zeitplanung)**
Lassen Sie das gesamte Haus zu bestimmten Zeitpunkten reinigen, an jedem beliebigen Tag.
- **Control From Anywhere (Kontrolle von überall)**
Egal, wo Sie sind, Sie können Ihren Roboter steuern.
- **Cleaning Reports (Reinigungsberichte)**
Jedes Mal, wenn Ihr Saugroboter reinigt, generiert die App einen Bericht.

Suchen Sie im App Store bzw. auf Google Play nach **SharkClean** und laden Sie die App auf Ihr Smartphone herunter.



Einrichtung der Sprachsteuerung über Google Assistant oder Amazon Alexa

Gehen Sie auf **sharkclean.eu**, um Hinweise zur Einrichtung zu erhalten, u. a. zur Aktivierung von Shark Skill für Amazon Alexa und der Verwendung mit dem Google Assistant.

Google Assistant:

- Hey Google, beginne mit dem Staubsaugen.
- Hey Google, sag (Saugroboter-Name), er soll staubsaugen.
- Hey Google, pausiere das Staubsaugen.
- Hey Google, sag (Saugroboter-Name), er soll zur Basis zurückkehren.

Amazon Alexa:

- Alexa, bitte Shark, mit dem Staubsaugen/Reinigen von (Zimmernamen) zu beginnen.
- Alexa, starte/stoppe den Staubsauger.
- Alexa, sende den Staubsauger zur selbstentleerenden Basis.

WLAN-FEHLERDIAGNOSE UND -BEHEBUNG

Um die App nutzen zu können, muss Ihr Telefon mit einem 2,4-GHz-Netzwerk verbunden sein. Die App funktioniert nur in einem 2,4-GHz-Netzwerk.

- Normalerweise unterstützen Heim-WLAN-Netzwerke sowohl 2,4 GHz als auch 5 GHz.
- Verwenden Sie keine VPN- oder Proxy-Server.
- Stellen Sie sicher, dass die WLAN-Isolation am Router ausgeschaltet ist.
- Fragen? Maßnahmen zur Problembehandlung: Probleme beim Verbinden mit dem Saugroboter? Häufig gestellte Fragen, Anleitungsvideos, Fehlerdiagnose und -behebung, Tipps und Tricks finden Sie auf: **sharkclean.eu**

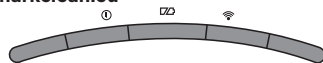

LINKS | BENACHRICHTIGUNG | AKKU | WLAN | RECHTS

SIE KÖNNEN IMMER NOCH KEINE VERBINDUNG HERSTELLEN?

Starten Sie Ihr Telefon neu

Schalten Sie Ihr Telefon aus, warten Sie ein paar Minuten, schalten Sie es wieder ein und stellen Sie eine Verbindung zum WLAN her.

Starten Sie Ihren Saugroboter neu

• Nehmen Sie den Saugroboter von der selbstleerenden Basisstation und halten Sie die DOCK-Taste (LADESTATION) auf dem Saugroboter 5-7 Sekunden lang gedrückt, um ihn auszuschalten. Setzen Sie den Saugroboter wieder auf die Basisstation, um ihn erneut einzuschalten.

Schalten Sie Ihren Router aus und wieder ein

• Ziehen Sie das Netzkabel des Routers für 30 Sekunden aus der Steckdose und schließen Sie es dann wieder an. Warten Sie einige Minuten, bis Ihr Router vollständig neu gestartet ist.

Wie verwende ich meinen Saugroboter mit Amazon Alexa?

Öffnen Sie die Amazon Alexa App, gehen Sie zum Menü und wählen Sie „Skills“ (Fähigkeiten). Alternativ können Sie den Alexa Skills Store auf der Amazon-Website besuchen. Suchen Sie „Shark Skill“. Wählen Sie „Shark Skill“, um die Detail-Seite zu öffnen und wählen Sie anschließend die Option „Aktivieren“. Nach der Aktivierung können Sie Alexa auffordern, Ihren Saugroboter zu steuern (z. B. „Alexa, sag Shark, er soll mit der Reinigung beginnen“).

Wie richte ich meinen Saugroboter mit dem Google Assistant auf einem Apple-Gerät ein?

1. Laden Sie die Google Assistant App herunter, öffnen Sie sie und melden sich in der App an. 2. Tippen Sie auf das „Erkunden“-Symbol. Suchen Sie nach „Shark“ und tippen Sie auf „Try it“ (Jetzt ausprobieren). 3. Damit Google eine Verbindung zu Ihrem SharkClean Konto herstellen kann, melden Sie sich mit Ihrem SharkClean Konto an. Das ist das Konto, das Sie bei der Einrichtung Ihres Shark Saugroboters in der SharkClean-App genutzt haben. Tippen Sie auf „Authorize“ (Autorisieren), um Ihr SharkClean Konto mit dem Google Assistant zu verknüpfen. Herzlichen Glückwunsch! Der Google Assistant arbeitet nun mit Ihrem Shark Saugroboter zusammen. Verwenden Sie den Sprachbefehl „Google, sag Shark, er soll mit der Reinigung beginnen“, um Ihren Saugroboter in Aktion zu versetzen.

Wie richte ich meinen Saugroboter mit dem Google Assistant auf einem Android-Gerät ein?

1. Laden Sie die Google Assistant App herunter, öffnen Sie sie und melden sich in der App an. 2. Tippen Sie auf das „Erkunden“-Symbol. Suchen Sie nach „Shark“ und tippen Sie auf „Link“ (Verknüpfen). 3. Melden Sie sich mit Ihrem SharkClean-Konto an. Das ist das Konto, das Sie bei der Einrichtung Ihres Shark Saugroboters in der SharkClean-App genutzt haben. Herzlichen Glückwunsch! Der Google Assistant arbeitet nun mit Ihrem Shark Saugroboter zusammen. Verwenden Sie den Sprachbefehl „Google, sag Shark, er soll mit der Reinigung beginnen“, um Ihren Saugroboter in Aktion zu versetzen.

Was muss ich tun, wenn meine WLAN-Verbindung willkürlich getrennt wird?

Schalten Sie den Saugroboter EIN, indem Sie die Taste DOCK (LADESTATION) 5 bis 7 Sekunden lang gedrückt halten. Warten Sie 10 Sekunden und schalten Sie den Saugroboter dann wieder ein, indem Sie die DOCK-Taste erneut 5-7 Sekunden lang drücken. Schalten Sie Ihr Telefon aus. Warten Sie 30 Sekunden und schalten Sie Ihr Telefon dann wieder an. Öffnen Sie die WLAN-Einstellungen auf Ihrem Telefon, suchen Sie das Shark-Netzwerk und wählen Sie „Netzwerk ignorieren“ aus. Öffnen Sie die SharkClean-App wieder und versuchen Sie den Verbindungsvorgang erneut. Es ist normal, dass Ihr Saugroboter vorübergehend die Verbindung verliert, wenn er unter Möbeln hindurchfährt oder sich weit vom Router entfernt. Der Shark Saugroboter sollte sich automatisch wieder mit dem WLAN verbinden. Wenn der Saugroboter keine Verbindung herstellen kann, schalten Sie den Saugroboter aus, warten Sie 10 Sekunden, schalten Sie den Saugroboter wieder ein und stellen ihn erneut an die Basis.

Was muss ich tun, wenn ich ein falsches WLAN-Passwort verifiziert habe?

Schließen Sie die App und öffnen Sie sie dann erneut. Vergewissern Sie sich, dass Sie dieses Mal das richtige Passwort für das WLAN-Netzwerk eingegeben haben. Wählen Sie in den Netzwerkeinstellungen Ihres Telefons Ihr 2,4-GHz-Heimnetzwerk und wählen Sie „Forget“ (Ignorieren). Verbinden Sie sich wieder mit Ihrem Heimnetzwerk. Achten Sie darauf, das richtige Passwort zu verwenden. Wenn Sie sich mit Ihrem Heimnetzwerk verbinden konnten, fahren Sie mit der Einrichtung der App fort. Wir empfehlen, bei der Eingabe Ihres WLAN-Passworts das Augensymbol zu verwenden, um sicherzustellen, dass es korrekt ist. Schalten Sie Ihren Router aus und warten Sie 30 Sekunden. Schalten Sie den Router wieder ein. Stellen Sie sicher, dass Ihr 2,4-GHz-Netzwerk in Ihren Telefoneinstellungen sichtbar ist. Schalten Sie den Saugroboter aus und warten Sie 10 Sekunden. Schalten Sie den Saugroboter wieder ein und warten Sie auf die Sprachaufforderung. Erzwingen Sie das Schließen der App und starten Sie den Verbindungsvorgang mit dem Saugroboter neu. Wenn Sie Ihr WLAN-Passwort nicht finden können, wenden Sie sich bitte an Ihren Internetanbieter.

Was muss ich tun, wenn mein Benutzername oder Passwort ungültig ist?

Wir empfehlen, das Augensymbol neben der Passworteingabe zu verwenden, um zu überprüfen, dass das Passwort korrekt ist. Wählen Sie auf der Anmeldeseite die Option „Forgot Password“ (Passwort vergessen). Das automatisierte System sendet Ihnen per E-Mail einen Link zum Zurücksetzen Ihres Passworts. Wenn Sie keine E-Mail finden, durchsuchen Sie Ihren Posteingang und Ihren Spam-Ordner nach E-Mails von „mymsharkinja@sharkkinja.com“. Mit der Option „Resend code“ (Code erneut senden) können Sie die E-Mail erneut senden.

Was muss ich tun, wenn beim Zurücksetzen des Passworts ein Problem auftritt (E-Mail ist nicht eingegangen oder Token war ungültig)?

Wählen Sie auf der Anmeldeseite die Option „Forgot Password“ (Passwort vergessen). Das automatisierte System sendet Ihnen per E-Mail einen Link zum Zurücksetzen Ihres Passworts. Wenn Sie keine E-Mail finden, durchsuchen Sie Ihren Posteingang und Ihren Spam-Ordner nach E-Mails von „mymsharkinja@sharkkinja.com“. Mit der Option „Resend code“ (Code erneut senden) können Sie die E-Mail erneut senden.

FEHLERCODE	PROBLEM
LINKE LED (GELB) blinkt	Falsches WLAN-Passwort
LINKE LED (GELB) + RECHTE LED (GELB) blinken	SSID kann nicht gefunden werden. Versuchen Sie, sich erneut zu verbinden
BENACHRICHTIGUNGS-LED (ROT) + WLAN-LED (ROT) blinken	Keine Verbindung mit WLAN möglich

Was muss ich tun, wenn mein Shark-Saugroboter keine Verbindung zum WLAN herstellen kann oder die Verbindung zum WLAN verliert?

Wenn Sie ein iOS-Benutzer sind und kürzlich auf iOS 14 aktualisiert wurden, müssen Sie für die SharkClean-App den lokalen Netzwerkzugriff auf Ihrem Telefon aktivieren. Bitte führen Sie zur Aktivierung die folgenden Schritte aus.

- Gehen Sie zu Ihren Telefoneinstellungen --> Wählen Sie „Privacy“ (Datenschutz) --> Wählen Sie „Local Network“ (Lokales Netzwerk) --> Aktivieren Sie „SharkClean“ und versuchen Sie erneut, die Verbindung herzustellen.

Weitere Schritte der Fehlerdiagnose und -behebung:

- Stellen Sie sicher, dass Ihr Telefon mit Ihrem WLAN-Heimnetzwerk verbunden ist, bevor Sie versuchen, eine Verbindung mit Ihrem Saugroboter herzustellen.
- Normalerweise unterstützen Heim-WLAN-Netzwerke sowohl 2,4 GHz als auch 5 GHz. Stellen Sie sicher, dass Sie mit einem 2,4-GHz-Netzwerk verbunden sind, wenn Sie Ihren Benutzernamen und Ihr Kennwort eingeben.
- Stellen Sie sicher, dass Ihr Saugroboter eingeschaltet ist und Sie eine Sprachansage hören. Verwenden Sie keinen VPN- oder Proxy-Server. Stellen Sie sicher, dass die WLAN-Isolation am Router ausgeschaltet ist.

Hinweis: Shark-Saugroboter können keine Verbindung zum 5-GHz-Band herstellen.

Es kann vorkommen, dass die Verbindung zu Ihrem Shark Saugroboter während des Betriebs unterbrochen wird, weil das WLAN-Signal zu schwach ist oder das Gerät in einen Bereich mit WLAN-Abschirmung gelangt. In solchen Fällen:

- Schalten Sie den Saugroboter aus.
- Warten Sie 10 Sekunden, schalten Sie ihn dann wieder ein und warten Sie auf die Sprachaufforderung.
- Schalten Sie Ihr Telefon aus, warten Sie 30 Sekunden und schalten Sie es wieder ein.
- Öffnen Sie die WLAN-Einstellungen auf Ihrem Telefon, suchen Sie das Shark-Netzwerk und wählen Sie dann „Netzwerk ignorieren“ aus.
- Öffnen Sie die SharkClean-App wieder und versuchen Sie den Verbindungsvorgang erneut.

Es ist normal, dass Ihr Saugroboter vorübergehend die Verbindung verliert, wenn er unter Möbeln hindurchfährt oder sich weit vom Router entfernt. Der Shark Saugroboter sollte sich automatisch wieder mit dem WLAN verbinden.

- Wenn der Saugroboter die Verbindung nicht von selbst wieder aufbaut, nehmen Sie das Gerät aus der Basisstation.
- Schalten Sie den Saugroboter aus, warten Sie 10 Sekunden und setzen Sie ihn wieder an die Basisstation.

3D-SENSOR UND KI-LASER-NAVIGATION

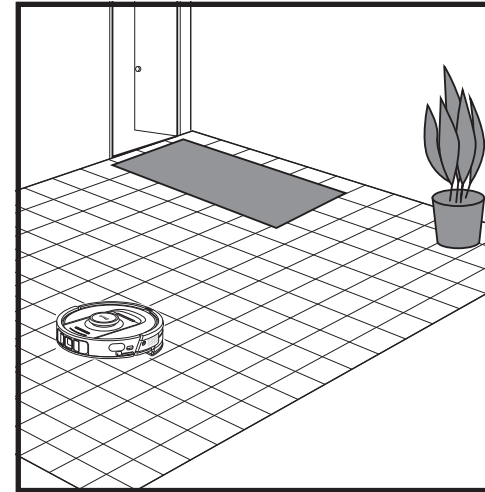

Nachdem die Einrichtung abgeschlossen ist, führt Ihr Saugroboter einen **Erkundungslauf** durch, um eine erste Kartierung Ihres Zuhauses zu erstellen. Der Saugroboter bewegt sich im Verlauf einer Reinigung von Raum zu Raum, um Wände, Möbel, Teppiche und andere Hindernisse zu identifizieren. Der Saugroboter wird eine vollständige Trockenreinigung durchführen, während er die Karte Ihres Zuhauses erstellt.

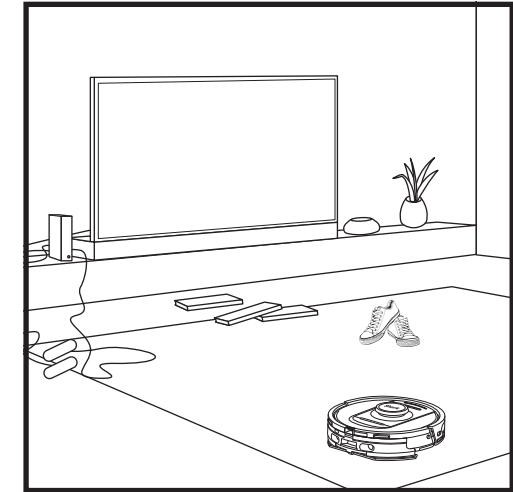

Die Objekterkennungs-Technologie des Saugroboters hilft ihm dabei, Hindernisse, die höher als 11,5 cm sind, sowie gängige Haushaltsgegenstände wie Kabel, Schuhe und Kleidung zu umfahren.

MANUELLER REINIGUNGSMODUS

Um eine Trocken- oder Nassreinigung manuell zu starten, drücken Sie die Taste DRY (TROCKEN) oder WET (NASS) am Saugroboter oder in der mobilen App. Um den Saugroboter sofort wieder zur Basisstation zurückzuschicken, drücken Sie die Taste DOCK (LADESTATION) .

VACUUM + MOP (SAUGEN UND WISCHEN)

Der Modus Vacuum + Mop (Saugen und Wischen) ermöglicht eine vollständige Nass- und Trockenreinigung des Zuhauses, ohne dass manuelle Eingriffe erforderlich sind. Der Modus Vacuum + Mop (Saugen und Wischen) kann über die SharkClean-App aktiviert werden oder manuell ohne die App.

- Vacuum + Mop (Saugen und Wischen) mit der SharkClean-App: Starten Sie den Modus Vacuum + Mop (Saugen und Wischen) über die App, und Ihr Saugroboter wird zuerst die Teppiche saugen und anschließend alle freiliegenden Böden wischen.
- Um Vacuum + Mop (Saugen und Wischen) manuell zu starten: Halten Sie die Tasten DRY (TROCKEN) und WET (NASS) am Saugroboter gleichzeitig 3 oder mehr Sekunden lang gedrückt.

Vacuum + Mop (Saugen und Wischen) kann nur für eine komplette Hausreinigung verwendet werden. Vacuum + Mop (Saugen und Wischen) funktioniert nicht zur Reinigung nur eines Raumes.

TIPP: Achten Sie darauf, den Saugroboter vor der ersten Reinigung vollständig aufzuladen, damit er einen möglichst großen Teil Ihres Zuhauses erkunden, kartieren und reinigen kann. Die vollständige Ladung des Saugroboters kann bis zu 4 Stunden* dauern.

HINWEIS: Belassen Sie die Basisstation an ihrem Platz. Wenn die Basis umgestellt wird, findet der Saugroboter möglicherweise nicht mehr zurück und Sie müssen Ihr Zuhause neu kartieren. Wenn der Saugroboter während der Verwendung umgesetzt wird, kann er möglicherweise nicht mehr dem Reinigungspfad folgen oder nicht zur Basisstation zurückfinden.

* Die Ladezeit des Akkus kann variieren.

WARTUNG - ÜBERBLICK

HINWEIS: Ersatzteile können auf sharkclean.eu bestellt werden.

Komponente	Häufigkeit	Ersatzteil(e)
Wartung der Basisstation		
BEVOR SIE WARTUNGSARBEITEN DURCHFÜHREN, SCHALTEN SIE DIE BASISSTATION AUS, INDEM SIE SIE VOM STROMNETZ TRENNEN.		
Staubbehälter der Basisstation HINWEIS: Das Fassungsvermögen variiert je nach Modell.	Alle 30 oder 60 Tage, abhängig vom Modell	4920KU2800WDEU 4922KU2800WDEU 5021K2800WDEU
Motorvorfilter der Basisstation	Alle 30 Tage oder nach Bedarf	XPRFRV2800EEU
Motornachfilter der Basisstation	Alle 6 Monate oder nach Bedarf	XPRFRV2800EEU
Rampe der Basisstation	Alle 3 Monate oder nach Bedarf	4928KU2800WDEU 4919KU2800WDEU
Technologie zur Geruchsneutralisierung HINWEIS: Nicht alle Modelle verfügen über die Technologie zur Geruchsneutralisierung.	Alle 6 Monate oder nach Bedarf	5344Z3000EUKT
Frischwassertank	Alle 30 Tage oder vor jeder Neubefüllung	4923K2800WDEU 4924K2800WDEU
Schmutzwassertank HINWEIS: Nicht alle Modelle verfügen über einen Schmutzwassertank.	Alle 30 Tage oder nach Bedarf	4925K2800WDEU

WARTUNG - ÜBERBLICK

Komponente	Häufigkeit	Ersatzteil(e)
Wartung - Saugroboter		
SCHALTEN SIE DEN SAUGROBOTER AUS, BEVOR SIE WARTUNGSARBEITEN DURCHFÜHREN. DRÜCKEN UND HALTEN SIE HIERFÜR DIE TASTE DOCK (LADESTATION) AM SAUGROBOTER 5-7 SEKUNDEN LANG. ENTFERNEN SIE DEN WASSERTANK DES SAUGROBOTERS.		
Wischpad HINWEIS: Nach einer Nassreinigung reinigt die NEVERTOUCH PRO Basisstation das Wischpad des Saugroboters automatisch. Unabhängig davon wird empfohlen, das Wischpad in der Waschmaschine zu reinigen oder es alle drei Monate oder bei Bedarf auszutauschen.	Alle 3 Monate oder nach Bedarf	4918K2800WDEU 4917K2800WDEU 4938K2800WDEUK
Sensoren und Ladkontakte	Alle 30 Tage oder nach Bedarf	N/A
Seitenbürste	Nach Bedarf	58MMSB2PKEUK

Sensor-Name	Beschreibung der Funktion
Abgrundsensoren	Abgrundsensoren erkennen Absätze u. Ä. mithilfe von Infrarot und verhindern, dass der Saugroboter stürzt. Wenn es eine Treppe nach unten gibt (wenn z. B. der weiße Boden höher als 50 mm oder der schwarze Boden höher als 30 mm ist), übersteigt dieser Wert den voreingestellten Wert, und der Roboter stoppt die Bewegung.
Lidar-Sensor	Der Lidar-Sensor unterstützt den Saugroboter mithilfe eines Lasers bei der Kartierung. Die Erkennungsstrecke beträgt 8 m.
3D-Sensor	Mit 2 Linien-Lasern und einer Infrarot-Kamera scannen die 3D-Sensoren Objekte, um das Bild durch Algorithmen zu identifizieren. Sichtfeld: H0=100°, V=78,7°.
Wandverfolgungs-Sensor	Der Wandverfolgungs-Sensor erkennt den Abstand zwischen den Objekten und der linken Seite des Saugroboters durch TOF-Ranging. Die Erkennungsstrecke beträgt 30 mm.

WARTUNG DES STAUBBEHÄLTERS DER BASISSTATION

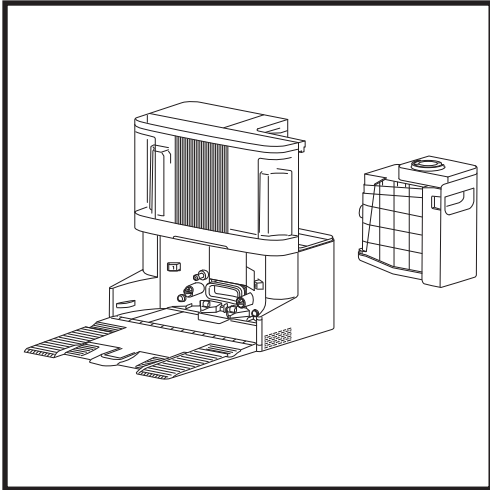

Je nach Größe der Basisstation sollte der Staubbehälter der Basis alle 30–60 Tage bzw. nach Bedarf entleert werden.

Um den Behälter zu entnehmen, drücken Sie den **Entriegelungsknopf des Staubbehälters** hinten auf der rechten Seite der Basisstation und ziehen Sie den Behälter heraus.

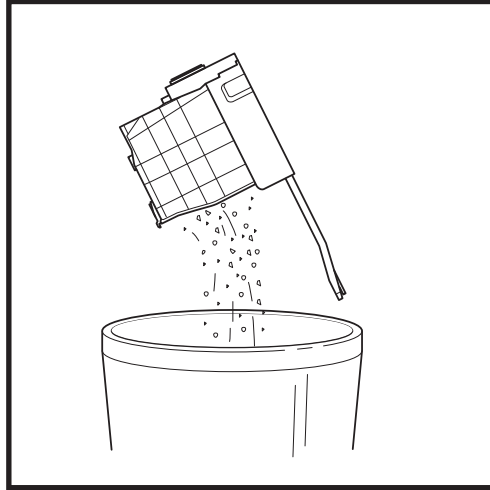

Um den Behälter zu leeren, halten Sie ihn über den Mülleimer und drücken Sie die Entriegelungstaste des Staubbehälters. Der Behälterdeckel öffnet sich und gibt Staub und Schmutz frei. Klopfen Sie den Staubbehälter leicht gegen die Innenseite des Abfalleimers, um verbleibenden Schmutz zu lösen. Setzen Sie den Behälter wieder ein, indem Sie ihn in den Spalt in der Basisstation schieben, bis er einrastet.

REINIGUNG UND AUSTAUSCH DES FILTERS IN DER BASISSTATION

Reinigen Sie regelmäßig die Filter, um stets die optimale Saugkraft Ihres Saugroboters zu gewährleisten. Ersetzen Sie die Filter alle 6–12 Monate oder bei Bedarf.

WICHTIG: Zur Reinigung der Filter **KEINE** Seife verwenden.

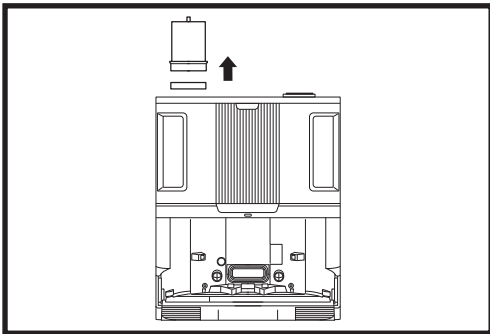

REINIGEN SIE DIE VORMOTORFILTER EINMAL IM MONAT

Um den Filtergehäusedeckel zu öffnen, halten Sie die linke obere Kante der Basis und ziehen Sie den Deckel nach oben. Nehmen Sie bei geöffnetem Deckel zunächst den Schaumstofffilter am oberen Griff heraus und entfernen Sie anschließend den darunter liegenden Filzfilter. Klopfen Sie die Filter über dem Abfallbehälter sauber und **spülen Sie sie NUR** mit kaltem Wasser aus, da Seife sie beschädigen kann. Lassen Sie die Filter mindestens 48 Stunden lang vollständig an der Luft trocknen, bevor Sie sie wieder einsetzen, um zu verhindern, dass Feuchtigkeit in die elektrischen Teile gelangt. Die Filter müssen korrekt eingesetzt werden, damit die Basis richtig funktioniert. Setzen Sie zunächst den Filzfilter und dann den Schaumstofffilter wieder ein.

MOTORNACHFILTER ALLE SECHS MONATE REINIGEN

Drücken Sie die Taste oben an der Filterklappe, kippen Sie die Klappe und nehmen Sie sie ab. Entfernen Sie den Motornachfilter aus der Basisstation, indem Sie die Lasche nach unten ziehen.

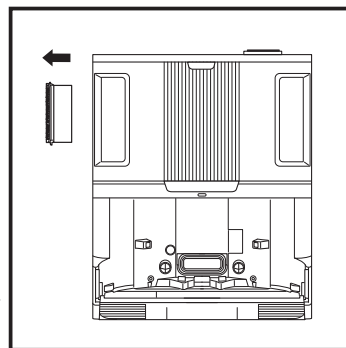

Klopfen Sie die Filter über Ihrem Mülleimer ab. **Verwenden Sie KEIN Wasser und keine Seife, um diesen Filter zu reinigen, da dies den Filter beschädigen könnte.** Bei starker Nutzung kann eine häufigere Reinigung erforderlich sein.

Setzen Sie den Filter wieder in die Basisstation ein, indem Sie zuerst die untere Hälfte einsetzen. Drücken Sie den Filter, bis er einrastet. Dann setzen Sie die Klappe wieder ein.

VORSICHT: Schalten Sie das Gerät aus, bevor Sie Wartungsarbeiten durchführen. Um die Basisstation auszuschalten, ziehen Sie einfach den Stecker aus der Steckdose.

REINIGUNG DER WISCHPLATTEN-AUFFANGSCHALE

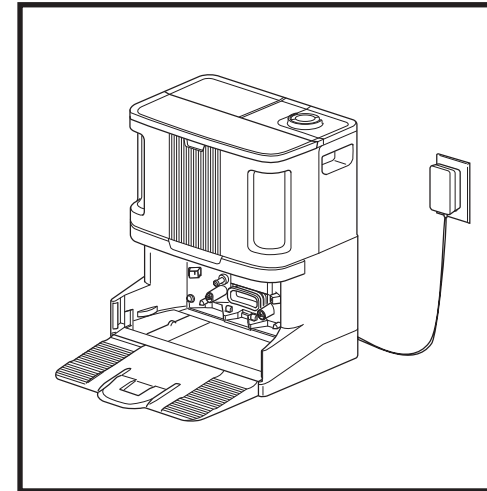

Nach Entfernen der Rampe haben Sie Zugriff auf die Wischplatten-Auffangschale.

Um die Wischplatten-Auffangschale zu reinigen, wischen Sie sie mit einem feuchten Mikrofasertuch ab.

Bei Basisstation-Modellen mit Wischpad-Reinigung gilt: Entfernen Sie vorsichtig das graue Wasserfiltersieb auf der linken Seite und entfernen Sie Schmutz, bevor Sie es wieder einsetzen.

Lassen Sie die Auffangschale mindestens 48 Stunden vollständig trocknen, bevor Sie die Rampe und den Saugroboter wieder installieren.

TECHNOLOGIE ZUR GERUCHSNEUTRALISIERUNG

Es wird empfohlen, die geruchsneutralisierende Duftkartusche alle 6 Monate oder bei Bedarf auszutauschen.

1. Klappen Sie den Griff nach oben und drehen Sie den Drehknopf gegen den Uhrzeigersinn, bis die beiden blaugrünen Pfeile aufeinander ausgerichtet sind. Ziehen Sie am Griff, um den Drehknopf von der Basisstation zu entfernen.

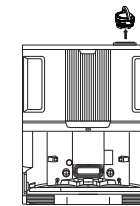

2. Drehen Sie die Kartusche im Drehknopfgehäuse gegen den Uhrzeigersinn und ziehen Sie die Kartusche heraus, um sie zu entfernen.

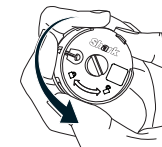

3. Nehmen Sie die neue Duftkartusche aus der versiegelten Verpackung. Lassen Sie die Kartusche bis zur Installation in der Verpackung, um die Lebensdauer zu erhalten.



4. Bringen Sie den gelben Pfeil auf der Innenseite der Kartusche in eine Position mit dem gelben Pfeil an der Seite des Drehknopfgehäuses und setzen Sie dann die Kartusche in den Drehknopf ein. Drehen Sie die Kartusche im Uhrzeigersinn, bis sie einrastet.

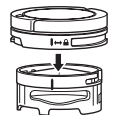

5. Richten Sie den Pfeil auf der Abdeckung des Drehknopfes mit dem Pfeil auf der Basisstation aus und setzen Sie den Drehknopf wieder in die Basisstation ein. Drehen Sie den Drehknopf gegen den Uhrzeigersinn, bis es in einer Intensitätseinstellung einrastet. Drehen Sie ein Stück weiter, um die Intensität einzustellen.

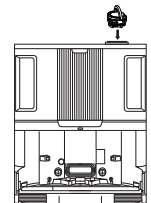

6. Entsorgen Sie die alte Kartusche im Abfallbehälter.



HINWEIS: Nicht alle Modelle verfügen über die Technologie zur Geruchsneutralisierung.

MANUELLE ANPASSUNGEN AM SAUGROBOTER

VORSICHT: Schalten Sie den Strom aus und entfernen Sie den Wassertank des Saugroboters, bevor Sie Wartungsarbeiten durchführen. Um den Saugroboter auszuschalten, halten Sie die Taste DOCK (LADESTATION)  auf dem Saugroboter 5-7 Sekunden lang gedrückt.

HINWEIS: Bei einem Saugroboter mit automatischer Entleerung sind diese Maßnahmen für die regelmäßige Wartung nicht erforderlich.

FÜLLEN DES WSSERTANKS DES SAUGROBOTERS

Obwohl die Basisstation den Wassertank des Saugroboters automatisch auffüllt, können Sie den Tank bei Bedarf auch manuell befüllen.

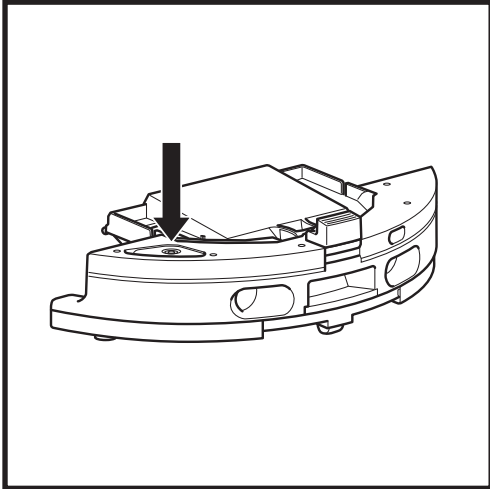

1. Um den Wassertank des Saugroboters zu öffnen, ziehen Sie den Gummistopfen aus seiner versiegelten Position, um den Einfüllstutzen zu öffnen. Füllen Sie den Tank mit Wasser und setzen Sie den Gummistopfen wieder fest ein.
2. Nachdem Sie den Wassertank des Saugroboters gefüllt und versiegelt haben, **wischen Sie den Leerungszugang des Saugroboters** mit einem Mikrofasertuch trocken.

ENTFERNUNG UND WIEDERANBRINGUNG DER WISCHPLATTE

Obwohl die Basisstation die Wischplatte automatisch entfernt und wieder anbringt, können Sie diese bei Bedarf auch manuell entfernen.

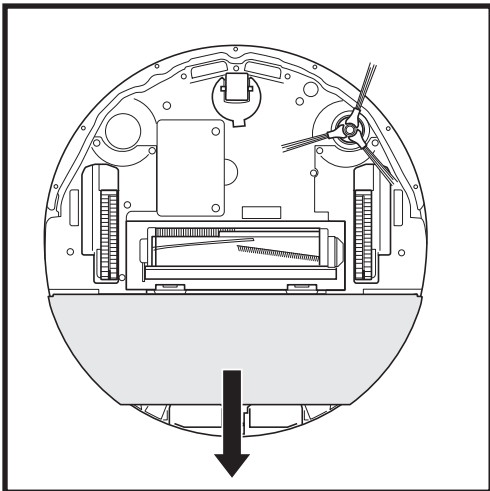

1. Um die Wischplatte zu entfernen, ziehen Sie die Wischplatte mit zwei Fingern vorsichtig von der Unterseite des Saugroboters ab.
 2. Um die Wischplatte wieder anzubringen, schieben Sie sie, bis sie hörbar einrastet.
- HINWEIS:** Entfernen Sie die Wischplatte NICHT direkt von der Basisstation.
- Wenn sich die Wischplatte auf der Basisstation befindet, schieben Sie den Saugroboter die Rampe hinauf, um die Wischplatte zu installieren. Starten Sie eine Nassreinigung, pausieren Sie den Saugroboter und entfernen Sie die Wischplatte vom Saugroboter gemäß den oben genannten Schritten.

ENTLEEREN DES STAUBBEHÄLTERS DES SAUGROBOTERS

VORSICHT: Schalten Sie den Strom aus und entfernen Sie den Wassertank des Saugroboters, bevor Sie Wartungsarbeiten durchführen. Um den Saugroboter auszuschalten, halten Sie die Taste DOCK (LADESTATION)  auf dem Saugroboter 5-7 Sekunden lang gedrückt.

HINWEIS: Bei einem Saugroboter mit automatischer Entleerung sind diese Maßnahmen für die regelmäßige Wartung nicht erforderlich.

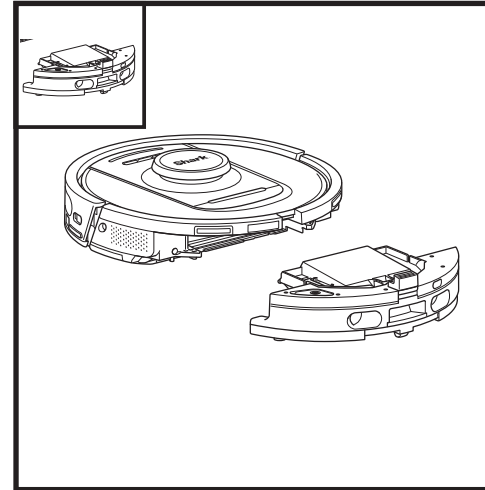

Drücken Sie die **Entriegelungstaste des Staubbehälters** und ziehen Sie den Staubbehälter aus dem Saugroboter heraus.

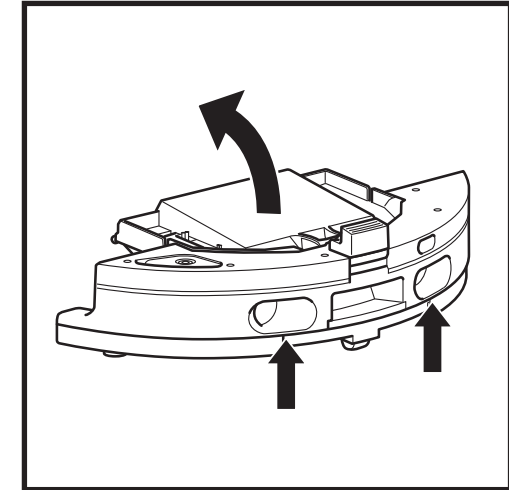

Um den Deckel des Saugroboter-Staubbehälters zu öffnen, drücken Sie die Fingerschlitzte zusammen und heben Sie ihn hoch.

Reinigen Sie regelmäßig die Filter, um stets die optimale Saugkraft Ihres Saugroboters zu gewährleisten. Ersetzen Sie die Filter alle 6-12 Monate oder bei Bedarf.

WICHTIG: Zur Reinigung der Filter **KEINE** Seife verwenden.

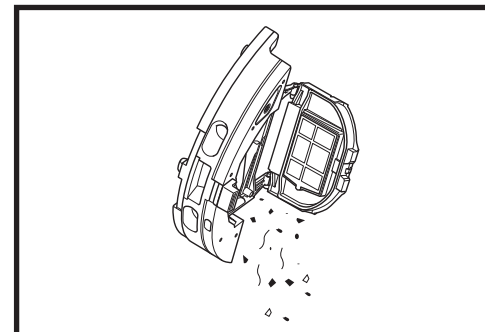

Entleeren Sie Schmutz und Staub in den Müll. Sie können das Innere des Staubbehälters auch mit einem trockenen Tuch auswischen.

Entfernen Sie den Filter aus dem Staubbehälter mithilfe der Laschen. Klopfen Sie den Filter jedes Mal leicht über einem Mülleimer aus, wenn Sie den Staubbehälter leeren, um Schmutz zu entfernen. Setzen Sie den Filter wieder in den Staubbehälter ein und schieben Sie den Staubbehälter in den Saugroboter, bis er einrastet.

HINWEIS: Setzen Sie nach dem Entleeren den Staubbehälter wieder vollständig ein, bis er hörbar im Saugroboter einrastet.

WARTUNG DER WASSERTANKS

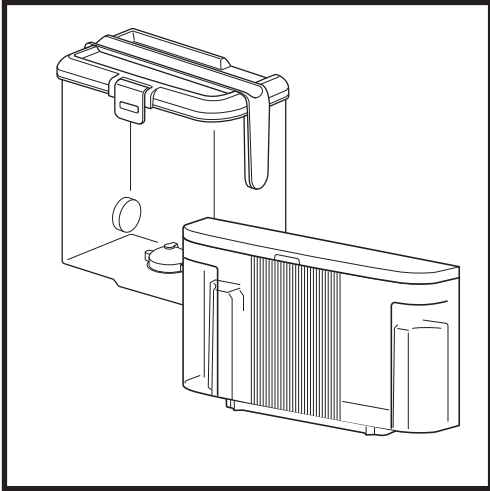

1. Es wird empfohlen, den Frischwassertank der Basisstation vor jeder Befüllung oder alle 30 Tage zu reinigen.
2. Dazu waschen Sie den Frischwassertank mit warmem Wasser und Seife. Spülen Sie ihn gründlich aus.
3. Lassen Sie den Behälter mindestens 48 Stunden lang an der Luft trocknen, bevor Sie ihn wieder einsetzen.

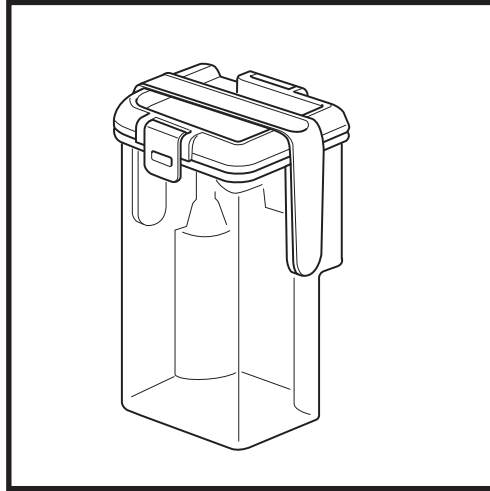

1. Die NEVERTOUCH PRO Basisstation verfügt über einen Schmutzwassertank, der das verbrauchte Wasser nach der Reinigung des Wischpads auffängt und speichert.
2. Dieser Tank sollte nach Bedarf oder alle 30 Tage entleert und gereinigt werden.
3. Dazu öffnen Sie den Deckel des Tanks und gießen das Schmutzwasser aus. Füllen Sie den Tank mit sauberem Wasser und etwas Seife, schließen Sie den Deckel, verriegeln Sie ihn und schütteln Sie den Tank.
4. Gießen Sie das schmutzige Wasser aus und spülen Sie den Tank gründlich aus.
5. Lassen Sie den Behälter mindestens 48 Stunden lang an der Luft trocknen, bevor Sie ihn wieder einsetzen.

Setzen Sie **KEINEN** Wassertank ein, der mit warmem Wasser gefüllt ist. Verwenden Sie zum Befüllen der Wassertanks nur Wasser mit Raumtemperatur.

Bewegen Sie die Basisstation **NICHT**, wenn der Wassertank voll ist.

REINIGUNG DER RAMPE DER BASISSTATION

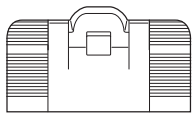

ODER

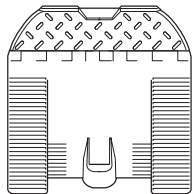

Es wird empfohlen, die Rampe der Basisstation alle drei Monate oder nach Bedarf zu reinigen.

SO GEHT ES:

1. Heben Sie die Rampe vorsichtig von der Basisstation ab.
2. Wischen Sie die Rampe mit einem feuchten Tuch ab. Lassen Sie die Rampe mindestens 48 Stunden lang an der Luft trocknen, bevor Sie ihn wieder einsetzen.
3. Sobald sie trocken ist, heben Sie die Rampe ein Stück über die Basisstation, richten Sie sie aus und drücken Sie sie nach unten, bis die Rampe einrastet.

VORSICHT: Schalten Sie den Strom aus und entfernen Sie den Wassertank des Saugroboters, bevor Sie Wartungsarbeiten durchführen. Um den Saugroboter auszuschalten, halten Sie die Taste DOCK (LADESTATION)  auf dem Saugroboter 5-7 Sekunden lang gedrückt.

REINIGUNG UND AUSTAUSCH DES WISCHPADS

Nach einer Nassreinigung reinigt die NEVERTOUCH PRO Basisstation das Wischpad des Saugroboters automatisch. Unabhängig davon wird empfohlen, das Wischpad in der Waschmaschine zu reinigen oder es alle drei Monate oder bei Bedarf auszutauschen. So geht es:

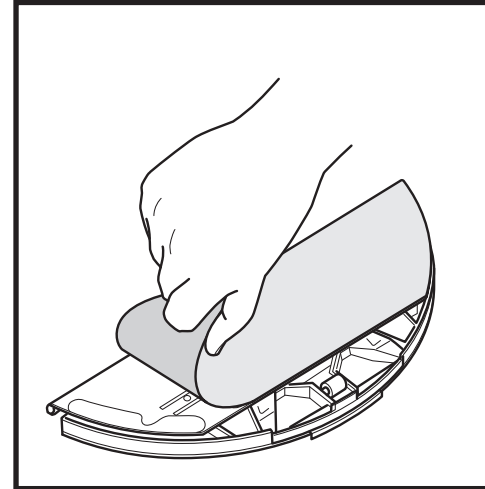

1. Ziehen Sie das Wischpad vorsichtig von der Wischplatte ab.

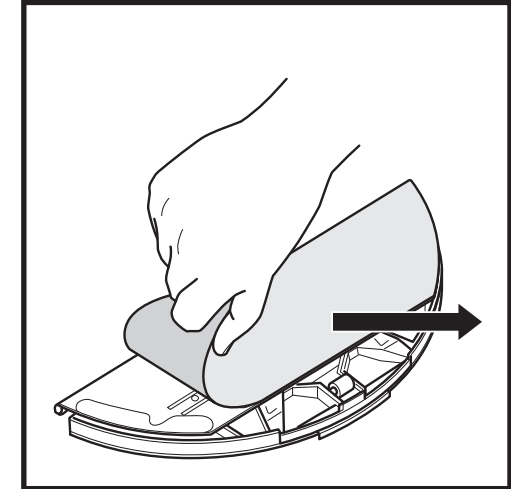

2. Schieben Sie das Wischpad zur Seite, weg von der Wischplatte.

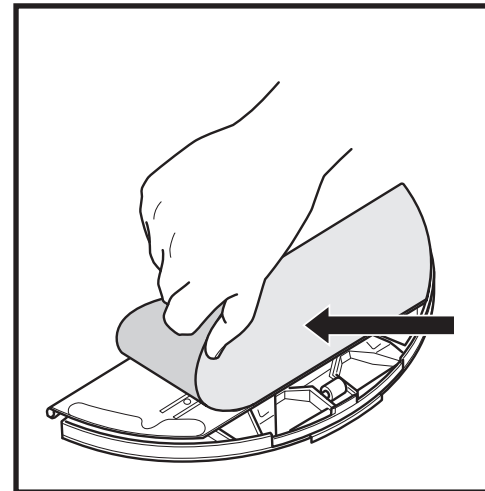

3. Schieben Sie ein sauberes oder neues Wischpad in die Kante der Wischplatte. Drücken Sie das Wischpad leicht auf die Wischplatte, um es mithilfe des Klettverschlusses zu befestigen.

HINWEIS: Die Farben der Wischpads können variieren.

WARTUNG

VORSICHT: Schalten Sie den Strom aus und entfernen Sie den Wassertank des Saugroboters, bevor Sie Wartungsarbeiten durchführen. Um den Saugroboter auszuschalten, halten Sie die Taste DOCK (LADESTATION)  auf dem Saugroboter 5-7 Sekunden lang gedrückt.

REINIGUNG DES SAUGROBOTER-FILTERS

Für eine optimale Saugleistung reinigen Sie den Filter im Staubbehälter des Saugroboters.

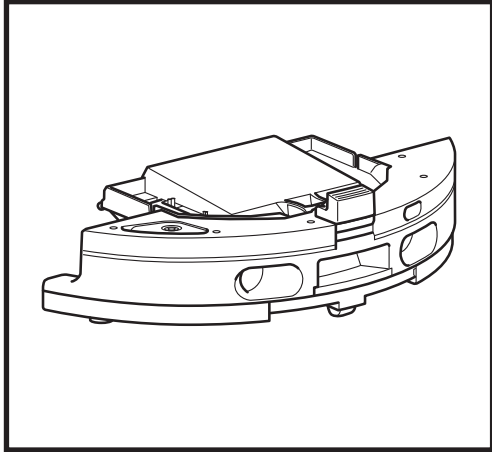

1. Entfernen und leeren Sie den Staubbehälter. Entfernen Sie Haare und Schmutz von der Rückseite des Staubbehälters.

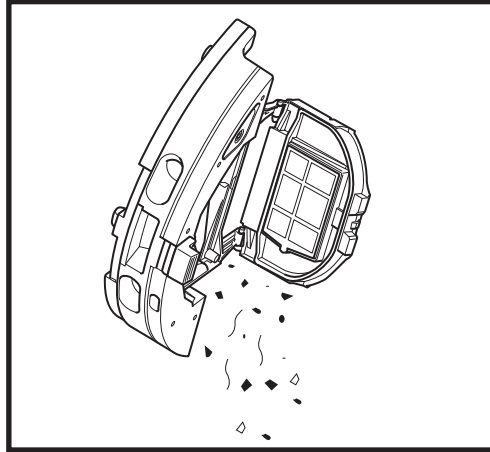

2. Immer wenn Sie den Staubbehälter leeren, ziehen Sie den Filter heraus und klopfen Sie ihn leicht über einem Mülleimer aus, um Staub und Schmutz zu entfernen. Verwenden Sie ein trockenes Tuch oder eine weiche Bürste, um eventuelle Schmutzrückstände zu entfernen.

Verwenden Sie **KEIN** Wasser und keine Seife, um diesen Filter zu reinigen, da dies den Filter beschädigen könnte.

REINIGUNG DER SEITENBÜRSTE

REINIGEN SIE DIE SEITENBÜRSTE JE NACH BEDARF.

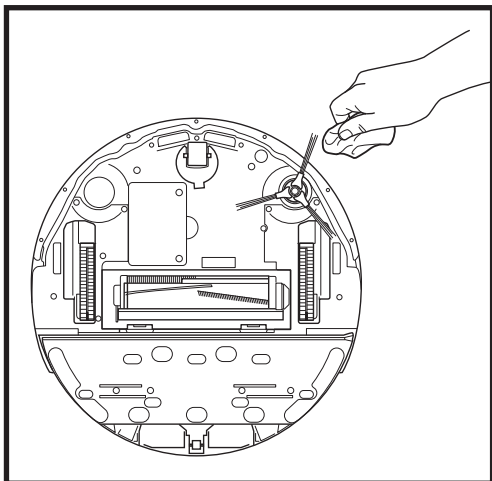

- 1.** Entfernen Sie die Seitenbürste vom Saugroboter.
- 2.** Entfernen Sie vorsichtig alle Fäden oder Haare, die sich möglicherweise um die Bürste oder das Zahnrad gewickelt haben.
- 3.** Reinigen Sie die Bürste vorsichtig mit einem trockenen Tuch. Schieben Sie zum Wiedereinbau die Bürste über den Stift. Drehen Sie die Bürste mit der Hand, um sicherzustellen, dass sie richtig montiert ist.

WARTUNG

VORSICHT: Schalten Sie den Strom aus und entfernen Sie den Wassertank des Saugroboters, bevor Sie Wartungsarbeiten durchführen. Um den Saugroboter auszuschalten, halten Sie die Taste DOCK (LADESTATION)  auf dem Saugroboter 5-7 Sekunden lang gedrückt.

REINIGEN DER SENSOREN

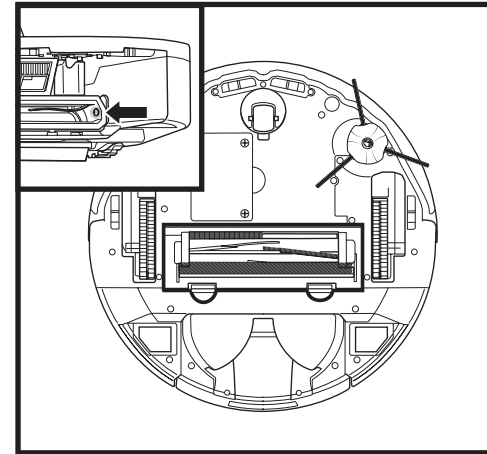

REINIGEN SIE DIE SENSOREN UND LADEKONTAKTE JE NACH BEDARF.

- Die Sensoren des Saugroboters müssen gelegentlich gewartet werden.
- Stauben Sie mit einem trockenen Tuch oder Wattestäbchen die Sensoren und Kontakte auf der Unterseite und Seite des Saugroboters vorsichtig ab.

WICHTIG: Der Saugroboter verfügt über Abgrundsensoren, um Treppen und sonstige steile Kanten meiden zu können. Die Sensoren funktionieren möglicherweise weniger effektiv, wenn sie verschmutzt sind. Für optimale Ergebnisse reinigen Sie die Sensoren alle 30 Tage oder nach Bedarf.

VORSICHT: Schalten Sie das Gerät aus, bevor Sie Wartungsarbeiten durchführen. Um die Basisstation auszuschalten, ziehen Sie einfach den Stecker aus der Steckdose.

REINIGUNG DER LADEKONTAKTE DER BASISSTATION

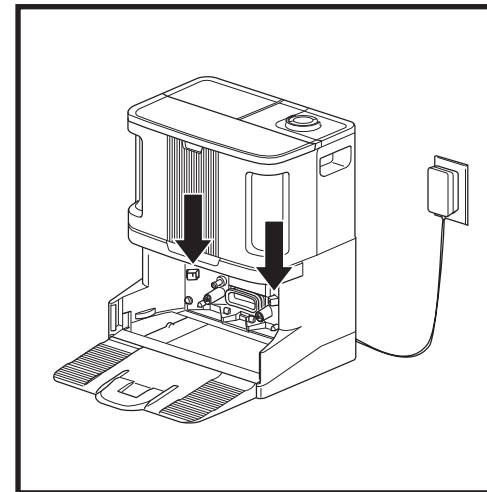

- Lokalisieren Sie die Ladekontakte auf beiden Seiten der Basisstation.
- Diese Sensoren müssen gelegentlich gewartet werden.
- Stauben Sie die Ladekontakte der Basisstation vorsichtig mit einem trockenen Tuch ab, um Staub oder Schmutz zu entfernen, der die Andockleistung des Saugroboters beeinträchtigen könnte.

WARTUNG

VORSICHT: Schalten Sie den Strom aus und entfernen Sie den Wassertank des Saugroboters, bevor Sie Wartungsarbeiten durchführen. Um den Saugroboter auszuschalten, halten Sie die Taste DOCK (LADESTATION)  auf dem Saugroboter 5-7 Sekunden lang gedrückt.

BÜRSTENROLLE

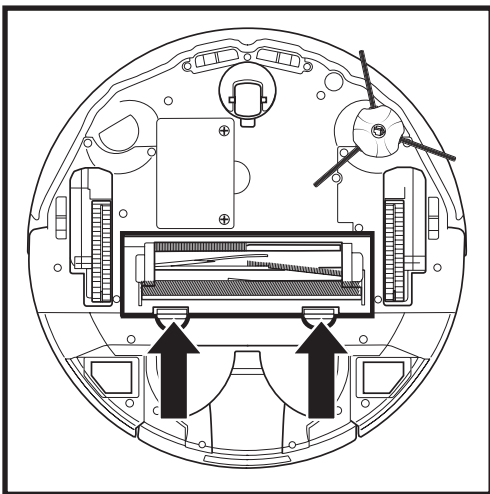

1. Um an die Bürstenrolle zu gelangen, drücken Sie die Laschen an der Bürstenrollenabdeckung nach oben und heben Sie die Abdeckung ab.

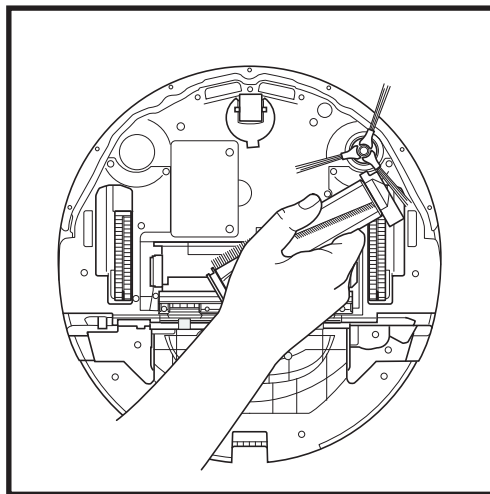

2. Entnehmen Sie die Bürstenrolle und entfernen Sie die Kappe an deren Ende. Entfernen Sie Haare und Schmutzablagerungen, setzen Sie die Kappe anschließend wieder auf. Bringen Sie die Bürstenrolle mit dem flachen Ende voran wieder an. Schließen Sie die Tür der Bürstenrollenabdeckung und drücken Sie sie nach unten, bis beide Seiten einrasten.

HINWEIS: Tauschen sie die Bürstenrolle alle 6 bis 12 Monate aus (ODER WENN SIE SICHTLICH ABGENUTZT IST).

LIDAR-MODUL

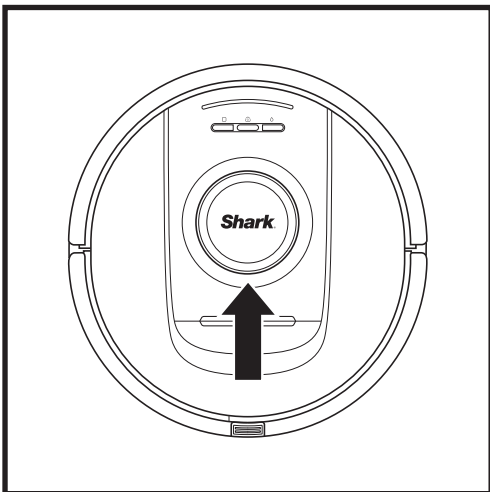

1. Überprüfen Sie das Navigationsmodul auf dem Saugroboter und entfernen Sie vorsichtig Haare und Schmutz.
2. Für eine gründlichere Reinigung stellen Sie den Saugroboter auf eine ebene Fläche und stellen die Stromversorgung ab.
3. Verwenden Sie Druckluft, um Schmutz aus der Lücke um das rotierende LiDAR-Modul zu entfernen.
4. Es wird außerdem empfohlen, ein Wattestäbchen zu verwenden, um den LiDAR-Turm zu reinigen, indem Sie das LiDAR-Modul manuell fünfmal in beide Richtungen drehen.

WARTUNG

VORSICHT: Schalten Sie den Strom aus und entfernen Sie den Wassertank des Saugroboters, bevor Sie Wartungsarbeiten durchführen. Um den Saugroboter auszuschalten, halten Sie die Taste DOCK (LADESTATION)  auf dem Saugroboter 5-7 Sekunden lang gedrückt.

REINIGUNG DER RÄDER

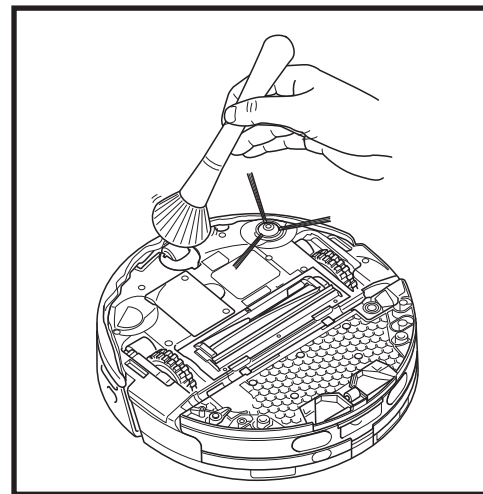

1. Drehen Sie das Vorderrad, während Sie Schmutz und Ablagerungen leicht wegbürsten. Reinigen Sie das Rad und das Gehäuse um das Rad herum.

REINIGEN SIE DAS VORDERRADGEHÄUSE REGELMÄSSIG.

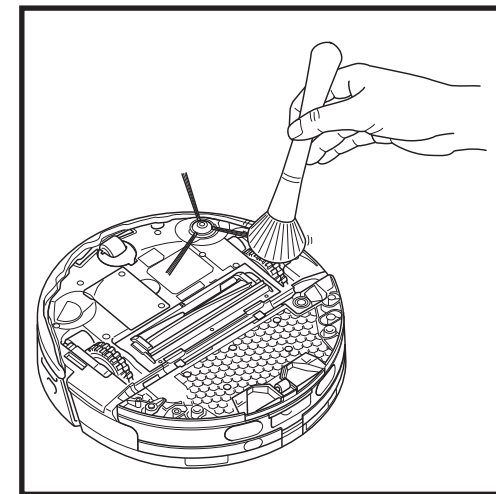

2. Reinigen Sie regelmäßig die Antriebsräder und das sie umgebende Gehäuse. Drehen Sie zum Staubwischen jedes Antriebsrad herum.

HINWEIS: Die Bürste ist nicht enthalten.

REINIGUNG DER DIRTDETECT-SENSOREN

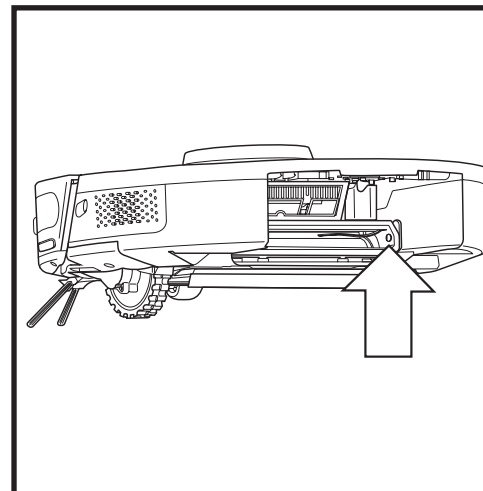

Entfernen Sie den Saugroboter-Staubbehälter. Verwenden Sie ein trockenes Mikrofasertuch, um den angegebenen Bereich abzuwischen und Staub oder Schmutz vom Sensor zu entfernen.

WISSENSWERTES ZUR BENUTZERBEREICH DES SAUGROBOTERS

Wenn auf Ihrem Saugroboter Lichter leuchten oder blinken, entnehmen Sie der folgenden Tabelle den Grund dafür:

LED-KOMBINATION	FUNKTION
ALLE LEDS (WEISS) - BLINKEND	Der Saugroboter fährt hoch.
ALLE LEDS (WEISS) - KONSTANT LEUCHTEND	Der Saugroboter hat das Hochfahren abgeschlossen und befindet sich im Standby-Modus. Der Saugroboter wartet auf Befehle.
ALLE LEDS (GRÜN) - KONSTANT LEUCHTEND	Akkustand zwischen 80 % und 100 %.
4 LEDS (GRÜN) - KONSTANT LEUCHTENDE RECHTE LED (AUS)	Akkustand zwischen 60 % und 79 %.
LINKE LED (GELB) + BENACHRICHTIGUNGS-LED (GELB) + AKKU-LED (GELB)	Akkustand zwischen 40 % und 59 %.
LINKE LED (GELB) + BENACHRICHTIGUNGS-LED (GELB)	Akkustand zwischen 20 % und 39 %.
LINKE LED (ROT) - KONSTANT LEUCHTEND	Akkustand zwischen 0 % und 19 %.
ALLE LEDS (GRÜN) - PULSIEREND	Der Saugroboter fährt zurück zur Basisstation.
LEDS ZEIGEN EINE „CELEBRATION-SEQUENZ“	Der Saugroboter kehrt erfolgreich zur Basisstation zurück.
WLAN-LED (BLAU) - PULSIEREND	Der Saugroboter stellt eine Verbindung zum WLAN her.
LEDS ZEIGEN EINE „CELEBRATION-SEQUENZ“	Die WLAN-Verbindung war erfolgreich.
ALLE LEDS (GRÜN) - PULSIEREND	Der Saugroboter entleert trockenen Schmutz in den Staubbehälter der Basisstation.
AKKU-LED (ROT) - KONSTANT LEUCHTEND	Der Saugroboter hat einen niedrigen Akkustand.
ALLE LEDS (WEISS) - BLINKEND x2	Der Saugroboter wurde pausiert.
ALLE LEDS (LILA) - BLINKEND	Der Saugroboter hat den DirtDetect-Modus aktiviert.
AKKU-LED: • GRÜN PULSIEREND: 66-100 % • GELB PULSIEREND: 33-65 % • ROT PULSIEREND: 5-32 %	Der Saugroboter befindet sich an der Basisstation und wird geladen.
ALLE LEDS (TÜRKRIS) - BLINKEND	Der Saugroboter aktiviert die Wischplattenverschiebung während eines Nassreinigungsdurchlaufs entlang einer Wand.
ALLE LEDS (TÜRKRIS) - PULSIEREND	Der Saugroboter sättigt das Wischpad zu Beginn eines Nassreinigungsdurchlaufs.
ALLE LEDS (TÜRKRIS) - LEUCHTEN VON EINER SEITE ZUR ANDEREN	Die Basisstation füllt den Wassertank des Saugroboters vor einem Nassreinigungsdurchlauf auf.

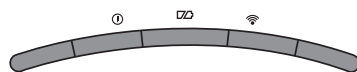

HÄUFIGE FEHLERCODES

Wenn auf Ihrem Saugroboter Fehlerleuchten aufleuchten oder blinken, sehen Sie in der folgenden Fehlercodeliste nach:

FEHLERCODE	FEHLER-NUMMER	LÖSUNG
AKKU-LED (ROT) + WLAN-LED (ROT)	2	Die Seitenbürste steckt fest. Entfernen Sie alle Verschmutzungen um die Seitenbürste herum, damit diese sich frei bewegen kann.
BENACHRICHTIGUNGS-LED (ROT) + WLAN-LED (ROT) + RECHTE LED (GELB) -ALLE BLINKEND	3	Ausfall des Saugmotors. Entfernen und leeren Sie den Staubbehälter, reinigen Sie die Filter, entfernen Sie die Bürstenrolle und die Bürstenrollenabdeckung und beseitigen Sie Blockaden.
BENACHRICHTIGUNGS-LED (ROT) + RECHTE LED (GELB)	4	Die Bürstenrolle ist blockiert. Entfernen Sie sämtlichen Schmutz rund um die Bürstenrolle, damit sie sich frei drehen kann.
AKKU-LED (ROT) + WLAN-LED (ROT) + RECHTE LED (GELB)	5	Ein Antriebsrad steckt fest. Reinigen Sie die Räder und entfernen Sie Verschmutzungen, die die Achsen blockieren, damit sie sich wieder frei bewegen können.
WLAN-LED (ROT) + RECHTE LED (GELB)	6	Der Frontstoßfänger ist möglicherweise eingeklemmt. Reinigen Sie den Stoßfänger und achten Sie darauf, dass er sich frei ein- und ausfahren lässt.
BENACHRICHTIGUNGS-LED (ROT) + WLAN-LED (ROT)	7	Fehler beim Abgrundsensoren. Bewegen Sie Ihren Saugroboter zu einer anderen Stelle, reinigen Sie seine Abgrundsensoren.
AKKU-LED (ROT) + RECHTE LED (GELB)	9	Der Staubbehälter im Saugroboter muss neu eingesetzt werden. Setzen Sie den Staubbehälter ein, bis er einrastet.
WLAN-LED (ROT)	10	Der Saugroboter steckt möglicherweise an einem Hindernis fest. Bewegen Sie den Roboter an einen neuen Ort auf einer ebenen Fläche.
BENACHRICHTIGUNGS-LED (ROT)	16	Der Saugroboter steckt fest. Bewegen Sie Ihren Saugroboter an eine neue Stelle und stellen Sie sicher, dass sich der Frontstoßfänger ungehindert bewegen lässt.
BENACHRICHTIGUNGS-LED (ROT) + AKKU-LED (ROT) + WLAN-LED (ROT)	23	Der Saugroboter kann die Basisstation nicht finden. Stellen Sie sicher, dass die Basisstation eingeschaltet und frei von allen Hindernissen ist.
LINKE LED (ROT) BLINKEND	24	Der Akku ist sehr schwach und muss aufgeladen werden. Heben Sie den Roboter vom Boden auf und platzieren Sie ihn auf die Basis. Vergewissern Sie sich, dass die Kontrollleuchte der Basisstation blau leuchtet, um zu bestätigen, dass der Saugroboter korrekt an der Basisstation platziert ist und lädt.
BENACHRICHTIGUNGS-LED (ROT) + AKKU-LED (ROT) + WLAN-LED (ROT) + RECHTE LED (GELB)	26	Verstopfung im Staubbehälter. Überprüfen Sie den Leerungszugang an der Basisstation und den Staubbehälter des Saugroboters auf Verstopfungen. Entfernen Sie alle Verschmutzungen und installieren Sie den Staubbehälter der Basisstation wieder. Achten Sie darauf, dass er einrastet.
RECHTE LED (ROT) BLINKEND	33	ActiveLift kann blockiert sein. Schalten Sie den Saugroboter aus und überprüfen Sie, dass nichts die Radaufhängung daran hindert, sich nach oben und unten zu bewegen.
LINKE LED (PINK) + RECHTE LED (PINK) - ALLE BLINKEND	36	Möglicherweise gibt es eine Blockade in der Basisstation. Ziehen Sie den Stecker der Basisstation und stellen Sie sicher, dass der Platz, an dem der Saugroboter an der Basisstation sitzt, nicht blockiert ist.

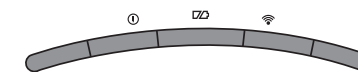

Bei allen anderen Problemen besuchen Sie bitte support.sharkclean.eu

HINWEIS: Ersatzteile können auf sharkclean.eu bestellt werden.

ERSATZTEILE: ROBOTER

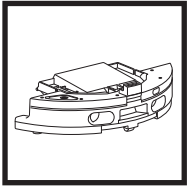

Staubbehälter des Saugroboters

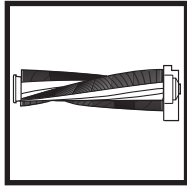

Bürstenrolle

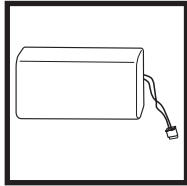

Akku

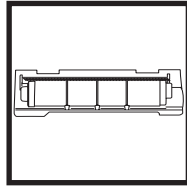

**Bürstenrollen-
abdeckung**

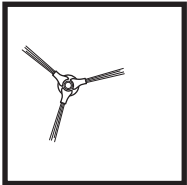

Seitenbürste

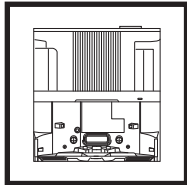

**NeverTouch
Basisstation**

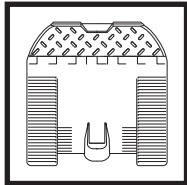

**NeverTouch
Basisstation-Rampe**

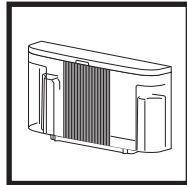

**NeverTouch
Frischwassertank**

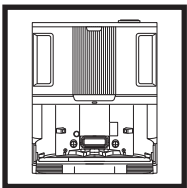

**NeverTouch Pro
Basisstation**

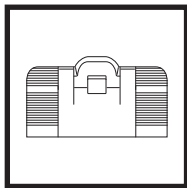

**NeverTouch Pro
Basisstation-
Rampe**

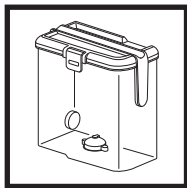

**NeverTouch Pro
Frischwassertank**

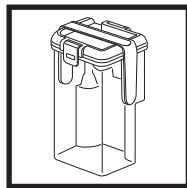

**NeverTouch Pro
grauer Wassertank**

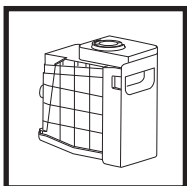

**Staubbehälter der
Basisstation**

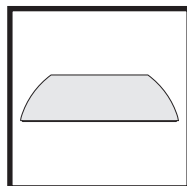

Wischpad

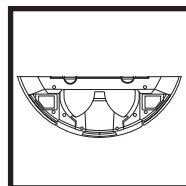

Wischplatte

WICHTIG: LESEN SIE BITTE DIE BEDINGUNGEN DIESER LIZENZVEREINBARUNG SORGFÄLTIG DURCH, BEVOR SIE MIT DER NUTZUNG DIESES PRODUKTS BEGINNEN

Diese Endbenutzer-Lizenzvereinbarung („EULA“) ist eine rechtliche Vereinbarung zwischen Ihnen und SharkNinja Operating LLC („SharkNinja“, „uns“ oder „wir“) für die SharkNinja-Computersoftware, die auf Ihrem SharkNinja-Gerät vorinstalliert ist, die Sie herunterladen, um das SharkNinja-Gerät von Ihrem Mobilgerät oder Computer aus zu steuern, oder die in beiden Fällen durch Updates zur Verfügung gestellt wird (die „Software“), sowie alle gedruckten, Online- oder elektronischen Dokumente im Zusammenhang mit der Software (die „Dokumentation“).

Wir gewähren das Recht, die Software und Dokumentation entsprechend den Bedingungen dieser Lizenz zu nutzen. Wir verkaufen weder die Software noch die Dokumentation. Wir bleiben weiterhin jederzeit Eigentümer der Software und Dokumentation.

Wenn Sie mit den Bedingungen dieser EULA nicht einverstanden sind, dürfen Sie die Software, die Dokumentation oder das SharkNinja-Gerät nicht installieren oder benutzen. In diesem Fall können Sie das unbenutzte SharkNinja-Gerät gegen volle Rückerstattung an uns zurückgeben. Dies berührt weder Ihr gesetzliches Recht, Waren an Ihren Händler zurückzusenden, wenn Sie Ihre Meinung ändern oder wenn sie fehlerhaft sind, noch die Bedingungen unserer separaten Herstellergarantie, falls zutreffend.

1. LIZENZGEWÄHRUNG.

Installation und Nutzung. Im Gegenzug zu Ihrer Zustimmung zu den Bedingungen dieser EULA gewährt Ihnen SharkNinja das Recht, die Software und die Dokumentation zu nutzen und jeden kostenlosen ergänzenden Softwarecode oder jede Aktualisierung der Software mit „Patches“ und Fehlerkorrekturen, die vom Lizenzgeber von Zeit zu Zeit zur Verfügung gestellt werden, ausschließlich zum Zweck des häuslichen Gebrauchs und der Nutzung des SharkNinja-Geräts zu erhalten und zu nutzen, für das die Software geliefert wurde.

2. BESCHREIBUNG ANDERER RECHTE UND EINSCHRÄNKUNGEN.

1. Aufrechterhaltung der Urheberrechtshinweise. Es ist nicht gestattet, Urheberrechtsvermerke auf Kopien der Software oder der Dokumentation zu entfernen oder zu verändern.
2. Vervielfältigung und Verbreitung. Sie dürfen keine Kopien der Software oder der Dokumentation erstellen oder an Dritte weitergeben.
3. Verbot der Rückentwicklung, Dekompilierung und Disassemblierung. Ungeachtet dieser Einschränkung ist die Rückentwicklung, Dekompilierung und Disassemblierung der Software untersagt, es sei denn, eine solche Tätigkeit ist nach geltendem Recht ausdrücklich zulässig.
4. Vermietung. Die Vermietung, das Leasing und der Verleih der Software oder der Dokumentation sind ohne schriftliche Genehmigung von SharkNinja nicht gestattet.
5. „Nicht zum Weiterverkauf bestimmte“ Software. Software, die als „Nicht zum Weiterverkauf bestimmt“ oder mit „NFR“ (Not for Resale) gekennzeichnet ist, darf nicht weiterverkauft, übertragen oder für andere Zwecke als für Demonstrations-, Test- oder Bewertungszwecke verwendet werden.
6. Supportdienste. SharkNinja kann Supportdienste für die Software oder Ihr SharkNinja-Gerät zur Verfügung stellen (die „Supportdienste“). Jeder zusätzliche Softwarecode, der Ihnen im Rahmen der Supportleistungen zur Verfügung gestellt wird, gilt als Teil der Software und unterliegt den Bedingungen dieser EULA.
7. Eigentumsrechte an der Software. Alle geistigen Eigentumsrechte an der Software und der Dokumentation verbleiben im Eigentum von SharkNinja.
8. Einhaltung geltender Gesetze. Sie müssen alle geltenden Gesetze bezüglich der Nutzung der Software und der Dokumentation einhalten.

3. UPDATES.

SharkNinja kann Aktualisierungen oder Updates der Software vornehmen oder von Ihnen verlangen, dass Sie Aktualisierungen oder Updates durchführen, vorausgesetzt, dass die Software stets der Beschreibung der Software entspricht, die wir Ihnen vor dem Kauf Ihres SharkNinja-Geräts zur Verfügung gestellt haben. Diese EULA gilt für alle von SharkNinja bereitgestellten Aktualisierungen oder Updates, die die auf Ihrem SharkNinja-Gerät vorinstallierte Software ersetzen und/oder ergänzen, es sei denn, eine solche Aktualisierung wird von einer separaten Endbenutzer-Lizenzvereinbarung begleitet; in diesem Fall gelten die Bedingungen dieser Endbenutzer-Lizenzvereinbarung.

4. DATENSCHUTZ UND PRIVATSPHÄRE.

SharkNinja verpflichtet sich, Ihre Privatsphäre zu schützen, indem wir hohe Standards der Fairness und Integrität und geltende Datenschutzgesetze einhalten. Wir haben es uns zur Pflicht gemacht, unsere Kunden darüber zu informieren, wie wir die Informationen, die wir von ihnen durch die Nutzung der Software erhalten, verwenden. Unsere Datenschutzpraktiken werden genauer in der Datenschutzerklärung von SharkNinja sowie in separaten Hinweisen ausgeführt, die beim Kauf oder Herunterladen einer App, eines Produkts oder eines Dienstes enthalten sind. Ihre Daten werden zu jeder Zeit in Übereinstimmung mit der Datenschutzrichtlinie von SharkNinja behandelt, die durch Verweis in diese EULA aufgenommen wird und unter der folgenden URL eingesehen werden kann: <https://ninjakitchen.co.uk/systempage.privacypolicy.pagelet2-page-cms-systempage.privacypolicy.pagelet2-Page>. Bitte lesen Sie unsere Datenschutzrichtlinie und jegliche anderen relevanten Datenschutzhinweise sorgfältig, um zu verstehen, wie Ihre personenbezogenen Daten durch SharkNinja erfasst, verarbeitet und weitergegeben werden, sowie um Ihre Datenschutzrechte in Bezug auf solche Daten zu kennen.

5. ANWENDUNGSBIBLIOTHEKEN VON DRITTANBIETERN UND EINGEBETTETE SOFTWARE.

- 5.1 Sie erkennen an und bestätigen, dass Amazon Web Services, Inc. („AWS“) bestimmte Anwendungsbibliotheken bereitgestellt hat, die in die Software eingebettet sind („AWS Anwendungsbibliotheken“) und es SharkNinja Geräten ermöglichen, sich mit dem AWS Cloud Service („AWS Eingebettete Software“) zu verbinden.
- 5.2 Sie dürfen die AWS Anwendungsbibliotheken nur als integrierten Teil der Software verwenden, und zwar unverändert gegenüber der Ihnen zur Verfügung gestellten Form.
- 5.3 Sie dürfen die AWS Embedded Software nur als Bestandteil Ihres SharkNinja Gerätes verwenden, und zwar unverändert gegenüber der Ihnen zur Verfügung gestellten Form.
- 5.4 Es ist Ihnen nicht gestattet, die AWS Anwendungsbibliotheken oder die AWS Embedded Software zurückzuentwickeln, zu dekompileieren oder zu disassemblieren, es sei denn, eine solche Tätigkeit ist ungeachtet dieser Einschränkung nach geltendem Recht ausdrücklich erlaubt.
- 5.5 SharkNinja behält die Eigentumsrechte an allen Rechten am geistigen Eigentum der AWS Anwendungsbibliotheken und der AWS Eingebetteten Software, die Bestandteil der Software sind.
- 5.6 Sie dürfen die AWS Anwendungsbibliotheken oder die AWS Embedded Software nicht verwenden, um zu versuchen, unbefugten Zugang zu den Systemen/Diensten der anderen Lizenzgeber von SharkNinja zu erlangen oder diese zu nutzen. Sie dürfen auch keine Viren, Würmer, Trojaner, Timebombs, Spyware, Malware, Cancelbots, passive Sammelmehchanismen, Robots, Data-Mining-Software oder andere bösartige oder invasive Codes oder Programme in die Systeme/Dienste der anderen Lizenzgeber von SharkNinja übertragen.
- 5.7 Sie dürfen die AWS Anwendungsbibliotheken oder die AWS Embedded Software nicht verwenden, um Sicherheitsfunktionen, Authentifizierungsfunktionen oder andere Funktionen, die die Nutzung von oder den Zugang zu den Systemen/Dienstleistungen von SharkNinjas anderen Lizenzgebern einschränken oder erzwingen, zu beeinträchtigen, zu durchbrechen oder zu umgehen.
- 5.8 Sie dürfen die Systeme/Dienste anderer Lizenzgeber von SharkNinja nicht sondieren, angreifen, scannen oder auf ihre Verwundbarkeit testen.
- 5.9 Andere Lizenzgeber von SharkNinja für die Software, die AWS Anwendungsbibliotheken und die AWS Embedded Software sind die ausdrücklichen Drittbegünstigten dieser EULA, und die Bestimmungen dieses Abschnitts dieser EULA werden ausdrücklich zu Gunsten dieser Lizenzgeber getroffen und sind von diesen Lizenzgebern durchsetzbar.

6. KÜNDIGUNG. Ungeachtet aller anderen Rechte kann SharkNinja diese EULA kündigen, wenn Sie einen wesentlichen oder anhaltenden Verstoß gegen diese EULA begehen, den Sie nicht innerhalb von 14 Tagen nach Zustellung einer schriftlichen Aufforderung beheben (sofern dies möglich ist). Bei einer Beendigung aus irgendeinem Grund erlöschen alle Ihnen im Rahmen dieser EULA gewährten Rechte. Sie müssen alle durch diese EULA genehmigten Aktivitäten einstellen und die Software unverzüglich von allen in Ihrem Besitz befindlichen Computergeräten löschen oder entfernen und alle Kopien der Software, die sich zu diesem Zeitpunkt in Ihrem Besitz, in Ihrer Obhut oder unter Ihrer Kontrolle befinden, unverzüglich zerstören oder an uns zurückgeben (nach unserem Ermessen).**7. UNSER VERANTWORTLICHKEIT FÜR VERLUSTE UND SCHÄDEN, DIE VERBRAUCHER ERLEIDEN.**

- 7.1 Die Software ist zur privaten Verwendung im Haushalt bestimmt. Wenn Sie die Software für gewerbliche, geschäftliche oder Weiterverkaufszwecke nutzen, haften wir Ihnen gegenüber nicht für entgangenen Gewinn, Geschäftsverluste, Geschäftsunterbrechungen oder den Verlust von Geschäftsmöglichkeiten.
- 7.2 Sie erkennen an, dass die Software nicht für Ihre individuellen Anforderungen entwickelt wurde und dass es daher in Ihrer Verantwortung liegt, sicherzustellen, dass die Software, wie in den Dokumenten beschrieben, Ihren Anforderungen entspricht.
- 7.3 Wir haften für Verluste oder Schäden, die Sie erleiden und die eine vorhersehbare Folge davon sind, dass wir gegen diese EULA verstoßen oder es versäumen haben, angemessene Sorgfalt und Sachkenntnis walten zu lassen; wir haften jedoch nicht für Verluste oder Schäden, die nicht vorhersehbar sind, mit Ausnahme der unter 7.3 bis 7.4 unten aufgeführten Fälle. Ein Verlust oder Schaden ist vorhersehbar, wenn es entweder offensichtlich ist, dass er eintreten wird, oder wenn zum Zeitpunkt des Inkrafttretens dieser EULA sowohl Sie als auch wir wussten, dass er eintreten könnte.
- 7.4 Wenn fehlerhafte digitale Inhalte, die wir geliefert haben, ein Gerät oder digitale Inhalte beschädigen, die Ihnen gehören, werden wir gemäß Abschnitt 46 des Consumer Rights Act 2015 entweder den Schaden reparieren oder Ihnen eine Entschädigung zahlen. Wir haften jedoch nicht für Schäden, die Sie hätten vermeiden können, wenn Sie unserem Rat gefolgt wären, ein Ihnen kostenlos angebotenes Update oder Upgrade zu installieren, oder für Schäden, die dadurch entstanden sind, dass Sie die Installationsanweisungen nicht korrekt befolgt oder die von uns empfohlenen Mindestsystemanforderungen nicht erfüllt haben.
- 7.5 Wenn Sie das SharkNinja-Gerät direkt von SharkNinja oder einem unserer Tochterunternehmen gekauft haben, können wir oder unser Tochterunternehmen als Verkäufer Ihnen gegenüber im Rahmen des Kaufvertrags für Verluste oder Schäden verantwortlich sein, die durch Ihre Nutzung der Software verursacht werden. Sie finden die AGB zum Kauf hier: <https://ninjakitchen.co.uk/terms-and-conditions> Wenn Sie das SharkNinja Gerät bei einem anderen Unternehmen gekauft haben, unterliegen diese möglicherweise einer ähnlichen Verantwortung Ihnen gegenüber.
- 7.6 Viele SharkNinja-Produkte verfügen über eine kostenlose Herstellergarantie. Falls Sie Verluste oder Schäden durch die Nutzung der Software erleiden, können Sie diese möglicherweise im Rahmen der Garantie geltend machen. Die Garantiebedingungen finden Sie hier: <https://support.ninjakitchen.de/hc/de/articles/360016760939-Garantiebedingungen>.
- 7.7 Wir schließen unsere Haftung Ihnen gegenüber in keiner Weise aus oder beschränken diese, wo dies rechtswidrig wäre. Dies schließt die Haftung für Tod oder Körperverletzung ein, die durch unsere Fahrlässigkeit oder die Fahrlässigkeit unserer Mitarbeiter, Vertreter oder Subunternehmer verursacht wurde, oder für Betrug oder betrügerische Falschdarstellung.

8. ANWENDBARES RECHT UND GERICHTSBARKEIT. Diese EULA unterliegt englischem Recht, und Sie können in Bezug auf die Produkte vor englischen Gerichten Klage erheben. Wenn Sie in Schottland wohnen, können Sie Klagen bezüglich der Produkte entweder vor dem schottischen oder dem englischen Gericht erheben. Wenn Sie in Nordirland wohnen, können Sie Klagen bezüglich der Produkte entweder vor dem nordirischen oder dem englischen Gericht erheben.**9. ABTRETUNG.** Wir können unsere Rechte und Pflichten aus dieser EULA auf ein anderes Unternehmen übertragen. Wir werden Ihnen immer schriftlich mitteilen, falls dies passiert, und wir werden sicherstellen, dass die Übertragung Ihre Rechte im Rahmen der EULA nicht beeinträchtigt.

Wenn Sie als Verbraucher ein Produkt in Deutschland kaufen, erhalten Sie automatisch Ihre gesetzlichen Gewährleistungsrechte hinsichtlich der Mangelfreiheit des jeweiligen Produktes. Sie können diese gesetzlichen Rechte Ihrem Einzelhändler, bei dem Sie das Produkt erworben haben, gegenüber geltend machen oder uns gegenüber, sofern Sie das Produkt direkt bei Shark erworben haben. Die Inanspruchnahme dieser gesetzlichen Rechte ist unentgeltlich.

Allerdings haben wir bei Shark so großes Vertrauen in die Qualität unserer Produkte, dass wir Ihnen eine zusätzliche Herstellergarantie von zwei (2) Jahren bieten. Diese Garantie schränkt Ihre gesetzlichen Rechte aus dem Kaufvertrag mit dem Einzelhändler, bei dem Sie das Produkt erworben haben, oder die Verpflichtungen Ihres Einzelhändlers aus dem Kaufvertrag mit ihm nicht ein. Das gilt auch gegenüber uns, wenn Sie das Produkt direkt von Shark erworben haben.

Nachfolgend werden die Bedingungen und der Umfang unserer Herstellergarantie beschrieben, die SharkNinja Germany GmbH, Rotfeder-Ring 9, 60327 Frankfurt am Main (Deutschland) gibt.

Shark®-Garantie

Ein Haushaltsgerät bedeutet eine beträchtliche Investition. Ihr neues Gerät sollte daher so lange wie möglich funktionieren. Die Garantie spielt dabei eine wichtige Rolle und spiegelt wider, wie viel Vertrauen der Hersteller in sein Produkt und die Herstellungsqualität hat

Wie lang ist die Garantie auf unsere Produkte?

Da wir großes Vertrauen in unser Design und die Qualitätskontrolle setzen, ist die Garantie für Ihr Produkt für eine Dauer von zwei (2) Jahren ab dem Kaufdatum gültig.

Wo ist die Garantie räumlich gültig?

Bitte beachten Sie, dass die zwei Jahres-Garantie für alle Produkte Geltung hat, die bei einem Händler (online und offline) mit Sitz in der EU gekauft wurden.

Wie mache ich die Garantie geltend?

Wenden Sie sich hierzu bitte an unseren Kundendienst. Unsere Kundendienst-Helpline (**0800 000 9063**) ist von Montag bis Freitag von 9.00 bis 18.00 Uhr für Sie da. Der Anruf ist kostenlos, und Sie werden sofort zu einem Mitarbeiter von uns durchgestellt. Halten Sie hierzu auch bitte Ihren Kaufbeleg bereit. Bitte bewahren Sie den Kaufbeleg immer auf. Wenn ein Garantiefall eintritt, brauchen wir den Kaufbeleg, um zu prüfen, ob die Informationen, die Sie uns gegeben haben, korrekt sind. Wenn Sie keinen gültigen Kaufbeleg vorlegen können, verlieren Sie dadurch Ihren Garantieanspruch.

Sie können unserem Kundendienst auch eine E-Mail an kundendienst-de@sharkninja.com schicken. Bitte fügen Sie auch hier eine Kopie Ihres Kaufbeleges bei und schildern Sie uns Ihren Garantiefall so detailliert wie möglich.

Wenn Sie uns mit einem Garantieanspruch kontaktieren, werden wir in erster Linie entsprechende Fehlerbehebungsmaßnahmen mit Ihnen durchführen und, je nach Ergebnis, den weiteren Verlauf mit Ihnen besprechen. In den meisten Fällen werden wir Ihnen Ersatzteile schicken oder Ihr Gerät komplett ersetzen, falls der Fehler nicht mit einem Ersatzteil gelöst werden kann.

Sie erhalten auch Online-Unterstützung unter www.sharkclean.eu

Wie registriere ich meine Garantie?

Sie können Ihre Garantie innerhalb von 28 Tagen ab dem Kaufdatum online registrieren.

Um Zeit zu sparen, halten Sie bitte die folgenden Informationen zu Ihrem Gerät bereit:

- Modellnummer
- Seriennummer (falls verfügbar)
- Kaufdatum des Produkts (Kauf- oder Lieferbeleg)

Um sich zu registrieren, besuchen Sie bitte www.sharkclean.eu

Welche Vorteile habe ich von der Registrierung meiner Garantie?

Die Registrierung der Garantie ist keine Voraussetzung für deren Geltendmachung. Wenn Sie Ihre Garantie aber registrieren, können Sie auch unseren Newsletter mit Tipps, Ratschlägen und Gewinnspielen abonnieren. Über den Newsletter erhalten Sie aktuelle Nachrichten zu neuen Technologien und Produkten von Shark. Wenn Sie Ihre Garantie online registrieren, erhalten Sie sofort eine Bestätigung, dass Ihre Daten bei uns eingegangen sind.

Details zu unserer Datenschutzrichtlinie finden Sie unter www.sharkclean.eu

Was wird durch die Garantie abgedeckt?

Reparatur oder Ersatz Ihres Produkts (nach Wahl von uns), einschließlich aller Teile und der Arbeitszeit bei Konstruktions-, Material- und Verarbeitungsfehlern (inklusive Transport- und Versandkosten).

ZWEI (2) JAHRE BESCHRÄNKTE GARANTIE RV2800ZEEU_RV2800YEEU

Was wird durch die Garantien nicht abgedeckt?

- Normaler Verschleiß.
- Versehentliche Beschädigungen, Fehler, verursacht durch fahrlässigen Gebrauch oder nachlässige Pflege, Fehlbedienung, Vernachlässigung, achtlose oder unsachgemäße Handhabung des Haushaltsgerät, die nicht in Übereinstimmung mit den Anweisungen in der mitgelieferten Bedienungsanleitung von Shark® zu Ihrem Gerät erfolgt.
- Gebrauch des Luftreinigers zu anderen Zwecken als dem normalen Gebrauch im Haushalt.
- Der Gebrauch von Teilen, die nicht in Übereinstimmung mit den Anweisungen in der Bedienungsanleitung montiert oder installiert wurden.
- Verwendung von Teilen und Zubehör, die keine Originalkomponenten von Shark® sind.
- Fehlerhafte Installation (außer, wenn die Installation von Shark durchgeführt wurde).
- Wenn Reparaturen oder Änderungen, die nicht von Shark und seinen Handelsvertretern oder Vertragshändlern, sondern von Dritten durchgeführt wurden, es sei denn, Sie können nachweisen, dass die Reparaturen oder Änderungen, die von anderen durchgeführt wurden, nicht mit dem Mangel zusammenhängen, für den Sie die erweiterte Garantie ausüben.

Was geschieht, wenn meine Garantie ausläuft?

Shark stellt keine Geräte her, die nur für eine begrenzte Zeit funktionieren. Wir wissen es zu schätzen, wenn Kunden ihren Luftreiniger auch nach Ablauf der Garantiefrist reparieren lassen möchten. Bitte kontaktieren Sie in diesem Falle unsere Kundendienst-Helpline unter der Rufnummer **0800 000 9063**, und fragen Sie nach unserem Kundenprogramm für abgelaufene Garantien.

Wo kann ich Originalersatzteile und Originalzubehör von Shark kaufen?

Ersatzteile und Zubehör von Shark werden von denselben Ingenieuren entwickelt, die auch Ihr Shark entwickelt haben. Die vollständige Palette der Ersatz- und Zubehörteile von Shark für alle Shark-Geräte finden Sie unter www.sharkclean.eu

BITTE AUFMERKSAM DURCHLESEN UND ZUR INFORMATION AUFBEWAHREN

Diese Bedienungsanleitung hilft dir dabei, deinen Shark Robot bestmöglich zu verwenden.

SharkNinja Europe Ltd,

1st/2nd Floor Building 3150,
Thorpe Park,
Century Way,
Leeds, England,
LS15 8ZB

SharkNinja Germany GmbH

Rotfeder-Ring 9
60327 Frankfurt am Main, Deutschland
sharkclean.de

Die Abbildungen können vom tatsächlichen Produkt abweichen. Im ständigen Bemühen um die fortlaufende Verbesserung unserer Produkte behalten wir uns Änderungen der hierin enthaltenen Spezifikationen ohne Ankündigung vor.

SAUGROBOTER – GARANTIEABDECKUNG UND ERSATZTEILLISTE

HINWEIS: Die Garantie deckt Herstellungsfehler ab sowie interne Hardware- oder Softwarefehlfunktionen und strukturelle Fehler, die durch Herstellungsfehler verursacht wurden. Sie deckt keine Schäden durch unsachgemäße Verwendung, Unfälle oder nicht autorisierte Reparaturen, normalen Verschleiß oder Verschleißteile ab (es sei denn, diese sind bei der ersten Verwendung defekt). Der nachstehenden Tabelle können Sie entnehmen, welche Teile von der Garantie abgedeckt sind.

Komponente des Saugroboters	Wartungshäufigkeit	Austauschhäufigkeit	Kategorie	Garantieumfang
Saugroboter-Pod	Reinigen Sie die Sensoren und Ladkontakte monatlich oder nach Bedarf.	N/A	Kein Verschleißteil	Ja
Bürstenrolle	Jeden Monat oder nach Bedarf reinigen.	Alle 6 bis 12 Monate oder nach Bedarf.	Verschleißteil	Nein (sofern nicht defekt)
Filter	Jeden Monat oder nach Bedarf reinigen.	Alle 6 bis 12 Monate oder nach Bedarf.	Verschleißteil	Nein
Staubbehälter	Jeden Monat oder nach Bedarf reinigen.	Nach Bedarf.	Verschleißteil	Nein (sofern nicht defekt)
Wischpad	Nach jeder Nassreinigung reinigt und trocknet die Basisstation das Wischpad automatisch. Gelegentlich kann eine zusätzliche Reinigung in einer Waschmaschine erforderlich sein.	Alle 2 Jahre oder nach Bedarf.	Verschleißteil	Nein
Seitenbürste	Jeden Monat oder nach Bedarf reinigen.	Alle 3 bis 6 Monate oder nach Bedarf.	Verschleißteil	Nein (sofern nicht defekt)
Akku	N/A	Alle 12 bis 24 Monate oder nach Bedarf.	Verschleißteil	Ja (innerhalb der Garantie)

Basiskomponente	Wartungshäufigkeit	Austauschhäufigkeit	Kategorie	Garantieumfang
Multifunktionale Basisstation	Jeden Monat oder nach Bedarf reinigen.	N/A	Kein Verschleißteil	Ja
Staubbehälter	Alle 60 Tage oder nach Bedarf.	Nach Bedarf.	Verschleißteil	Nein (sofern nicht defekt)
Vormotorfilter	Jeden Monat oder nach Bedarf reinigen.	Alle 6 bis 12 Monate oder nach Bedarf.	Verschleißteil	Nein
Nachmotorfilter (HEPA)	Alle 6 Monate oder nach Bedarf reinigen.	Einmal im Jahr oder nach Bedarf.	Verschleißteil	Nein
Rampe	Jeden Monat oder nach Bedarf reinigen.	Nach Bedarf.	Verschleißteil	Nein (sofern nicht defekt)
Schmutzwassergitter	Alle 30 Tage oder nach Bedarf reinigen.	Nach Bedarf.	Verschleißteil	Nein (sofern nicht defekt)

**SharkNinja Europe Ltd,
1st/2nd Floor Building 3150,
Thorpe Park,
Century Way, Leeds, England,
LS15 8ZB
www.sharkclean.co.uk**

**SharkNinja Germany GmbH,
Rotfeder-Ring 9,
60327 Frankfurt am Main,
Germany
www.sharkclean.eu**

Illustrations may differ from actual product. We are constantly striving to improve our products; therefore the specifications contained here in are subject to change without notice.

© 2025 SharkNinja Operating LLC. SHARK is a registered trademark in the United Kingdom of SharkNinja Operating LLC.

Apple App Store is a trademark of Apple Inc.

Google, Android and Google Play are trademarks of Google LLC.



Sharkclean.eu

© 2025 SharkNinja Operating LLC. Printed in China.

RV2800ZEEU_RV2800YEEU_AV2800ZEEU_IB_MP_Mv3_251014_TP