

Shark

STEAM & SCRUB

Scrubbing & Sanitising Steam Blaster Mop

S8201 SERIES

INSTRUCTIONS
BRUGERVEJLEDNING
BEDIENUNGSANLEITUNG
INSTRUCCIONES
INSTRUCTIONS ET GARANTIE SHARK
ISTRUZIONI
INSTRUCTIES
BRUKSANVISNING
INSTRUÇÕES
OHJEET
INSTRUKTIONER

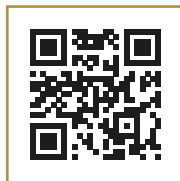
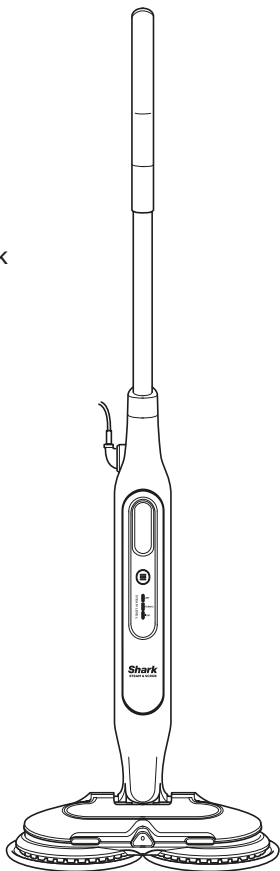

VIELEN DANK

für den Kauf des Shark Dampf- und Schrubb-Mopps



TIPP: Sie finden die Modell- und Seriennummer auf dem Etikett mit dem QR-Code auf der Rückseite des Geräts.

REGISTRIEREN SIE IHREN KAUF



sharkclean.eu/register-guarantee



Scannen Sie den QR-Code mit einem mobilen Gerät

Vorteile der Registrierung Ihres Produkts und der Erstellung eines Kontos:

- Sie erhalten einfach und schnell Produktsupport und Zugriff auf Garantieinformationen.
- Sie erhalten Zugang zu Anleitungen zur Fehlerdiagnose und -behebung und Produktpflege.
- Sie gehören zu den Ersten, die über exklusive Produkt-Werbeaktionen informiert werden.

BEWAHREN SIE FOLGENDE INFORMATIONEN GUT AUF

Modellnummer: _____

Seriennummer: _____

Kaufdatum: _____

(Beleg aufbewahren)

Gekauft bei: _____

TECHNISCHE DATEN:

Netzspannung: 220-240V, 50-60Hz

Watt: 1120 W

Wasserfüllmenge: 350 ml (11,8 oz)

BITTE AUFMERKSAM DURCHLESEN UND ZUR INFORMATION AUFBEWAHREN.

Diese Bedienungsanleitung hilft Ihnen dabei, alle Funktionen und Merkmale Ihres neuen Dampf- und Schrubb-Mopps zu verstehen.

Falls Sie Fragen haben, kontaktieren Sie bitte unseren Kundenservice unter der Rufnummer +49 0800 000 9063.



INHALTSVERZEICHNIS

Wichtige Sicherheitshinweise	28
Lieferumfang	30
Zusammenbau Ihres Dampf- und Schrubb-Mopps	31
Verwendung Ihres Dampf- und Schrubb-Mopps	32
Intelligente Dampfsteuerung	33
Pflege Ihres Dampf- und Schrubb-Mopps	34
Fehlerdiagnose und -behebung	35
Häufig gestellte Fragen	36
Garantie	37



Die entsprechende Markierung zeigt an, dass dieses Produkt nicht mit dem normalen Haushaltsmüll entsorgt werden darf. Indem Sie sicherstellen, dass dieses Gerät korrekt entsorgt wird, helfen Sie mit, potentiellen negativen Folgen für die Umwelt und die menschliche

Gesundheit vorzubeugen, und Sie tragen verantwortlich dazu bei, dass Materialien nachhaltig wiederverwendet werden. Benutzen Sie bitte für die Rückgabe des Altgeräts entsprechende Rückgabe- und Sammelsysteme oder kontaktieren Sie den Einzelhändler, bei dem Sie das Gerät gekauft haben. Diese können dieses Produkt für ein umweltfreundliches Recycling zurücknehmen.

Vielen Dank für den Kauf des Shark Dampf- und Schrubb-Mopps.

Die vorliegende Bedienungsanleitung soll helfen, sich vollständig mit dem neuen Shark® Dampfreiniger vertraut zu machen. Bitte lesen Sie die Anleitung aufmerksam durch und bewahren Sie diese zum Nachschlagen auf.

Eine Liste mit den mit diesem Modell mitgelieferten Zubehörtteilen finden Sie auf der Innenlasche des Kartons.

Falls Sie Fragen zum Shark Dampf- und Schrubb-Mopp haben, kontaktieren Sie bitte den Shark® Kundenservice unter der Rufnummer +49 0800 000 9063.

WICHTIGE SICHERHEITSHINWEISE

NUR FÜR DEN HAUSGEBRAUCH

⚠️ WARNUNG Dieses Gerät darf von Personen mit verminderten physischen, sensorischen oder geistigen Fähigkeiten oder Mangel an Erfahrung und Kenntnissen nur unter Aufsicht oder nach ausreichender Einweisung durch eine für die Sicherheit verantwortliche Person benutzt werden. Kinder dürfen dieses Gerät nicht benutzen oder damit spielen. Um das Gerät während der Benutzung außerhalb der Reichweite von Kindern zu halten, müssen diese unbedingt beaufsichtigt werden. Bitte beachten Sie unbedingt die Pflege- und Gebrauchsanleitung des Bodenherstellers, bevor Sie Ihren Dampf- und Schrubb-Mopp verwenden.



WARNUNG: Verbrühungsgefahr. Der aus dem Dampfreiniger austretende Dampf ist sehr heiß und es besteht Verbrühungsgefahr. Bitte gehen Sie bei der Benutzung stets vorsichtig mit Ihrem Dampf- und Schrubb-Mopp um.



WARNUNG: Den Dampfreiniger von Kindern fernhalten.



WARNHINWEIS: Kinder müssen beaufsichtigt werden, damit sie nicht mit dem Gerät spielen.

1. Dieses Gerät kann unter Aufsicht oder nach ausreichender Einweisung von Personen mit verminderten physischen, sensorischen oder geistigen Fähigkeiten oder einem Mangel an Erfahrung und Kenntnissen verwendet werden, wenn sie die damit verbundenen Risiken kennen. Reinigung und durch den Anwender vorzunehmende Wartungsarbeiten sollten nicht von Kindern ausgeführt werden. Kinder dürfen keinen Zugriff auf das Gerät und das Kabel haben. Dieses Produkt darf **NICHT** als Spielzeug verwendet werden. Falls das Gerät in der Nähe von Kindern betrieben werden soll, müssen diese unbedingt beaufsichtigt werden.
2. Halten Sie das Gerät von Kindern fern, während es an einen Stromkreis angeschlossen ist oder sich abkühlt.
3. Neigen oder kippen Sie den Dampf- und Schrubb-Mopp im Betrieb **NIEMALS** zur Seite und richten Sie den Dampf unter keinen Umständen auf Menschen, Tiere oder Pflanzen. Die Flüssigkeit bzw. der Dampf darf nicht auf Geräte mit elektrischen/elektronischen Bauteilen gerichtet werden, wie beispielsweise in das Innere von Backöfen.
4. Die Einfüllöffnung darf während des Betriebs nicht geöffnet werden.
5. Verwenden Sie das Gerät **AUSSCHLIESSLICH** für den vorgesehenen Verwendungszweck.
6. **NIEMALS** zum Beheizen von Räumen verwenden.
7. Benutzen Sie das Gerät **KEINESFALLS** im Freien.
8. Lassen Sie den Dampf- und Schrubb-Mopp **KEINESFALLS** unbeaufsichtigt, während er eingesteckt ist. Ziehen Sie **IMMER** das

Stromkabel aus der Steckdose, wenn das Gerät nicht verwendet wird sowie vor Wartungsarbeiten.

9. Kinder dürfen den Dampf- und Schrubb-Mopp **KEINESFALLS** benutzen. Wenn das Gerät in der Nähe von Kindern, Haustieren oder Pflanzen betrieben wird, ist besondere Aufmerksamkeit erforderlich.
10. Verwenden Sie das Gerät **NUR** wie in diesem Handbuch beschrieben.
11. Benutzen Sie **NUR** die vom Hersteller empfohlenen Zubehörteile.
12. Benutzen Sie das Gerät **KEINESFALLS** mit einem beschädigten Netzkabel oder Stecker. Falls der Dampf- und Schrubb-Mopp nicht wie erwartet funktioniert oder wenn er fallengelassen, beschädigt, im Freien gelassen oder in Wasser getaucht wurde, senden Sie ihn zur Überprüfung oder Reparatur an SharkNinja Europe Limited zurück. Durch falschen Zusammenbau oder unsachgemäße Reparaturen kann es zu Stromschlägen oder Verletzungen kommen, wenn der Dampf- und Schrubb-Mopp verwendet wird.
13. Um Stromschläge zu vermeiden, tauchen Sie den Dampf- und Schrubb-Mopp **NIEMALS** in Wasser oder andere Flüssigkeiten.
14. Fassen Sie den Stecker oder den Dampf- und Schrubb-Mopp **KEINESFALLS** mit nassen Händen an und betreiben Sie ihn niemals barfuß.
15. Tragen oder ziehen Sie das Gerät **NIEMALS** am Stromkabel, verwenden Sie das Stromkabel nicht als Greifvorrichtung, klemmen Sie es nicht in Türen ein und führen Sie es nicht um scharfe Ecken und Kanten. Den Dampf- und Schrubb-Mopp **NICHT** über Kabel führen. Halten Sie das Netzkabel von heißen Oberflächen fern.
16. Ziehen Sie **NICHT** am Stromkabel, um den Stecker herauszuziehen. Ziehen Sie das Netzkabel immer am Stecker aus der Steckdose. Verwenden Sie **KEINE** Verlängerungskabel oder Steckdosen mit unzureichender Belastbarkeit.
17. Stecken Sie **NIEMALS** Gegenstände in die Öffnungen der Dampfdüse. Stoppen Sie den Betrieb, wenn die Dampfdüse blockiert ist.

BEWAHREN SIE DIESE ANLEITUNG AUF

VOR GEBRAUCH BITTE SORGFÄLTIG DURCHLESEN

18. Halten Sie Hände oder Füße **NICHT** unter den Dampf- und Schrubb-Mopp, da er sehr heiß wird.
19. Verwenden Sie den Dampf- und Schrubb-Mopp **NUR** auf glatten, horizontalen Flächen. Nutzen Sie das Gerät **NICHT** zur Reinigung von Wänden, Theken oder Fenstern.
20. Verwenden Sie das Gerät **KEINESFALLS** auf Leder, gewachsenen Möbeln, synthetischen Stoffen, Samt oder anderen empfindlichen Materialien, die keinen Dampf vertragen.
21. Geben Sie **KEINESFALLS** Reinigungslösungen, Parfüm, Öl oder andere Chemikalien in das Wasser des Dampfmopps, da dadurch Ihre Garantie erlischt und dies zu Schäden am Dampfreiniger und zu einem unsicheren Betrieb führen kann. Wenn Sie in einer Region mit kalkhaltigem Wasser leben, empfehlen wir die Verwendung von destilliertem Wasser im Dampfreiniger.
22. Lassen Sie **NIEMALS** den Dampf- und Schrubb-Mopp an einer Stelle stehen, wenn das Dirt Grip Pad angebracht ist, da dies Oberflächen beschädigen kann.
23. Trennen Sie den Dampf- und Schrubb-Mopp vom Strom und lassen Sie ihn abkühlen, bevor Sie das Dirt Grip Pad entfernen.
24. Ziehen Sie vor der Reinigung den Netzstecker des Dampf- und Schrubb-Mopps aus der Steckdose. Verwenden Sie zur äußerlichen Reinigung ein trockenes oder leicht feuchtes Tuch. Gießen Sie **NIEMALS** Wasser auf den Dampf- und Schrubb-Mopp und verwenden Sie keinen Alkohol, Benzin oder Lackverdünner, um ihn zu reinigen.
25. Bitte gehen Sie besonders vorsichtig vor, wenn Sie mit dem Dampf- und Schrubb-Mopp Treppen reinigen.
26. Verwenden Sie den Dampf- und Schrubb-Mopp **NIEMALS** ohne das Dirt Grip Pad.
27. Ihr Arbeitsbereich sollte stets gut ausgeleuchtet sein.
28. Lagern Sie den Dampf- und Schrubb-Mopp an einem kühlen, trockenen Ort.
29. Um eine Überlastung des Stromkreises zu vermeiden, sollten Sie außer dem Dampf- und Schrubb-Mopp **KEIN** anderes Gerät an eine Steckdose des gleichen Stromkreises anschließen.
30. Zur Vermeidung von Verbrühungen müssen Sie immer erst den Stecker aus der Steckdose ziehen und warten, bis der Dampf- und Schrubb-Mopp abgekühlt ist, bevor Sie Bodendüse, Zubehör oder Dirt Grip Pads entfernen oder auswechseln.
31. Ihr Dampf- und Schrubb-Mopp ist für die Reinigung harter, hitzebeständiger Böden ausgelegt. Verwenden Sie den Dampfreiniger **NICHT** für unversiegelte Holzböden oder unglasierte Keramikböden. Bei gewachsenen Böden, ggf. auch bei einigen ungewachsenen Böden, verschwindet durch die Heißdampfreinigung unter Umständen der Glanz. Bitte beachten Sie unbedingt die Pflege- und Gebrauchsanleitung des Bodenherstellers, bevor Sie Ihren Dampf- und Schrubb-Mopp verwenden. Verwenden Sie das Gerät nicht, wenn es undicht ist.
32. Halten Sie Haare, lose Kleidung, Finger und Körperteile von Öffnungen und beweglichen Teilen fern.
33. Tragen Sie den Dampfreiniger **NICHT**, während er in Betrieb ist.

- A** Stielgriff des Dampfreinigers
- B** Dampfauslöser
- C** Schnelltrennbare Kabelhalterung
- D** Stiel
- E** Wassertank
- F** Modus-Taste
- G** Bodendüse
- H** Dampfblaster
- I** Dirt Grip Soft-Scrub-Pads

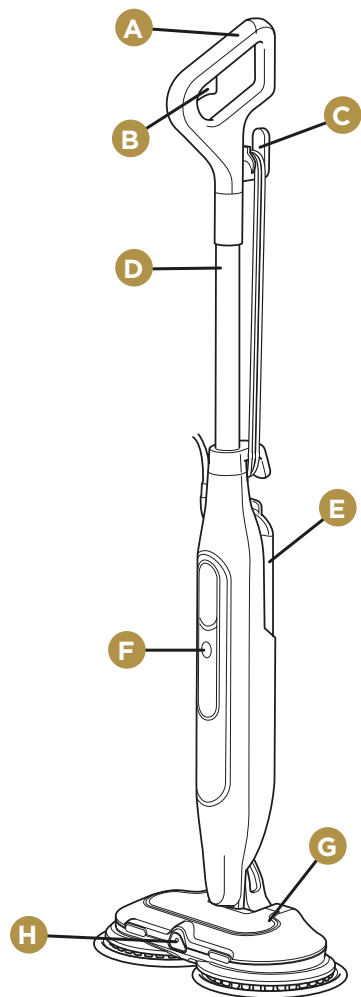
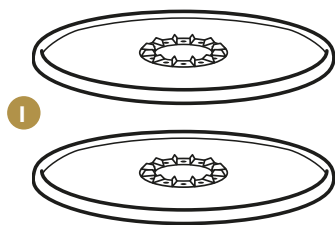

Hinweis: Weitere Pads erhalten Sie auf sharkclean.eu

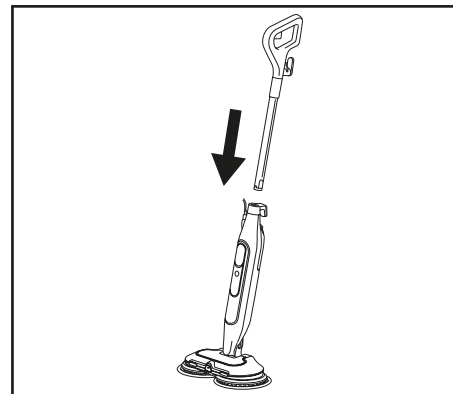

1. Führen Sie den **Stielgriff des Dampfreinigers** in das **Gehäuse des Dampfreinigers** ein, bis er einrastet.

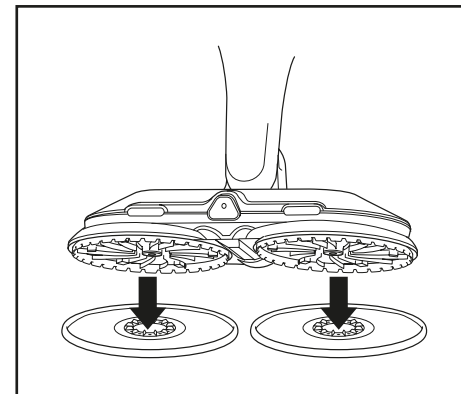

2. Um die **Dirt Grip Soft-Scrub-Pads** zu befestigen, **BEIDE** Pads flach auf den Boden legen, wobei die Kunststoffringe nach oben zeigen müssen. Richten Sie das Gerät direkt über den Kunststoffringen auf den Pads aus. Senken Sie die **Bodendüse** vorsichtig auf die Pads und drücken Sie, bis die Pads befestigt sind.
3. Ziehen Sie den **Stecker** des Dampfreinigers vor dem Füllen des Wassertanks aus der

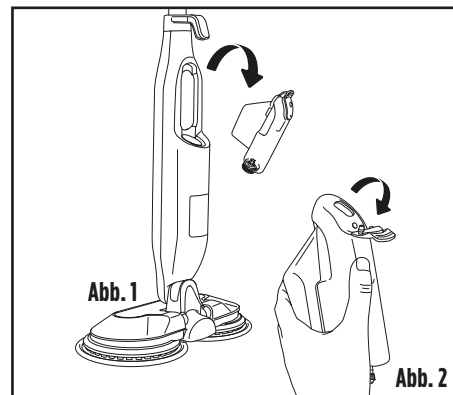

Steckdose. Um den Wasserbehälter abzunehmen, ziehen Sie ihn heraus, weg vom Gehäuse des Dampfreinigers. Ziehen Sie den oberen Gummifülldeckel zurück und füllen Sie ihn **NUR** mit kaltem oder normal temperiertem Wasser.

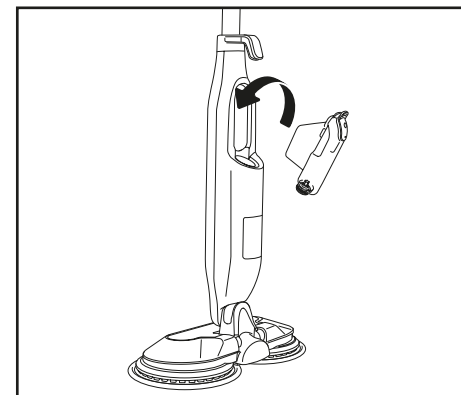

4. Wenn der Behälter gefüllt ist, setzen Sie ihn wieder in das Gehäuse des Dampfreinigers ein.

Hinweis: Die Zugabe von Chemikalien oder Reinigungslösungen (einschließlich Essig) kann den Dampfreiniger beschädigen und eine Gefahr für Sie, Ihre Familie und Ihre Haustiere darstellen.

VERWENDUNG IHRES DAMPF- UND SCHRUBB-MOPPS

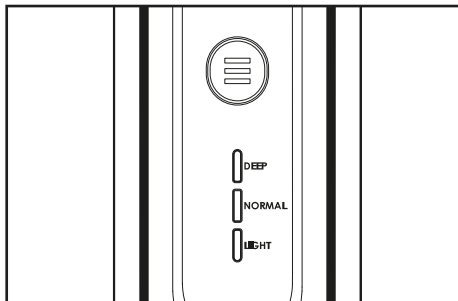
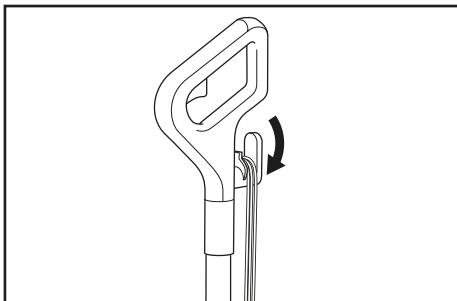

1. Drehen Sie die schnelltrennbare Kabelhalterung, um das Stromkabel vollständig abzuwickeln. Stecken Sie den Netzstecker in eine Steckdose.
2. Sobald der Netzstecker in der Steckdose ist, befindet sich der Mopp im Standby-Modus und alle drei Leuchten für die Dampfstufe blinken. Drücken Sie die Modus-Taste, wählen Sie die Stufe „Leicht“, „Normal“ oder „Stark“ und warten Sie 20 Sekunden, bis Dampf austritt.

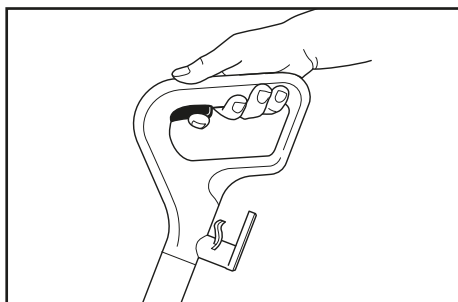
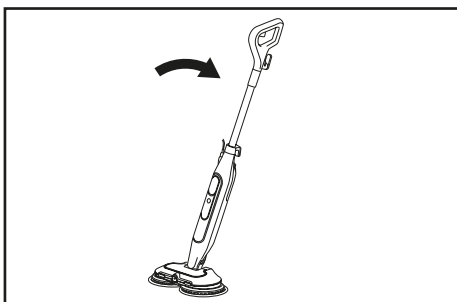

3. Lehnen Sie den Griff nach unten, um die rotierenden Pads zu aktivieren.
4. Zur Aktivierung des Dampfblasters drücken Sie den Sprühauslöser am Griff, um hartnäckige Verschmutzungen mit kraftvollem Strahl zu beseitigen.

INTELLIGENTE DAMPFSTEUERUNG

Der Shark Dampf- und Schrubb-Mopp verfügt über drei verschiedene intelligente Einstellungen zur Dampfsteuerung, sodass Sie für jede Reinigungsaufgabe die ideale Dampfmenge auswählen können. Im **NORMAL**-modus drehen sich die Pads schneller und es wird mehr Dampf erzeugt als im **LIGHT**-modus (leicht-modus). Im **DEEP**-modus (stark-modus) drehen sich die Pads am schnellsten und die maximale Menge an Dampf wird erzeugt. Drücken Sie die Modus-Taste und wählen Sie die Dampfstufe.

EINSTELLUNG	IDEAL FÜR DIESE VERSIEGELTEN FLÄCHEN	EMPFOHLENE VERWENDUNG
DEEP NORMAL LIGHT	Laminat Parkett Vinyl	Reinigen empfindlicher Oberflächen Leichtes Reinigen und Entstauben Lösen und Entfernen von leichter Verschmutzung
DEEP NORMAL LIGHT	Marmor Fliese Stein	Grundreinigung, tägliche Reinigung Reinigen großer Bereiche Reinigen von mäßig und stark frequentierten Flächen
DEEP NORMAL LIGHT	Marmor Fliese Stein	Erreichen schwer zu reinigender Flächen Stärkere Reinigung und Entfernen von festsitzenden Verschmutzungen und Flecken Kraftvolle Reinigung von stark frequentierten Flächen Beseitigen starker Verschmutzungen und Desinfizieren* von Fußböden

DAMPFBLASTER:

1. Um besonders hartnäckige Verschmutzungen mit einem kraftvollen Strahl zu entfernen, bewegen Sie die Vorderseite der Düse 5 bis 10 cm vor die Verschmutzung (**Abb.3**), dann drücken Sie die Dampfblaster-Taste und halten sie nach Bedarf gedrückt. (Bei besonders hartnäckigen Verschmutzungen entsprechend länger gedrückt halten.)
2. Bevor Sie schrubben, warten Sie 5 Sekunden, damit der Dampfstoß in die Verunreinigung eindringen kann.

Tipp: Bei schwierigen Verschmutzungen 20 Sekunden oder länger warten.

ZUR DESINFEKTION VON BÖDEN*:

1. Befestigen Sie die Dirt Grip Soft-Scrub-Pads an der Schrubber-Bodendüse.
2. Schließen Sie das Gerät an, lehnen Sie den Mopp-Griff zu Ihnen nach unten und drücken Sie die Modus-Taste, um die **NORMAL**-Einstellung auszuwählen. Die Pads beginnen, sich zu drehen.
3. Warten Sie 20 Sekunden, bis das Gerät Dampf erzeugt.
4. **Um das Gerät für die Desinfektion bereit zu machen**, beginnen Sie mit der Reinigung eines geeigneten versiegelten Bodens, indem Sie das Gerät vor und zurück bewegen. Nach drei Minuten kann das Gerät zum Desinfizieren verwendet werden.
5. Bewegen Sie die Bodendüse langsam und gleichmäßig über die zu desinfizierende Fläche, wobei Sie kontinuierlichen Abwärtsdruck ausüben. Wiederholen Sie den Vorgang langsam, achten Sie dabei darauf, dass der Dampfreiniger mindestens 15 Mal über den zu desinfizierenden Bereich geführt wird.

* Desinfektionsstudien wurden unter kontrollierten Testbedingungen durchgeführt. Achten Sie darauf, alle Anweisungen sorgfältig zu befolgen, um eine vollständige Desinfektion zu erreichen. Die Bodendüse muss sich dazu im NORMAL-Modus befinden.



Abb.3

NACH DEM GEBRAUCH UND LAGERUNG

1. Drücken Sie die Modus-Taste, bis die Einstellungsleuchten blinken und anzeigen, dass sich das Gerät im Standby-Modus befindet. Ziehen Sie den Stecker aus der Steckdose und stellen Sie den Dampfreiniger aufrecht hin. Lassen Sie ihn zunächst vollständig abkühlen. (Abb. 4).
2. Wenn die Pads vollständig abgekühlt sind, entfernen Sie sie, indem Sie sie von den Scheiben abziehen. Achten Sie auf scharfe Kanten, um Verletzungen an den Fingern zu vermeiden. (Abb. 5).
3. Nachdem das Gerät abgekühlt ist und der Dampf abgelassen wurde, leeren Sie vor der Lagerung den Wasserbehälter. Den Deckel des Wasserbehälters öffnen und das Wasser in ein Waschbecken oder eine Badewanne gießen. Nachdem das gesamte Wasser abgelassen ist, den Deckel schließen.
4. Zur Aufbewahrung des Dampfreinigers warten Sie, bis das Gerät abgekühlt und der Dampf abgelassen ist. Rasten Sie den Dampfreiniger in aufrechter Standposition ein, indem Sie den Griff hochziehen, bis der Stiel gerade und senkrecht zum Boden steht. Bewahren Sie das Gerät bis zur nächsten Verwendung in aufrechter Position eingerastet an einem trockenen, geschützten Ort (z. B. in einem Schrank oder in der Ecke eines Raumes) auf.

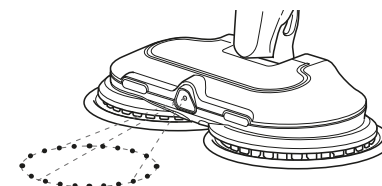

Abb. 4



Abb. 5

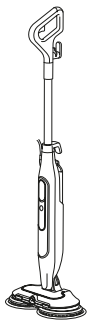

Abb. 4

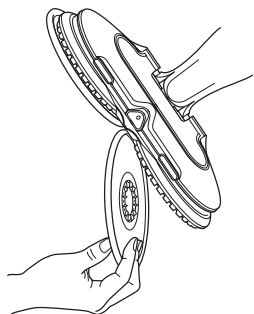

Abb. 7

PFLIEGEANLEITUNG FÜR Dirt Grip SOFT-SCRUB-PADS

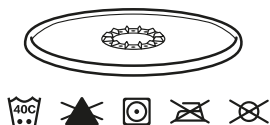
Pflege

Waschen Sie die Dirt Grip-Scrub-Pads separat mit warmem Wasser und Flüssigwaschmittel in der Waschmaschine. Waschen Sie die Reinigungspads nicht in der Geschirrspülmaschine, da bestimmte Reinigungsmittel dazu führen können, dass die Pads Streifen auf dem Boden hinterlassen.

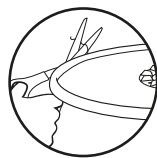
VERWENDEN SIE KEINE BLEICHMITTEL, PULVERWASCHMITTEL ODER WEICHSPÜLER

Dies kann Beschädigungen verursachen oder eine Beschichtung auf den Dirt Grip Soft-Scrub-Pads hinterlassen, welche die Reinigungsleistung und Saugfähigkeit der Pads beeinträchtigt. Die Pads sollten zum Trocknen auf die Leine gehängt oder mit geringer Hitze im Trockner getrocknet werden. Dadurch verlängern Sie die Lebensdauer des Mikrofasermaterials. (Abb. 6).

Lose Fasern können auf Verschleiß des Mikrofasermaterials hinweisen. Ziehen Sie **NICHT** an losen Fasern, da sich das Gewebe auflösen kann. Kürzen Sie lose Fäden einfach mit der Schere. (Abb. 7).

Austauschen der Dirt Grip Soft-Scrub-Pads

Für optimale Reinigungsergebnisse empfehlen wir, die Dirt Grip Soft-Scrub-Pads bei normaler Benutzung alle 3 bis 4 Monate auszutauschen. Genau wie bei anderen Stoffen auch können Schmutzpartikel, Fett, Reibungskräfte und wiederholtes Waschen zum Verschleiß der Fasern führen. Möglicherweise stellen Sie dann fest, dass das Schieben oder Ziehen des Mopps anstrengender wird.

Dirt Grip Soft-Scrub-Pads zum Auswechseln und weiteres Zubehör sind auf sharkclean.de erhältlich.

PROBLEM MÖGLICHE URSACHEN UND LÖSUNGEN

<p>Der Dampfreiniger erzeugt keinen Dampf.</p>	<p>Der Netzstecker des Dampfreinigers muss korrekt und sicher in einer elektrischen Steckdose eingesteckt sein. Prüfen Sie die Sicherung und ob die Steckdose angeschlossen ist, oder probieren Sie eine andere Steckdose. Achten Sie darauf, dass der Wasserbehälter gefüllt ist, der Netzstecker des Geräts in eine Steckdose eingesteckt ist und die Modus-Taste leuchtet. Wenn die Leuchten für die Einstellung nicht leuchten, versuchen Sie es mit einer anderen Steckdose. Wenn die Leuchten für die Einstellung blinken, drücken Sie die Modus-Taste, um eine Dampfeinstellung auszuwählen. Wenn die Leuchten für die Einstellung dauerhaft leuchten, warten Sie 20 Sekunden, bis sich das Gerät aufgeheizt hat. Sollte der Dampfreiniger nach den obigen Schritten keinen Dampf erzeugen, wenden Sie sich an den Kundenservice unter +49 0800 000 9063 oder www.sharkclean.de.</p>
<p>Der Dampfreiniger erzeugt nicht ständig Dampf.</p>	<p>Das ist normal. Wählen Sie die Einstellung NORMAL, um einen gleichmäßigeren Dampfstrahl zu erhalten. Achten Sie außerdem darauf, dass der Wasserbehälter gefüllt ist.</p>
<p>Ich kann keine Dampfeinstellung auswählen.</p>	<p>Stellen Sie sicher, dass der Netzstecker des Dampfreinigers eingesteckt ist und die Leuchten für die Einstellung blinken. Wenn Ihr Dampfreiniger Dampf produziert, aber die Leuchten für die Einstellung nicht leuchten, rufen Sie den Kundenservice unter +49 0800 000 9063 an.</p>
<p>Die Böden sind nach der Dampfreinigung stumpf, fleckig oder sie haben Streifen.</p>	<p>Möglicherweise sind die Dirt Grip Soft-Scrub-Pads schmutzig. Ersetzen Sie die Pads durch einen sauberen Satz. Wenn Sie die Dirt Grip Soft-Scrub-Pads mit Pulverwaschmittel gewaschen haben, dann würden sie vielleicht beschädigt und müssen ersetzt werden. Aufgrund von angesammelten Seifen- oder Fettrückständen kann der Boden mehrere Reinigungen mit dem Dampfreiniger erfordern. In sehr hartnäckigen Fällen müssen Sie unter Umständen den Boden mit einer Mischung aus einem Teil Essig und zwei Teilen Wasser* nachwischen (jedoch KEINE Reinigungslösung oder Chemikalien in den Wasserbehälter des Dampfreinigers füllen). * Lesen Sie sich die Pflege- und Instandhaltungsanweisungen des Bodenherstellers durch, bevor Sie Reinigungsprodukte oder -lösungen verwenden.</p>
<p>Es ist schwer, den Mopp zu schieben oder zu ziehen.</p>	<p>Der Mopp lässt sich möglicherweise nur schwer schieben oder ziehen, wenn die Dirt Grip Soft-Scrub-Pads nicht ausreichend feucht sind. Das Bewegen des Mopps über den Boden sollte nach einigen Minuten Betriebszeit leichter werden. Übermäßig schmutzige Pads könnten das Schieben oder Ziehen des Mopps ebenfalls erschweren. Wir empfehlen die Verwendung sauberer Pads.</p>
<p>Die Drehscheiben drehen sich nicht oder wackeln.</p>	<p>Der Dampfreiniger ist möglicherweise in aufrechter Position. Lehnen Sie den Griff nach unten, um den Mopp zu verwenden. Die Dirt Grip Soft-Scrub-Pads sind möglicherweise nicht mittig befestigt. Schalten Sie das Gerät AUS, trennen Sie den Dampfreiniger von der Steckdose, warten Sie, bis die Pads abgekühlt sind, und befestigen Sie dann die Dirt Grip Soft-Scrub-Pads erneut.</p>
<p>Der Dampfreiniger vibriert oder wackelt.</p>	<p>Die Dirt Grip Soft-Scrub-Pads sind nicht mittig auf den rotierenden Scheiben befestigt. Schalten Sie das Gerät AUS, ziehen Sie den Netzstecker aus der Steckdose und warten Sie, bis die Pads abgekühlt sind. Befolgen Sie die Anweisungen im Abschnitt „Zusammenbau Ihres Dampf- und Schrubb-Mopp“, um die Pads wieder zu befestigen.</p>
<p>Der Dampf- und Schrubb-Mopp schaltet sich von selbst aus.</p>	<p>Wenn sich Ihr Dampfreiniger während des Gebrauchs abschaltet, muss er wahrscheinlich abkühlen. Führen Sie die folgenden Schritte aus, bevor Sie erneut mit der Reinigung beginnen:</p> <ol style="list-style-type: none"> 1. Schalten Sie den Dampfreiniger aus, ziehen Sie den Netzstecker und entfernen Sie die Pads. 2. Lassen Sie das Gerät circa 30 Minuten abkühlen. 3. Befestigen Sie die Pads wieder. Stecken Sie den Netzstecker des Dampfreinigers in eine Steckdose, wählen Sie einen Dampfmodus und beginnen Sie mit der Reinigung.

HÄUFIG GESTELLTE FRAGEN

PROBLEM	MÖGLICHE URSACHEN UND LÖSUNGEN
Kann ich mit dem Dampfreiniger Teppiche reinigen?	Nein, der Dampfreiniger ist nicht für die Teppichreinigung gedacht.
Auf welchen Oberflächen kann ich den Dampfreiniger verwenden?	Der Dampfreiniger ist für alle versiegelten Hartbodenflächen konzipiert. Bitte beachten Sie unbedingt die Pflege- und Gebrauchsanleitung des Bodenherstellers, bevor Sie Ihren Dampf- und Schrubb-Mopp verwenden. ⚠️ WARNUNG: Verwenden Sie das Gerät KEINESFALLS auf Leder, gewachsenen Möbeln, synthetischen Stoffen, Samt oder anderen empfindlichen Materialien, die keinen Dampf vertragen. HINWEIS: Bei gewachsenen Böden, ggf. auch bei einigen ungewachsenen Böden, verschwindet unter Umständen der Glanz durch die Hitze oder den Dampf des Geräts.
Kann ich etwas anderes als Wasser in den Wasserbehälter des Dampfreinigers füllen?	Geben Sie KEINESFALLS Reinigungslösungen, Parfüm, Öl oder andere Chemikalien in das Wasser des Dampfreinigers, da dadurch Ihre Garantie erlischt und dies zu Schäden am Gerät und zu einem unsicheren Betrieb führen kann. Wir empfehlen die Verwendung von destilliertem Wasser im Dampfreiniger.
Der Stiel lässt sich nicht vom Hauptgerät abnehmen.	Vor dem Abnehmen des Stiels das Gerät vom Netz trennen. Suchen Sie die kleine Öffnung auf der Rückseite des Geräts, direkt unter der Kabelaufwicklung. Drücken Sie die Verriegelung in der Öffnung mit einem Schraubendreher (oder einem ähnlichen schmalen Werkzeug) nach innen, den Griff gut dabei festhalten. Ziehen Sie gleichzeitig den Griff nach oben, um den Stiel abzunehmen.

ZWEI (2) JAHRE BESCHRÄNKTE GARANTIE FÜR S8201EU

Wenn Sie als Verbraucher ein Produkt in Deutschland kaufen, erhalten Sie automatisch Ihre gesetzlichen Gewährleistungsrechte hinsichtlich der Mangelfreiheit des jeweiligen Produktes. Sie können diese gesetzlichen Rechte Ihrem Einzelhändler, bei dem Sie das Produkt erworben haben, gegenüber geltend machen oder uns gegenüber, sofern Sie das Produkt direkt bei Shark erworben haben. Die Inanspruchnahme dieser gesetzlichen Rechte ist unentgeltlich.

Allerdings haben wir bei Shark so großes Vertrauen in die Qualität unserer Produkte, dass wir Ihnen eine zusätzliche Herstellergarantie von zwei (2) Jahren bieten. Diese Garantie schränkt Ihre gesetzlichen Rechte aus dem Kaufvertrag mit dem Einzelhändler, bei dem Sie das Produkt erworben haben, oder die Verpflichtungen Ihres Einzelhändlers aus dem Kaufvertrag mit ihm nicht ein. Das gilt auch gegenüber uns, wenn Sie das Produkt direkt von Shark erworben haben.

Nachfolgend werden die Bedingungen und der Umfang unserer Herstellergarantie beschrieben, die SharkNinja Germany GmbH, Rotfeder-Ring 9, 60327 Frankfurt am Main (Deutschland) gibt.

Shark®-Garantie

Ein Haushaltsgerät bedeutet eine beträchtliche Investition. Ihr neues Gerät sollte daher so lange wie möglich funktionieren. Die Garantie spielt dabei eine wichtige Rolle und spiegelt wider, wie viel Vertrauen der Hersteller in sein Produkt und die Herstellungsqualität hat.

Wie lang ist die Garantie auf unsere Produkte?

Da wir großes Vertrauen in unser Design und die Qualitätskontrolle setzen, ist die Garantie für Ihr Produkt für eine Dauer von zwei (2) Jahren ab dem Kaufdatum gültig.

Wo ist die Garantie räumlich gültig?

Bitte beachten Sie, dass die zwei Jahres-Garantie für alle Produkte Geltung hat, die bei einem Händler (online und offline) mit Sitz in der EU gekauft wurden.

Wie mache ich die Garantie geltend?

Wenden Sie sich hierzu bitte an unseren Kundendienst. Unsere Kundendienst-Helpline (0800 000 9063) ist von Montag bis Freitag von 9.00 bis 18.00 Uhr für Sie da. Der Anruf ist kostenlos, und Sie werden sofort zu einem Mitarbeiter von uns durchgestellt. Halten Sie hierzu auch bitte Ihren Kaufbeleg bereit. Bitte bewahren Sie den Kaufbeleg immer auf. Wenn ein Garantiefall eintritt, brauchen wir den Kaufbeleg, um zu prüfen, ob die Informationen, die Sie uns gegeben haben, korrekt sind. Wenn Sie keinen gültigen Kaufbeleg vorlegen können, verlieren Sie dadurch Ihren Garantieanspruch. Sie können unserem Kundendienst auch eine E-Mail an kundendienstde@sharkninja.com schicken. Bitte fügen Sie auch hier eine Kopie Ihres Kaufbeleges bei und schildern Sie uns Ihren Garantiefall so detailliert wie möglich.

Wenn Sie uns mit einem Garantieanspruch kontaktieren, werden wir in erster Linie entsprechende Fehlerbehebungsmaßnahmen mit Ihnen durchführen und, je nach Ergebnis, den weiteren Verlauf mit Ihnen besprechen. In den meisten Fällen werden wir Ihnen Ersatzteile schicken oder Ihr Gerät komplett ersetzen, falls der Fehler nicht mit einem Ersatzteil gelöst werden kann.

Sie erhalten auch Online-Unterstützung unter www.sharkclean.eu

Wie registriere ich meine Garantie?

Sie können Ihre Garantie innerhalb von 28 Tagen ab dem Kaufdatum online registrieren.

Um Zeit zu sparen, halten Sie bitte die folgenden Informationen zu Ihrem Gerät bereit:

- Modellnummer
- Seriennummer (falls verfügbar)
- Kaufdatum des Produkts (Kauf- oder Lieferbeleg)

Um sich zu registrieren, besuchen Sie bitte www.sharkclean.eu

Welche Vorteile habe ich von der Registrierung meiner Garantie?

Die Registrierung der Garantie ist keine Voraussetzung für deren Geltendmachung. Wenn Sie Ihre Garantie aber registrieren, können Sie auch unseren Newsletter mit Tipps, Ratschlägen und Gewinnspielen abonnieren.

Über den Newsletter erhalten Sie aktuelle Nachrichten zu neuen Technologien und Produkten von Shark. Wenn Sie Ihre Garantie online registrieren, erhalten Sie sofort eine Bestätigung, dass Ihre Daten bei uns eingegangen sind.

Details zu unserer Datenschutzrichtlinie finden Sie unter www.sharkclean.eu

Was wird durch die Garantie abgedeckt?

Reparatur oder Ersatz Ihres Produkts (nach Wahl von uns), einschließlich aller Teile und der Arbeitszeit bei Konstruktions-, Material- und Verarbeitungsfehlern (inklusive Transport- und Versandkosten).

Was wird durch die Garantien nicht abgedeckt?

Normaler Verschleiß.

- Versehentliche Beschädigungen, Fehler, verursacht durch fahrlässigen Gebrauch oder nachlässige Pflege, Fehlbienutzung, Vernachlässigung, achtlose oder unsachgemäße Handhabung des Haushaltsgerät, die nicht in Übereinstimmung mit den Anweisungen in der mitgelieferten Bedienungsanleitung von Shark® zu Ihrem Gerät erfolgt.
- Gebrauch des Luftreinigers zu anderen Zwecken als dem normalen Gebrauch im Haushalt.
- Der Gebrauch von Teilen, die nicht in Übereinstimmung mit den Anweisungen in der Bedienungsanleitung montiert oder installiert wurden.
- Verwendung von Teilen und Zubehör, die keine Originalkomponenten von Shark® sind.
- Fehlerhafte Installation (außer, wenn die Installation von Shark durchgeführt wurde).
- Wenn Reparaturen oder Änderungen, die nicht von Shark und seinen Handelsvertretern oder Vertragshändlern, sondern von Dritten durchgeführt wurden, es sei denn, Sie können nachweisen, dass die Reparaturen oder Änderungen, die von anderen durchgeführt wurden, nicht mit dem Mangel zusammenhängen, für den Sie die erweiterte Garantie ausüben.

Was geschieht, wenn meine Garantie ausläuft?

Shark® stellt keine Geräte her, die nur eine begrenzte Zeit funktionieren. Wir wissen es zu schätzen, wenn Kunden ihren Dampf- und Schrubb-Mopp auch nach Ablauf der Garantiefrist reparieren lassen möchten. Bitte kontaktieren Sie in diesem Fall unsere kostenlose Kundenservice-Helpline unter der Rufnummer +49 0800 000 9063 und fragen Sie nach unserem Kundenprogramm für abgelaufene Garantien.

Wo kann ich Originalersatzteile und Originalzubehör von Shark kaufen?

Ersatzteile und Zubehör von Shark werden von denselben Ingenieuren entwickelt, die auch Ihr Shark entwickelt haben. Die vollständige Palette der Ersatz- und Zubehörteile von Shark für alle Shark-Geräte finden Sie unter www.sharkclean.eu

ENGLISH

Illustrations may differ from actual product. We are constantly striving to improve our products, therefore the specifications contained herein are subject to change without notice.

© 2024 SharkNinja Europe Limited.
SHARK is a registered trademark in the European Union of SharkNinja Operating LLC.

PRINTED IN CHINA

DANSK

Illustrationerne kan afvige fra det aktuelle produkt. Vi bestræber os hele tiden på at forbedre vores produkter, hvorfor specifikationerne i denne brugsanvisning kan blive ændret uden varsel.

© 2024 SharkNinja Europe Limited.
SHARK er et registreret varemærke i EU tilhørende SharkNinja Operating LLC.

TRYKT I KINA

DEUTSCH

Die Abbildungen können vom tatsächlichen Produkt abweichen. Im ständigen Bemühen um die fortlaufende Verbesserung unserer Produkte behalten wir uns Änderungen der hierin enthaltenen Spezifikationen ohne Ankündigung vor.

© 2024 SharkNinja Europe Limited.
SHARK ist eine in der Europäischen Union eingetragene Marke von SharkNinja Operating LLC.

GEDRUCKT IN CHINA

ESPAÑOL

Las ilustraciones podrían variar respecto al producto. Nos esforzamos continuamente por mejorar nuestros productos. Así pues, las especificaciones incluidas en el presente manual están sujetas a cambios sin aviso previo.

© 2024 SharkNinja Europe Limited.
SHARK es una marca registrada en la Unión Europea de SharkNinja Operating LLC.

IMPRESO EN CHINA

FRANÇAIS

Les illustrations peuvent être différentes du produit réel. Nous nous efforçons d'améliorer constamment nos produits. Par conséquent, les spécifications contenues dans ce manuel sont susceptibles d'être modifiées sans préavis.

© 2024 SharkNinja Europe Limited.
SHARK est une marque déposée dans l'Union européenne de SharkNinja Operating LLC.

IMPRIMÉ EN CHINE

ITALIANO

Il prodotto illustrato potrebbe risultare diverso dal prodotto effettivo. Ninja si impegna costantemente a migliorare i propri prodotti, pertanto le specifiche descritte nel presente documento possono essere soggette a modifica senza preavviso.

© 2024 SharkNinja Europe Limited.
SHARK è un marchio di SharkNinja Operating LLC registrato nell'Unione europea.

STAMPATO IN CINA

SharkNinja Europe Ltd,
1st/2nd Floor Building 3150,
Thorpe Park, Century Way,
Leeds, England, LS15 8ZB

SharkNinja Germany GmbH,
Rotfeder-Ring 9,
60327 Frankfurt am Main,
Germany

+44 (0)800 862 0453
www.sharkclean.eu

© 2024 SharkNinja Operating LLC
S8201EU_Series_IB_MP_240614_MV3
PRINTED IN CHINA

NEDERLANDS

De afbeeldingen kunnen afwijken van het werkelijke product. Wij streven er constant naar om onze producten te verbeteren, daarom zijn de specificaties in dit document onderhevig aan wijzigingen zonder voorafgaande kennisgeving.

© 2024 SharkNinja Europe Limited.
SHARK is een geregistreerd handelsmerk in de Europese Unie van SharkNinja Operating LLC.

GEDRUKT IN CHINA

NORSK

Illustrasjonene kan avvike fra det faktiske produktet. Vi streber kontinuerlig etter å forbedre produktene våre, derfor kan spesifikasjonene i dette dokumentet bli endret uten videre varsel.

© 2024 SharkNinja Europe Limited.
SHARK er et registrert varemærke i Den europeiske unionen som tilhører SharkNinja Operating LLC.

TRYKKET I KINA

PORTUGUÊS

As ilustrações podem diferir do produto real. Estamos continuamente a melhorar os nossos produtos, por isso as especificações aqui contidas estão sujeitas a alterações sem aviso prévio.

© 2024 SharkNinja Europe Limited.
SHARK é uma marca comercial registada na União Europeia em nome da SharkNinja Operating LLC.

IMPRESSO NA CHINA

SUOMI

Kuvat saattavat näyttää erilaisilta kuin varsinaiset tuote. Pyrimme jatkuvasti parantamaan tuotteitamme. Siksi tässä annetut tiedot voivat muuttua milloin tahansa ilman erillistä ilmoitusta.

© 2024 SharkNinja Europe Limited.
SHARK on SharkNinja Operating LLC -yhtiön Euroopan unionissa rekisteröimä tavaramerkki.

IMPRESSO NA CHINA

SVENSKA

Figurer kan avvika från den verkliga produkten. Vi strävar efter att ständigt förbättra våra produkter, och tekniska specifikationer i detta dokument kan därför ändras utan föregående meddelande.

© 2024 SharkNinja Europe Limited.
SHARK är ett registrerat varumärke i Europeiska Unionen av SharkNinja Operating LLC.

TRYCKT I KINA

