

Shark

DuoClean® Cordless Stick with Flexology®

IF130EUTH IF260EUTH

**GEBRAUCHSANWEISUNG
INSTRUCTIONS**



VIELEN DANK

für den Kauf des Shark® DuoClean® Akkustaubsaugers

**REGISTRIEREN SIE IHREN KAUF**

sharkclean.eu



Scannen Sie den QR-Code mit einem Mobilgerät



TIPP: Sie finden die Modell- sowie Seriennummer und den QR-Code auf dem Etikett unter dem Staubbehälter.

BEWAHREN SIE DIE FOLGENDEN INFORMATIONEN GUT AUF:

Modellnummer: _____

Kaufdatum (Beleg): _____

Gekauft bei: _____

TECHNISCHE DATENSpannung: 25,2 V ---

Ampere: 11,9 A

BITTE AUFMERKSAM DURCHLESEN UND GGF. ZUR INFORMATION AUFBEWAHREN.

Diese Bedienungsanleitung hilft Ihnen dabei, alle Funktionen und Merkmale des neuen Shark DuoClean Akkustaubsaugers zu verstehen.

INHALT

Wichtige Sicherheitshinweise	3
Ihr Shark® DuoClean®-Akkustaubsauger	5
Handhabung Ihres Lithium-Ionen-Akkus	7
Installation Ihres Lithium-Ionen-Akkus	7
Aufladen des Lithium-Ionen-Akkus	7
Handhabung des Lithium-Ionen-Akkus	7
Verwendung der Ladestation des Lithium-Ionen-Akkus	7
LED-Ladestandanzeige	7
Recycling Ihres Lithium-Ionen-Akkus	7
Zusammenbau Ihres Staubsaugers	8
Handhabung des Flexology®-Rohrs	9
Flexology Aufbewahrung	9
Verwendung der Smart Response™-Technologie	10
Auswahl einer Oberflächeneinstellung	10
Auswahl einer Saugeneinstellung	10
Verwendung Ihres Staubsaugers im Überflurmodus	11
Zubehör	14
Wartung des Staubsaugers	15
Leeren des Staubbehälters	15
Reinigung der Filter	16
Wartung der Bürstenrolle	17
Wartung der weichen Bürstenwalze	18
Auf Verstopfungen überprüfen	18
Fehlerbehebung	19
Garantie	21
Garantie des Akkus	22

WICHTIGE SICHERHEITSHINWEISE

NUR FÜR DEN HAUSGEBRAUCH • VOR DEM GEBRAUCH BITTE SORGFÄLTIG DURCHLESEN

Wenn der Stecker des Ladegeräts nicht richtig in die Steckdose passt, drehen Sie den Stecker um. Wenn er immer noch nicht passt, wenden Sie sich an einen qualifizierten Elektriker. Schieben Sie den Stecker NICHT mit Gewalt in die Steckdose, und versuchen Sie NICHT, den Stecker an die Steckdose anzupassen.

⚠️ WARNHINWEIS:

So verringern Sie das Brand-, Elektroschock-, Verletzungs- oder Beschädigungsrisiko:

DIE DUOCLEAN®-BODENDÜSE, DAS ROHR, DER SOCKEL, DER GRIFF UND DER SCHLAUCH ENTHALTEN ELEKTRISCHE ANSCHLÜSSE:

- Dieser Staubsauger besteht aus einer motorisierten Düse, einem Rohr, einem Sockel, einem Griff und einem Schlauch. Diese Komponenten enthalten elektrische Anschlüsse, elektrische Leitungen und bewegliche Teile, von denen eine Gefahr für den Benutzer ausgehen kann.
- Inspizieren Sie sämtliche Komponenten vor der Verwendung auf Schäden. Ist eine Komponente beschädigt, dürfen Sie den Staubsauger **NICHT** verwenden.
- Verwenden Sie ausschließlich identische Ersatzteile.
- Der Staubsauger beinhaltet keine Wartungsteile.
- Gebrauchen Sie das Gerät nur wie in diesem Handbuch beschrieben. Verwenden Sie den Staubsauger **AUSSCHLIESSLICH** für die in diesem Handbuch angegebenen Zwecke.
- Mit Ausnahme von Filtern dürfen Teile des Staubsaugers **NICHT** mit Wasser oder anderen Flüssigkeiten in Kontakt kommen.

ALLGEMEINER GEBRAUCH

- Dieser Staubsauger darf von Personen mit herabgesetzten physischen, sensorischen oder geistigen Fähigkeiten und Mangel an Erfahrung und Kenntnissen nur unter Aufsicht oder nach ausreichender Anweisung durch eine für ihre Sicherheit verantwortliche Person benutzt werden. Kinder müssen beaufsichtigt werden, damit sie **NICHT** mit dem Gerät spielen.
- Schalten Sie den Staubsauger jedes Mal aus, wenn Sie stromführende Schläuche, motorisierte Düsen, Ladegeräte, Akkus oder andere elektrische oder mechanische Teile anschließen bzw. entfernen.
- Berühren Sie Stecker oder Staubsauger **NIE** mit nassen Händen.
- Verwenden Sie das Gerät **NIE** ohne Staubbehälter, Filter und Bürstenrollen.
- Verwenden Sie ausschließlich Filter und Zubehör der Marke Shark®. Ansonsten erlischt die Garantie.

- Stecken Sie **KEINE** Gegenstände in die Düse oder Zubehöröffnungen. Benutzen Sie das Gerät **NICHT**, wenn eine Öffnung verstopft ist; halten Sie Öffnungen immer frei von Staub, Fusseln, Haaren und allem, was den Luftstrom einschränken könnte.
 - Benutzen Sie das Gerät **NICHT**, wenn der Luftstrom von Düse oder Zubehör eingeschränkt ist. Wenn Luftpfade oder die motorisierte Bodendüse blockiert sind, schalten Sie den Staubsauger aus und entfernen Sie den Akku. Beseitigen Sie alle Blockaden, bevor Sie den Akku wieder einsetzen und das Gerät in Betrieb nehmen.
 - Halten Sie die Düse und alle Öffnungen des Staubsaugers von Haaren, Gesicht, Fingern, bloßen Füßen oder loser Kleidung fern.
 - Benutzen Sie das Gerät **NICHT**, falls der Staubsauger **NICHT** ordnungsgemäß funktioniert bzw. fallen gelassen oder beschädigt, in Wasser getaucht oder im Freien stehen gelassen wurde.
 - Seien Sie besonders vorsichtig, wenn Sie Stufen reinigen.
 - Lassen Sie den Staubsauger **NICHT** unbeaufsichtigt, während er eingeschaltet ist.
 - Halten Sie den Staubsauger, solange er eingeschaltet ist, auf Teppichen immer in Bewegung, damit es zu keinen Schäden an den Teppichfasern kommt.
 - Stellen Sie den Staubsauger **NICHT** auf instabile Oberflächen wie Stühle oder Tische.
 - Verwenden Sie das Gerät **NICHT**, um Folgendes aufzusaugen:
 - Flüssigkeiten
 - Große Gegenstände
 - Harte oder spitze Gegenstände (wie Glas, Nägel, Schrauben oder Münzen)
 - Große Mengen an Staub (inkl. Trockenbaumaterial, Kaminasche oder Glut); verwenden Sie das Gerät **NICHT** als Aufsatz für Elektrowerkzeuge, um Staub einzufangen.
 - Rauchende oder brennende Gegenstände (wie heiße Kohlen, Zigarettenstummel oder Zündhölzer)
 - Entflammbare oder brennbare Stoffe (wie Flüssigkeit von Feuerzeugen, Benzin oder Kerosin)
 - Toxische Stoffe (wie Chlorbleiche, Ammoniak oder Abflussreiniger)
- Verwenden Sie das Gerät **NICHT** in folgenden Bereichen:
 - In schwach beleuchteten Bereichen
 - Auf feuchten oder nassen Oberflächen
 - In Außenbereichen
 - In Bereichen, die abgeschlossen sind und möglicherweise explosive oder toxische Gase oder Dämpfe enthalten (wie Flüssigkeit von Feuerzeugen, Benzin, Kerosin, Lack, Farbverdünner, Mottenschutzmittel oder entflammbaren Staub).
 - Schalten Sie den Staubsauger aus, bevor Sie den Akku einsetzen oder entfernen bzw. das Ladegerät anschließen oder trennen.
 - Schalten Sie den Staubsauger aus, bevor Sie den Akku entfernen, um ihn anzupassen, zu reinigen oder zu warten bzw. um Probleme zu beheben. Solche Schutzmaßnahmen reduzieren das Risiko dafür, dass das Gerät versehentlich eingeschaltet wird.
 - Schneiden Sie beim Reinigen bzw. routinemäßigen Warten **AUSSCHLIESSLICH** Haare, Fasern oder Fäden, die sich um die Bürstenrolle gelegt haben.
 - Lassen Sie alle Filter vollständig an der Luft trocknen, bevor Sie diese wieder in den Staubsauger einsetzen, damit keine Flüssigkeiten in die elektrischen Teile gesaugt werden.
 - Versuchen Sie **NICHT**, den Staubsauger bzw. den Akku selbst zu verändern oder zu reparieren, es sei denn, der Vorgang wird in diesem Handbuch beschrieben. Verwenden Sie den Akku oder Staubsauger **NICHT**, wenn er verändert oder beschädigt wurde. Beschädigte oder veränderte Akkus können zu unvorhersagbarem Verhalten und somit zu Bränden, Explosionen und Verletzungsrisiken führen.

AKKU-PACK

- Der Akku dient als Stromquelle für den Staubsauger. Lesen Sie alle Anweisungen zum Aufladen, und befolgen Sie sie genau.
- Um ein versehentliches Starten zu verhindern, stellen Sie sicher, dass der Staubsauger ausgeschaltet ist, bevor Sie ihn hochheben oder tragen. Berühren Sie beim Tragen des Geräts **NICHT** den Ein-/Ausschalter.
- Verwenden Sie ausschließlich die Dong Guan Yinli Electronic co. LTD YLS0243A-E288080/YLSO483A-E288080 sowie Akkus vom Typ XBAT200EU. Eine Verwendung anderer Akkus oder Ladegeräte kann zu einem Brandrisiko führen.
- Halten Sie den Akku fern von allen metallischen Objekten wie Büroklammern, Münzen, Schlüsseln, Nägeln oder Schrauben. Das Kurzschließen der Akkuklemmen kann zu Bränden und Verbrennungen führen.
- Bei falscher Handhabung könnten Flüssigkeiten aus dem Akku austreten. Kontakt mit solchen Flüssigkeiten muss unbedingt vermieden werden, da er zu Reizungen und Verbrennungen führen kann. Bei Kontakt unbedingt gründlich mit Wasser abwaschen. Sollte die Flüssigkeit in die Augen geraten, suchen Sie unverzüglich einen Arzt auf.
- Um eine lange Lebensdauer des Akkus zu gewährleisten, sollte der Akku **NICHT** bei Temperaturen unter 3 °C oder über 40 °C aufbewahrt werden.
- Laden Sie den Akku **NICHT** bei Temperaturen unter 10 °C oder über 40 °C auf.
- Lagern Sie das Gerät **NICHT** im Freien. Verwenden oder lagern Sie das Gerät **NICHT** bei Temperaturen unter 3 °C. Stellen Sie vor Gebrauch sicher, dass das Gerät Zimmertemperatur hat.
- Setzen Sie den Akku **NIE** Flammen oder Temperaturen über 130 °C aus, da dies zu einer Explosion führen kann.
- Halten Sie sich an sämtliche Anweisungen zum Aufladen. Laden Sie den Akku **NICHT** auf, wenn die Umgebungstemperaturen unter 10 °C oder über 40 °C liegen. Bei unsachgemäßer Aufladung bzw. Aufladung bei Temperaturen außerhalb des angegebenen Bereichs kann es zu Schäden am Akku und einer erhöhten Brandgefahr kommen.

DIESE ANWEISUNGEN GUT AUFBEWAHREN

IHR SHARK® DUOCLEAN®-AKKUSTAUBSAUGER

WILLKOMMEN!

Herzlichen Glückwunsch zu Ihrem Kauf. In dieser Bedienungsanleitung erfahren Sie etwas über die hervorragenden Funktionen Ihres neuen Staubsaugers. Von der Montage über die Verwendung bis zur Wartung finden Sie hier alles beschrieben.

- A** Netzschalter
- B** Akkuentriegelung
- C** Handstaubsauger
- D** Lithium-Ionen-Akku
- E** Staubbehälterentriegelung
- F** Flexology®-Rohrentriegelung
- G** Flexology-Aufbewahrungstragegriff
- H** Flexology-Rohrknopf
- I** Flexology-Rohr
- J** DuoClean-Bodendüse
- K** Pedal zum Entriegeln des unteren Rohrs
- L** Knöpfe zum Entriegeln des Bürstenrollenfachs
- M** Leuchten
- N** Weiche Bürstenwalze
- O** Zugangsanschluss der weichen Bürstenwalze

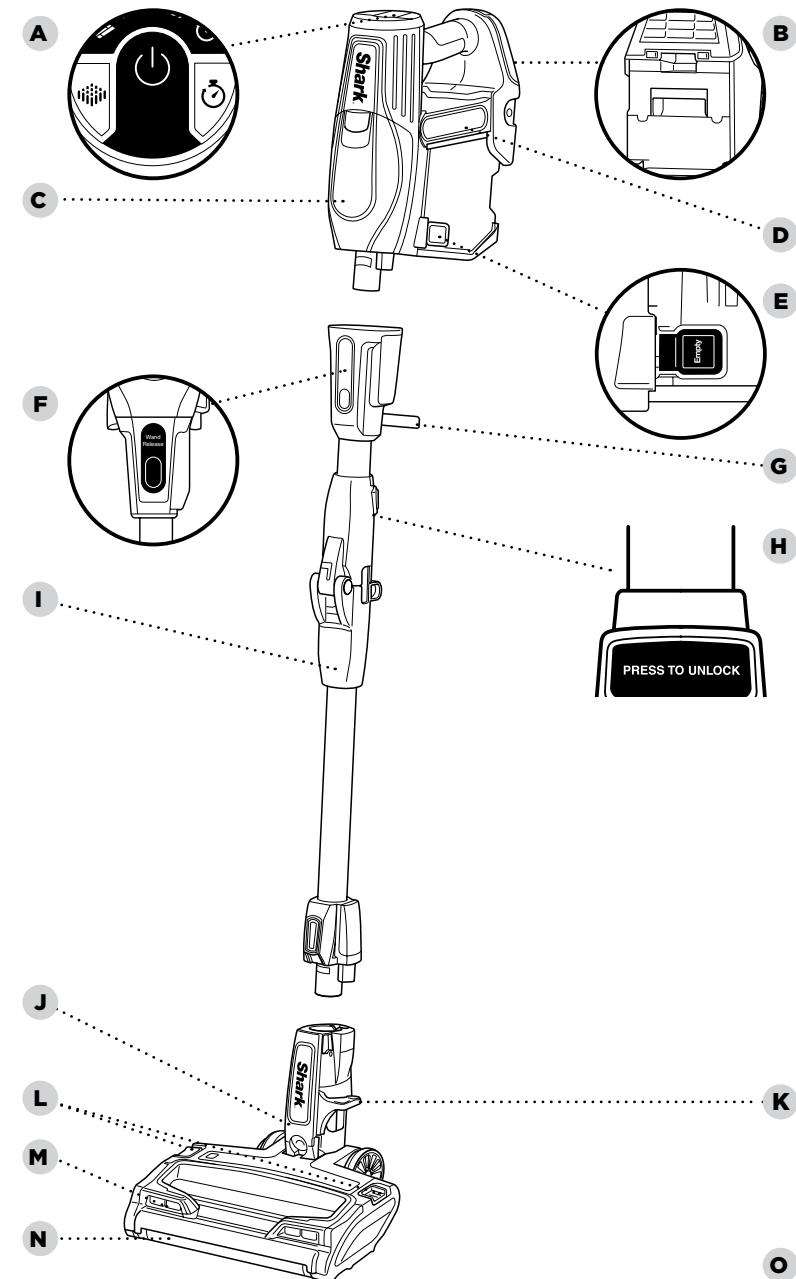

HANDHABUNG DES LITHIUM-IONEN-AKKUS

HINWEIS: Einige Ladeoptionen könnten bei Ihrem Staubsauger nicht enthalten sein. Zum Erwerb zusätzlicher oder Ersatzteile, wie Lithium-Ionen-Akkus, Ladegeräte und Ladestationen, besuchen Sie sharkclean.eu

WUSSTEN SIE SCHON?

Die DuoClean®-Bodendüse verfügt über LED-Leuchten, die automatisch anschalten, um den Boden zu erhellen.

RECYCLING IHRES LITHIUM-IONEN-AKKUS

Sollten Sie Ihren Lithium-Ionen-Akku austauschen müssen, entsorgen Sie ihn oder recyceln Sie ihn gemäß örtlicher Vorschriften. In einigen Gegenden ist es illegal, Lithium-Ionen-Akkus im Hausmüll oder in festen Siedlungsabfällen zu entsorgen. Bringen Sie zum Recycling verbrauchter Akkus diese zu einer autorisierten Recycling-Anlage oder zum Hersteller. Kontaktieren Sie Ihre örtliche Recycling-Zentrum für weitere Informationen zur Entsorgung von verbrauchten Akkus.

HINWEIS: Es dauert ungefähr 3,5 Stunden, bis der Lithium-Ionen-Akku vollständig aufgeladen ist.

HINWEIS: Im Handstaubsauger-Modus bietet der Lithium-Ionen-Akku bis zu 30 Minuten Laufzeit bei Einstellung EXTENDED RUNTIME und bis zu 10 Minuten in der Einstellung ION BOOST.

INSTALLATION IHRES LITHIUM-IONEN-AKKUS

Schieben Sie den Lithium-Ionen-Akku in den Steckplatz an der Rückseite des Handstaubsaugers.

Zum Entfernen des Lithium-Ionen-Akkus betätigen Sie den Entriegelungsknopf und schieben Sie den Akku aus dem Handstaubsauger heraus.

AUFLADEN IHRES LITHIUM-IONEN-AKKUS

Verwendung des Ladegeräts für den LITHIUM-IONEN-AKKUS

Verbinden Sie das Ladegerät des Lithium-Ionen-Akkus mit dem Anschluss an der Seite des Akkus und verbinden Sie dann das Ladegerät mit einer Steckdose. Der Lithium-Ionen-Akku kann sowohl innerhalb als auch außerhalb des Handstaubsaugers aufgeladen werden.

Verwendung der Ladestation des Lithium-Ionen-Akkus

Verbinden Sie das Ladegerät des Lithium-Ionen-Akkus mit der Ladestation. Platzieren Sie den Akku in der Dockstation und verbinden Sie dann das Ladegerät mit der Steckdose.

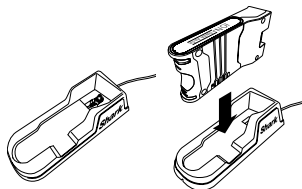

LED-AKKULADESTANDANZEIGE In Gebrauch

Wenn sich der Lithium-Ionen-Akku entleert, werden seine drei LED-Leuchten allmählich der Reihe nach abgeschaltet. Bei weniger als 5 % Akkuleistung blinkt die untere LED-Leuchte und zeigt damit an, dass der Akku aufgeladen werden sollte.



Aufladung

Wenn der Lithium-Ionen-Akku entladen wird, blinken zunächst die Anzeigen und leuchten dann der Reihe nach fortlaufend. Alle drei Leuchten strahlen fortlaufend wenn diese vollständig geladen sind und schalten nach einer kurzen Zeit ab. Dies dient zur Konservierung der Laufzeit des Akkus und erlaubt es diesen mit dem Ladegerät verbunden zu bleiben, auch nachdem dieser vollen Akkustand erreicht hat.

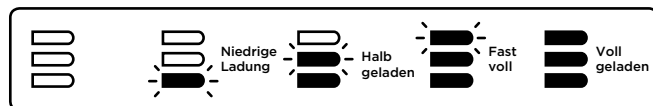

ZUSAMMENBAU IHRES STAUBSAUGERS

1. SCHRITT

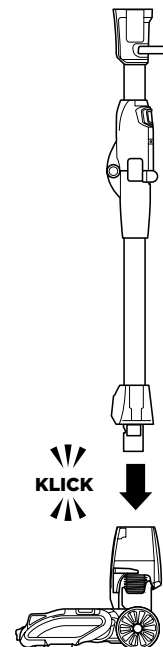

2. SCHRITT

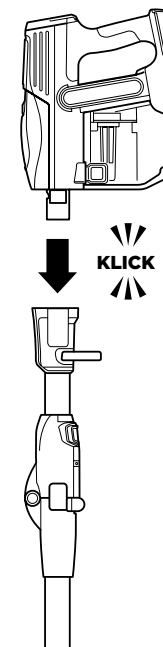

- 1 Befestigen Sie das Rohr mit der DuoClean®-Bodendüse, drücken Sie diese ein, bis Sie einen Klick hören und die beiden Teile miteinander einrasten.
- 2 Befestigen Sie den Handstaubsauger am oberen Teil des Rohrs, indem Sie ihn drücken bis Sie ein hörbares Klicken vernehmen und dieser einrastet.

VERWENDUNG DES FLEXOLOGY®-ROHRS

⚠️ WARNUNG: Dieser Staubsauger steht nicht von allein. Die Verwendung des Geräts bei unzureichender Stabilität kann zu Verletzungen führen. Drücken Sie den Knopf am Flexology-Rohr und klappen Sie den Handstaubsauger vorsichtig in Richtung Bodendüse hinunter, um den Flexology-Lagermodus zu aktivieren.

💡 TIPP: Der Tragegriff an der Unterseite des Handstaubsaugers kann auch zum Aktivieren und Deaktivieren des Flexology-Lagermodus verwendet werden.

HINWEIS: Bevor Sie empfindliche Läufer oder Teppiche saugen, lesen Sie bitte die empfohlenen Reinigungsanweisungen des Herstellers.

WAS BEDEUTET DIE BÜRSTENROLLEN-ANZEIGELEUCHTE?

Dauernd Grün

Die Bürstenrollen sind an und funktionieren ordnungsgemäß.

Dauernd Rot

Verstopfung im Bereich der Bürstenrolle. Schalten Sie den Staubsauger aus und entfernen Sie die Blockade.

Kein Licht

Die Bürstenrollen sind aus, da der Staubsauger ausgeschaltet ist oder die Düse nicht ordnungsgemäß mit dem Rohr oder Handstaubsauger verbunden ist.

GEBRAUCH

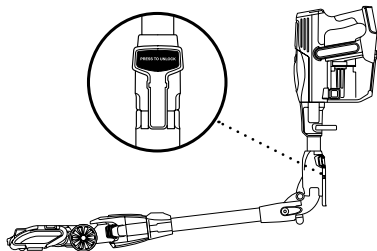

LAGERUNG

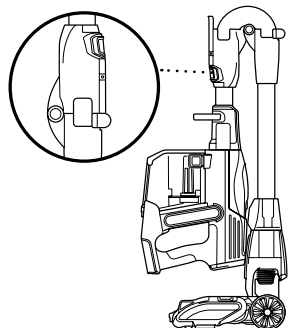

Um mit dem Saugen zu beginnen, drücken Sie den Ein-/Aus-schalter und stellen Sie das Rohr zurück, damit die Bürstenrollen starten.

HANDHABUNG DES FLEXOLOGY-Rohrs

Für einen leichteren Zugang zu schwer erreichbaren Stellen unter den Möbeln, drücken Sie den Knopf des Flexology-Rohrs und positionieren Sie das Rohr in einem niedrigeren Winkel.

FLEXOLOGY LAGERUNG

Drücken Sie den Entriegelungsknopf des Flexology-Rohrs und klappen Sie den Handstaubsauger vorsichtig vorwärts in Richtung der Bodendüse, bis dieser im Lagermodus einrastet. Benutzen Sie den Tragegriff, um den Staubsauger an seinen Aufbewahrungsort zu tragen.

Drücken Sie den Entriegelungsknopf des Flexology-Rohrs, während Sie den Handstaubsauger anheben, um den Staubsauger aus dem Lagermodus zu holen. Sobald das Rohr langgezogen wurde, rastet dieser ein.

VERWENDUNG DER SMART RESPONSE™-TECHNOLOGIE

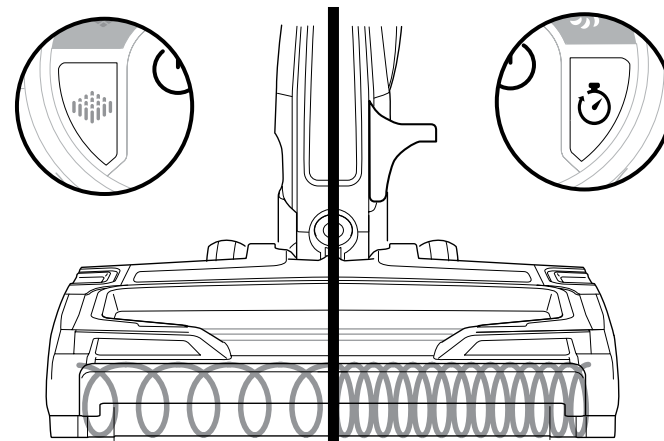

SMART RESPONSE TECHNOLOGIE

Die Smart Response-Technologie erlaubt es Ihnen die ideale Leistungsstufe und Geschwindigkeit der Bürstenrolle für jede Reinigungssituation einzustellen.

AUSWAHL EINER OBERFLÄCHENEINSTELLUNG

🌀 Einstellung Teppich – Zur Reinigung dicker, schwerer Teppiche. Beide Bürstenrollen drehen sich schneller und fangen gemeinsam Schmutz auf, der sich unter der Oberfläche Ihrer Teppiche befindet.

🌀 Einstellung Fußboden – Zur Reinigung harter Böden und kurzer Läufer. Die Bürstenrolle und die weiche Bürstenwalze drehen sich langsam zum Reinigen harter Fußböden und kurzer Läufer. Die weiche Bürstenwalze fängt feinen Staub und größere Partikel, während die Bürstenrolle den Schmutz zum Saugkanal leitet.

AUSWAHL EINER SAUGEINSTELLUNG

Es gibt zwei Saugereinstellungen:

🌀 EXTENDED RUNTIME – Für die tägliche Reinigung.

🕒 ION BOOST – Wenn Sie den ION BOOST Modus länger als 1 Minute benutzen wollen, können Sie die ION BOOST Taste nochmals drücken, nachdem die Minute abgelaufen ist. Sie können den ION BOOST Modus auch vor Ablauf einer Minute beenden indem Sie die ION BOOST Taste drücken.

VERWENDUNG IHRES STAUBSAUGERS IM ÜBERFLURMODUS

TIPP: Zur einfachen Reinigung von Treppen befestigen Sie den Handstaubsauger direkt an der DuoClean®-Bodendüse.

1. SCHRITT

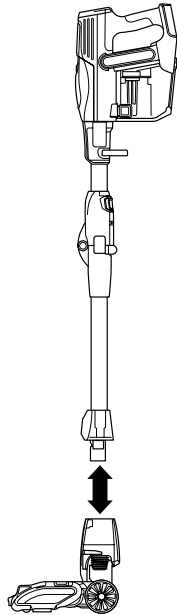

2. SCHRITT

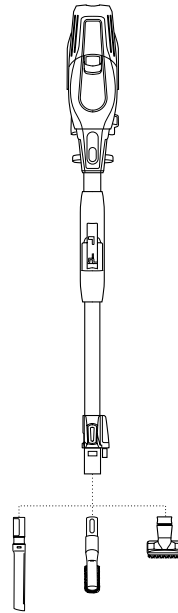

FÜR GROSSFLÄCHIGE REINIGUNG:

- 1 Stellen Sie den Staubsauger aufrecht hin. Treten Sie auf das Fußpedal und ziehen Sie das Rohr nach oben, um es von der DuoClean-Bodendüse abzunehmen. Drücken Sie den Knopf am Flexology®-Rohr, um in einem niedrigeren Winkel zu saugen.
- 2 Bringen Sie das gewünschte Reinigungszubehörteil am Rohr an.

1. SCHRITT

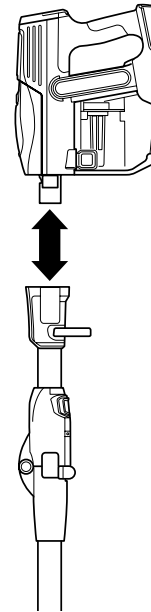

2. SCHRITT

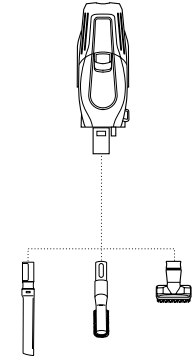

FÜR DIE REINIGUNG IN KLEINEN BEREICHEN:

- 1 Drücken Sie den Knopf zum Abnehmen des Flexology®-Rohrs an dessen Oberseite, um diesen vom Handstaubsauger abzunehmen.
- 2 Bringen Sie das gewünschte Reinigungszubehörteil am Handstaubsauger an.

ZUBEHÖRTEILE

Es gibt viele verschiedene Zubehörteile, die zusammen mit dieser Staubsaugerserie verwendet werden können.

Die Schnellanleitung zeigt das ausgewählte Zubehör, das mit Ihrem Modell mitgeliefert wurde.

Wenn Sie weiteres Zubehör erwerben möchten, finden Sie dieses unter sharkclean.eu.

A Staubbürste

Reinigt harte Oberflächen und Polster.

C Anti-Allergen-Staubbürste

Eigens für die Entfernung von Feinstaub und allergenreichen Partikeln von den empfindlichsten Oberflächen.

E Lithium-Ionen-Akku Ladegerät

Kann direkt an den Lithium-Ionen-Akku angeschlossen oder als Stromquelle für die Ladestation des Lithium-Ionen-Akkus verwendet werden.

G Flexology™-Rohr für Reinigung unter Geräten

Erweiterbares Drehrohr, um unter Haushaltsgeräten und auf Möbeln zu saugen.

B Spezialelemente

Reinigen Sie enge Spalten oder Fußleisten und Decken, verwenden Sie dieses dünne Spaltenwerkzeug.

D Ladestationen für Lithium-Ionen-Akku

Tragbare Einheiten für unabhängige Ladung von 1 - 2 Akkus, wenn sich eine Steckdose in der Nähe befindet.

F Tiefenreinigende motorisierte Tierhaardüse

Motorisierte Kompaktbürste, die stark genug ist, um auch tiefsitzende Allergene, Schmutz und Haare von verschiedenen Oberflächen zu entfernen.

H Polsteraufsatz

Zur Entfernung hartnäckiger Tierhaare von Polstern und ähnlichem.

A

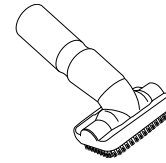

B

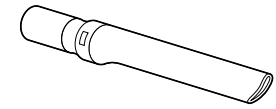

C



D

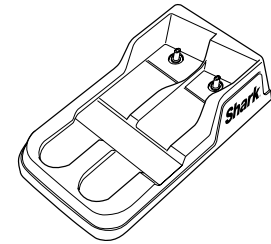

E

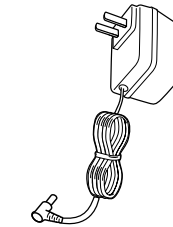

F

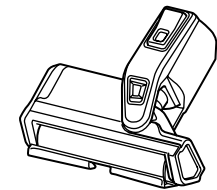

G

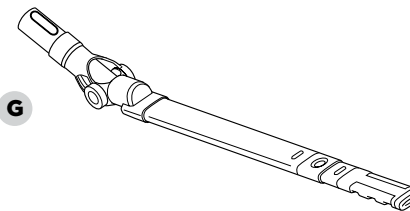

H

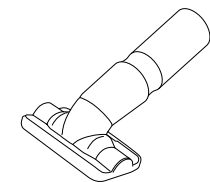

WARTUNG IHRES STAUBSAUGERS

⚠️ WARNUNG: Waschen Sie die Filter nur von Hand und mit Wasser, damit Reinigungsmittel keine Schäden verursachen. Lassen Sie alle Filter vollständig an der Luft trocknen, bevor Sie diese wieder in den Staubsauger einbauen, damit keine Flüssigkeiten in die elektrischen Teile gesaugt werden.

⚠️ VORSICHT: Schalten Sie das Gerät vor der Wartung aus und entfernen Sie das Netzteil.

★ WICHTIG: Reinigen Sie das Staubgitter im Staubbehälter bei Bedarf.

HINWEIS: Leeren Sie den Staubbehälter, wenn der Schmutz die Markierung MAX erreicht.

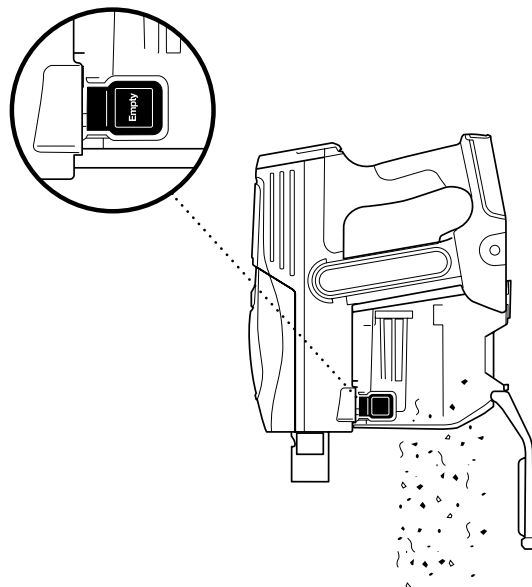

EMPFOHLENER PLAN ZUR FILTERREINIGUNG:

Motorvorfiltersatz

(Schaum und Filz)

Einmal im Monat reinigen.

SO LEEREN SIE DEN STAUBBEHÄLTER

Zur Leerung des Staubbehälters entfernen Sie zunächst den Handstaubsauger vom Rohr, indem Sie den Entriegelungsknopf des Rohrs drücken und vom Handstaubsauger abziehen. Halten Sie den Staubbehälter über einen Abfalleimer und öffnen Sie dann die Unterseite des Behälters, indem Sie den Entriegelungsknopf des Staubbehälters an der Seite drücken.

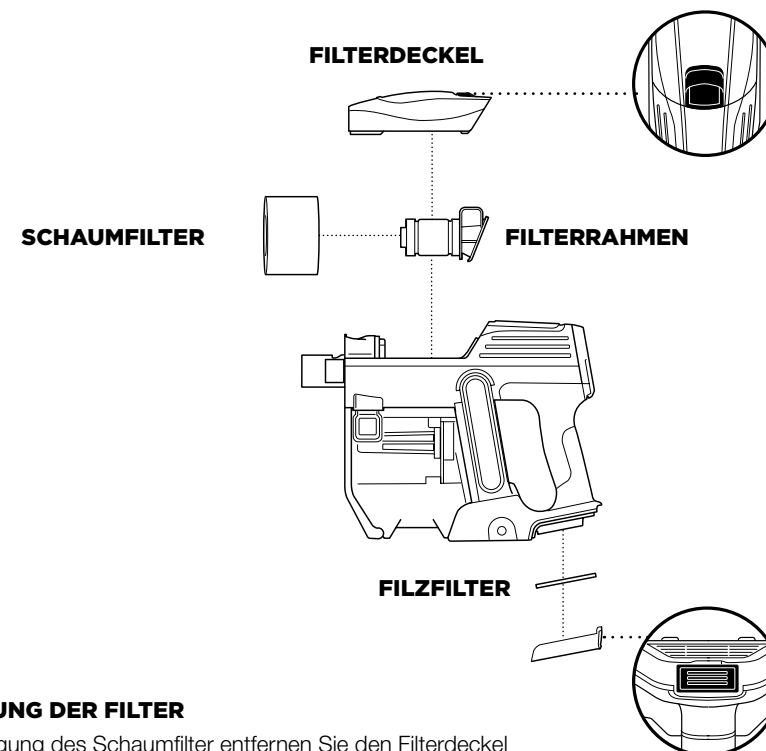

REINIGUNG DER FILTER

Zur Reinigung des Schaumfilter entfernen Sie den Filterdeckel oberhalb des Handstaubsaugers und entfernen Sie den Schaumfilter. Reinigen Sie den Schaumfilter und den Filterrahmen mit Wasser. Klopfen Sie bei Bedarf zwischen den einzelnen Reinigungen den losen Schmutz einfach vom Filter. Sobald der Schaumfilter vollständig getrocknet ist, befestigen Sie ihn wieder im Filterrahmen und wechseln Sie dann den Filterrahmen und den Filterdeckel aus. ndig getrocknet ist, schieben Sie den Filzfilter wieder hinein und schließen Sie den Filterdeckel.

REINIGEN DES HEPA-FILTERS (EINMAL IM JAHR)

Spülen Sie den Filter AUSSCHLISSLICH mit lauwarmem Wasser, und lassen Sie ihn mindestens 24 Stunden lang an der Luft trocknen, bevor Sie ihn wieder einsetzen. Setzen Sie den HEPA-Filter im trockenen Zustand wieder ein, und drücken Sie nach unten, bis er einrastet.

WICHTIG: Spülen Sie den HEPA-Filter AUSSCHLISSLICH mit lauwarmem Wasser. Verwenden Sie **KEINE** Seife. Lassen Sie den Filter mindestens 24 Stunden lang an der Luft trocknen, bevor Sie ihn wieder einsetzen. Schrubben Sie den HEPA-Filter **NICHT** ab.

WARTUNG IHRES STAUBSAUGERS – FORTS.

⚠️ WARNUNG: Achten Sie bei der Reinigung der Bürstenrolle darauf, nichts anderes als Haare, Fäden, Fasern oder anderen Schmutz zu entfernen.

💡 TIPP: Achten Sie vor Gebrauch darauf, dass das Bürstenrollenfach vollständig schließt.

HINWEIS: Intensiver Gebrauch kann im Lauf der Zeit einen minimalen Wartungsaufwand erforderlich machen, damit das gute Aussehen Ihres Staubsaugers erhalten bleibt.

1. SCHRITT

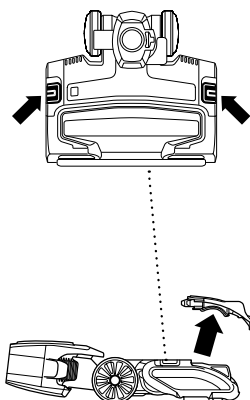

2. SCHRITT

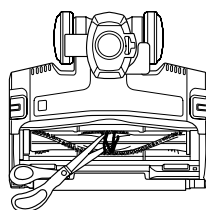

WARTUNG DER BÜRSTENROLLE

- 1 Öffnen Sie das Bürstenrollenfach, indem Sie beide Entriegelungsknöpfe von sich wegschieben in Richtung der Bodendüse und dann den Deckel der Fachs anheben. Entfernen Sie sämtliche Fäden, Haare oder Schmutz, der an der Bürstenrolle hängt, indem Sie eine Schere entlang der Rolle führen.
- 2 Schließen Sie das Bürstenrollenfach wieder mittels der Knöpfe am Deckel. Dazu schieben Sie diese in die Anschlüsse der Bodendüse und drücken dann auf den Deckel über den Leuchten, bis beide Seiten einrasten.

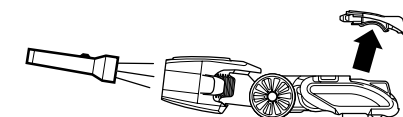
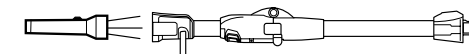
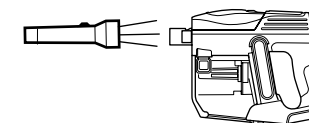
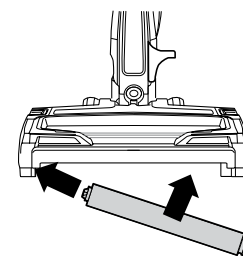
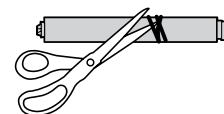
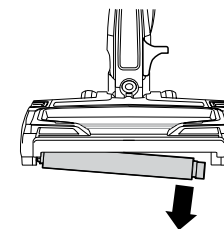

WARTUNG DER WEICHEN BÜRSTENWALZE

- 1 Öffnen Sie das Bürstenrollenfach, indem Sie beide Entriegelungsknöpfe von sich wegschieben in Richtung der Bodendüse und dann den Deckel der Fachs anheben. Holen Sie die weiche Bürstenwalze mittels des Riegels an der rechten Seite heraus. Entfernen Sie sämtliche Fäden, Teppichfasern oder Haare, die an der weichen Bürstenwalze hängen und entfernen Sie den Schmutz vom Walzengehäuse.
- 2 Waschen Sie bei Bedarf die weiche Bürstenwalze mit Wasser ab. Lassen Sie sie dann vollständig für 24 Stunden an der Luft trocknen bevor Sie sie wieder in das Bürstenrollenfach legen.
- 3 Stecken Sie die weiche Bürstenwalze wieder ein, indem Sie sie vorne in die Bodendüse schieben, bis sie einrastet. Schließen Sie das Bürstenrollenfach wieder mittels der Knöpfe am Deckel. Dazu schieben Sie diese in die Anschlüsse der Bodendüse und drücken dann auf den Deckel über den Leuchten, bis beide Seiten einrasten.

ÜBERPRÜFUNG AUF VERSTOPFUNGEN: Handgerät, Rohr und Bodendüse

- 1 Schalten Sie den Staubsauger aus und entfernen Sie den Lithium-Ionen-Akku.
- 2 Nehmen Sie das Rohr vom Handstaubsauger ab und prüfen Sie alle Ansaugöffnungen zum Staubbehälter.
- 3 Entfernen Sie die Bodendüse vom Rohr und prüfen Sie das Rohr auf Verstopfungen.
- 4 Kippen Sie den Hals der Bodendüse nach hinten, um für einen geraden Luftweg zu sorgen und Verstopfungen zu entfernen.

ANLEITUNG ZUR FEHLERBEHEBUNG

⚠️ WARNUNG: Um Stromschläge oder unbeabsichtigtes Einschalten zu vermeiden, schalten Sie den Strom ab und entfernen Sie das Netzteil, bevor Sie das Gerät warten.

Der Staubsauger saugt keinen Schmutz mehr auf; keine Saugkraft oder nur leichtes Saugen.

(Weitere Informationen s. den Abschnitt Wartung.)

- Prüfen Sie die Filter; diese müssen evtl. gereinigt werden. Folgen Sie den Anweisungen zum Spülen und vollständigen Lufttrocknen der Filter, bevor Sie diese wieder in den Staubsauger einsetzen.
- Staubbehälter ist evtl. voll; leeren Sie den Staubbehälter.
- Prüfen Sie die motorisierte Bodendüse auf Verstopfungen und entfernen Sie diese ggf.
- Entfernen Sie ggf. vorhandene Fäden, Teppichfasern oder Haare, die sich evtl. um die Bürstenrolle und die weiche Bürstenwalze gewickelt oder die sich hinter der weichen Bürstenwalze gefangen haben.
- Überprüfen Sie die Verbindung zwischen Handstaubsauger und Rohr auf Verstopfungen. Entfernen Sie die Verstopfungen bei Bedarf. Wenn das Problem weiterhin besteht, kontaktieren Sie bitte den Kundendienst.

Staubsauger hebt Läufer hoch.

- Stellen Sie sicher, dass sich der Staubsauger im „EXTENDED RUNTIME“-Modus befindet. Bitte saugen Sie vorsichtig über Läufer mit empfindlichen genähten Kanten.
- Schalten Sie das Gerät aus, um die Bürstenrolle abzunehmen, und starten Sie das Gerät erneut mit dem Ein-/Ausschalter.

Bürstenrolle/weiche Bürstenwalze drehen sich nicht.

- Wenn die Anzeigeleuchte der Bürstenrolle an der Bodendüse rot wird, hat die Bürstenrolle bzw. die weiche Bürstenwalze aufgehört, sich zu drehen. Schalten Sie das Gerät sofort aus und entfernen Sie den Lithium-Ionen-Akku vom Handstaubsauger. Lösen Sie die Verstopfung und schalten Sie dann den Staubsauger wieder ein. Wenn das Licht grün ist, wurde die Verstopfung erfolgreich entfernt. Wenn das Licht rot bleibt, kontaktieren Sie bitte den Kundendienst.
- Wenn kein Licht aufleuchtet, besteht ein Verbindungsfehler zwischen dem Handstaubsauger, dem Rohr und der Düse. Lösen Sie die Verbindung und schließen Sie dann die Teile wieder an. Wenn die Anzeigen dann noch immer nicht leuchten, kontaktieren Sie bitte den Kundendienst.

Der Staubsauger schaltet sich selbsttätig aus.

Der Staubsauger kann sich unter mehreren Bedingungen selbsttätig ausschalten, einschließlich Verstopfungen, Probleme mit dem Lithium-Ionen-Akku und Überhitzung. Wenn der Staubsauger sich selbsttätig ausschaltet, führen Sie folgende Schritte durch:

1. Überprüfen Sie die LED-Leuchten am Lithium-Ionen-Akku, ob dieser ggf. aufgeladen werden muss. Wenn der Akku nicht aufgeladen werden muss, schalten Sie den Staubsauger aus und entfernen Sie den Akku.
2. Leeren Sie den Staubbehälter und reinigen Sie die Filter (s. den Abschnitt Wartung).
3. Überprüfen Sie das Rohr, das Zubehör sowie die Ansaugöffnungen und entfernen Sie sämtliche Verstopfungen.
4. Lassen Sie das Gerät und den Lithium-Ionen-Akku für wenigstens 45 Minuten auf Zimmertemperatur abkühlen.
5. Schließen Sie den Akku wieder an den Staubsauger an und drücken Sie den Ein-/Ausschalter.

Hinweis: Sollte der Staubsauger noch immer nicht ordnungsgemäß funktionieren, kontaktieren Sie den Kundendienst.

Die LED-Anzeige auf dem Ionen-Akku blinkt.

- Wenn die oberen zwei oder unteren zwei LED-Leuchten blinken (Abb. A, Abb. B), kontaktieren Sie den Kundendienst.
- Untere LED-Anzeige blinkt (Abb. C): Der Lithium-Ionen-Akku muss aufgeladen werden.
- Obere und untere LED-Anzeigen blinken (Abb. D): Die Temperatur des Lithium-Ionen-Akkus ist nicht optimal, also wurde der Aufladevorgang temporär unterbrochen. Lassen Sie den Akku eingesteckt und der Aufladevorgang wird alsbald wieder fortgesetzt.



Abb. A



Abb. B



Abb. C

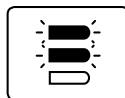

Abb. D

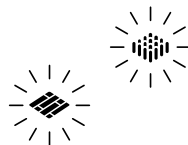
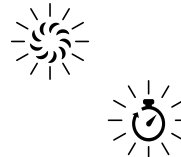
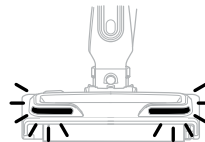
ANZEIGELEUCHE	WAS DIES BEDEUTET
	<p>“FLOOR” und “CARPET” LEDs leuchten abwechselnd</p> <p>Die Temperatur des Geräts ist hoch. Schalten Sie den Staubsauger aus. Während das Gerät abkühlt, überprüfen Sie es auf Verstopfungen und entfernen Sie diese falls nötig. Die Filter könnten ebenfalls eine Reinigung benötigen.</p>
	<p>DIE LEDS „EXTENDED“ und „ION BOOST“ blinken gleichzeitig.</p> <p>Verstopfung erkannt. Schalten Sie das Gerät ab und entfernen Sie die Verstopfung.</p>
	<p>Frontlichter blinken</p> <p>Das Bürstenrollenfach wurde nicht ordnungsgemäß geschlossen. Schließen Sie das Fach wieder mittels der Knöpfe am Deckel. Dazu schieben Sie diese in die Anschlüsse der Bodendüse und drücken dann auf den Deckel über den Leuchten, bis beide Seiten einrasten.</p>

Shark NINJA FÜNFJÄHRIGE (5) BESCHRÄNKTE GARANTIE

Wenn Sie als Verbraucher ein Produkt in Deutschland kaufen, erhalten Sie automatisch Gewährleistungsrechte hinsichtlich der Produktqualität (Ihre „gesetzlichen Rechte“). Sie können diese gesetzlichen Rechte Ihrem Einzelhändler gegenüber geltend machen. Allerdings haben wir bei Shark so großes Vertrauen in die Qualität unserer Produkte (die „Produkte“), dass wir Ihnen eine zusätzliche Herstellergarantie von bis zu 5 Jahren bieten (2 Jahre Standardgarantie plus 3 weitere Jahre nach Registrierung (die „Erweiterte Garantie“)). Diese Garantie gilt nur, wenn das Produkt neu und unbenutzt gekauft wird. Diese Bedingungen beziehen sich nur auf unsere Garantien - Ihre gesetzlichen Rechte als Käufer bleiben davon unberührt. Bitte beachten Sie, dass die 5-Jahres-Garantie in allen EU-Ländern und dem Vereinigten Königreich angeboten wird, auch für den Fall, dass das Vereinigte Königreich während des Garantiezeitraums kein EU-Mitgliedsland mehr sein wird.

In den nachstehenden Bedingungen werden die Bedingungen und der Umfang unserer Garantien beschrieben, die von der SharkNinja Germany GmbH, Kurt-Blaum-Platz 8, 63450 Hanau (Deutschland) („uns“, „unser“, „wir“) gegeben werden. Sie beeinträchtigen keine gesetzlichen Rechte aus dem Kaufvertrag mit dem Einzelhändler, bei dem Sie das Produkt erworben haben, oder die Verpflichtungen Ihres Einzelhändlers aus dem Kauf und die Ihres Kaufvertrags mit ihm. Das gilt auch, wenn Sie das Produkt direkt von Shark erworben haben.

Die 5-Jahres-Garantie gilt nicht für das Lithium-Ionen-Akku-Pack (siehe Akku-Garantie auf der nächsten Seite).

Shark® Garantie

Ein Haushaltsgerät wie Ihr Staubsauger bedeutet eine beträchtliche Investition. Ihr neues Gerät sollte daher so lange wie möglich funktionieren. Die Garantie spielt dabei eine wichtige Rolle und spiegelt wider, wie viel Vertrauen der Hersteller in sein Produkt und die Herstellungsqualität hat.

Unsere Kundendienst-Helpline (0800 000 9063) ist von Montag bis Freitag von 9.00 bis 18.00 Uhr für Sie da. Der Anruf ist kostenlos, und Sie werden sofort zu einem Mitarbeiter von Shark durchgestellt. Online-Support finden Sie auch unter www.sharkclean.eu.

Wie registriere ich meine Erweiterte Garantie?

Sie können Ihre Garantie innerhalb von 28 Tagen ab dem Kaufdatum online registrieren. Um Zeit zu sparen, halten Sie bitte die folgenden Informationen zu Ihrem Gerät bereit:

- Modellnummer
- Seriennummer (falls verfügbar)
- Kaufdatum des Produkts (Kauf- oder Lieferbeleg)

Wenn Sie sich online registrieren möchten, besuchen Sie uns bitte unter www.sharkclean.eu

WICHTIG

- Die Garantie für das Produkt gilt für 2 Jahre (oder für 5 Jahre bei Online-Registrierung) ab dem Kaufdatum.
- Bitte bewahren Sie den Kaufbeleg immer auf. Wenn ein Garantiefall eintritt, brauchen wir den Kaufbeleg, um zu prüfen, ob die Informationen, die Sie uns gegeben haben, korrekt sind. Wenn Sie keinen gültigen Kaufbeleg vorlegen können, verlieren Sie dadurch Ihren Garantieanspruch.

Welche Vorteile habe ich von der Registrierung meiner Garantie?

Wenn Sie Ihre Garantie registrieren, können Sie auch unseren Newsletter mit Tipps, Ratschlägen und Gewinnspielen abonnieren. Über den Newsletter erhalten Sie aktuelle Nachrichten zu neuen Technologien und Produkten von Shark. Wenn Sie Ihre Garantie online registrieren, erhalten Sie sofort eine Bestätigung, dass Ihre Daten bei uns eingegangen sind.

Wie lang ist die Garantie auf unsere Produkte?

Da wir großes Vertrauen in unsere Konstruktion und Qualitätskontrolle haben, beträgt die Garantie für Ihr neues Produkt insgesamt 5 Jahre (2 Jahre plus eine erweiterte Garantie von 3 Jahren).

Was wird durch die Garantie abgedeckt?

Reparatur oder Ersatz Ihres Produkts (nach Wahl von Shark), einschließlich aller Teile und der Arbeitszeit bei Konstruktions-, Material- und Verarbeitungsfehlern (inklusive Transport- und Versandkosten). Unsere Garantie erhalten Sie zusätzlich zu Ihren Rechten als Verbraucher.

Was wird durch die Garantien nicht abgedeckt?

1. Blockaden (im Sinne von Gerätestopfungen) – Näheres dazu, wie Sie Blockaden in Ihrem Staubsauger beheben können, finden Sie in der Gebrauchsanweisung.
2. Normale Verschleißteile wie Bürsten, Sicherung, Riemen, Akkus, Schlauch usw.
3. Versehentliche Beschädigungen, Fehler durch sorgfaltswidrigen Gebrauch oder Nachlässigkeit in der Pflege, falsche, unsachgemäße Benutzung, mangelnde Sorgfalt und achtloser Betrieb oder Umgang mit dem Staubsauger, welcher nicht in Übereinstimmung mit den Anweisungen in der von Shark mitgelieferten Bedienungsanleitung zu Ihrem Gerät ist.
4. Gebrauch des Staubsaugers zu anderen Zwecken als dem normalen Gebrauch im Haushalt.
5. Der Gebrauch von Teilen, die nicht in Übereinstimmung mit den Anweisungen in der Bedienungsanleitung montiert oder installiert wurden.
6. Verwendung von Teilen und Zubehör, die keine Originalkomponenten von Shark sind.
7. Fehlerhafte Installation (außer, wenn die Installation des Produkts von Shark durchgeführt wurde).
8. Reparaturen oder Änderungen, die nicht von Shark und seinen Handelsvertretern oder Vertragshändlern, sondern von Dritten durchgeführt wurden, es sei denn, Sie können nachweisen, dass die Reparaturen oder Änderungen, die von anderen durchgeführt wurden, nicht mit dem Mangel zusammenhängen, für den Sie die erweiterte Garantie ausüben.
9. Der Lithium-Ionen-Akku. Konsultieren Sie die nächste Seite, um Informationen zur Akku-Garantie zu erhalten.

Was geschieht, wenn meine Garantie ausläuft?

Shark stellt keine Geräte her, die nur für eine begrenzte Zeit funktionieren. Wir wissen es zu schätzen, wenn Kunden ihre Staubsauger auch nach Ablauf der Garantiefrist reparieren lassen möchten. Bitte kontaktieren Sie in diesem Falle unsere Kundendienst-Helpline unter der Rufnummer 0800 000 9063, und fragen Sie nach unserem Kundenprogramm für abgelaufene Garantien.

Wo kann ich Originalersatzteile und Originalzubehör von Shark kaufen?

Shark-Ersatzteile und Zubehöerteile werden von den gleichen Ingenieuren entwickelt, die auch Ihren Shark-Staubsauger entwickelt haben. Sie finden die ganze Palette an Shark-Ersatzteilen und Zubehör für alle Shark-Geräte unter www.sharkclean.eu.

Bitte beachten Sie, dass Ihre Garantie erlischt, wenn Sie keine Originalersatzteile von Shark verwenden. Ihre gesetzlichen Rechte bleiben davon unberührt.

Shark NINJA ZWEIJÄHRIGE (2) BESCHRÄNKTE AKKUGARANTIE

Wenn Sie als Verbraucher ein Produkt in Deutschland kaufen, erhalten Sie automatisch Gewährleistungsrechte hinsichtlich der Produktqualität (Ihre „gesetzlichen Rechte“). Sie können diese gesetzlichen Rechte Ihrem Einzelhändler gegenüber geltend machen. Allerdings haben wir bei Shark so großes Vertrauen in die Qualität unserer Produkte (die „Produkte“), dass wir Ihnen auf den Akku eine zusätzliche Herstellergarantie von zwei (2) Jahren bieten. Diese Garantie gilt nur, wenn das Produkt neu und unbenutzt gekauft wird. Diese Bedingungen beziehen sich nur auf unsere Akku-Garantie (die „Akku-Garantie“) – Ihre gesetzlichen Rechte als Käufer bleiben hiervon unberührt. Bitte beachten Sie, dass die 2-Jahres-Garantie in allen EU-Ländern und dem Vereinigten Königreich angeboten wird, auch für den Fall, dass das Vereinigte Königreich während des Garantiezeitraums kein EU-Mitgliedsland mehr sein wird.

In den nachstehenden Bedingungen werden die Bedingungen und der Umfang unserer Akku-Garantie beschrieben, die von der SharkNinja Germany GmbH, Kurt-Blaum-Platz 8, 63450 Hanau (Deutschland) („uns“, „unser“, „wir“) gegeben werden. Sie beeinträchtigen keine gesetzlichen Rechte aus dem Kaufvertrag mit dem Einzelhändler, bei dem Sie das Produkt erworben haben, oder die Verpflichtungen Ihres Einzelhändlers aus dem Kauf und die Ihres Kaufvertrags mit ihm.

Shark® Garantie

Unsere Kundendienst-Helpline (0800 000 9063) ist von Montag bis Freitag von 9.00 bis 18.00 Uhr für Sie da. Der Anruf ist kostenlos, und Sie werden sofort zu einem Mitarbeiter von Shark durchgestellt. Online-Support finden Sie auch unter www.sharkclean.eu.

Wie registriere ich meine verlängerte Akku-Garantie?

Sie können Ihre Garantie innerhalb von 28 Tagen ab dem Kaufdatum online registrieren. Um Zeit zu sparen, halten Sie bitte die folgenden Informationen zu Ihrem Produkt bereit:

- Modellnummer
- Seriennummer (falls verfügbar)
- Kaufdatum des Produktes (Kauf- oder Lieferbeleg)

Wenn Sie sich online registrieren möchten, besuchen Sie uns bitte unter www.sharkclean.eu

WICHTIG

- Die Herstellergarantie für den Akku gilt für zwei (2) Jahre ab dem Kaufdatum.
- Bitte bewahren Sie den Kaufbeleg immer auf. Wenn ein Garantiefall eintritt, brauchen wir den Kaufbeleg, um zu prüfen, ob die Informationen, die Sie uns gegeben haben, korrekt sind. Wenn Sie keinen gültigen Kaufbeleg vorlegen können, verlieren Sie dadurch Ihren Garantieanspruch.

Welche Vorteile habe ich von der Registrierung meiner Akku-Garantie?

Wenn Sie Ihre Garantie registrieren, haben wir bereits alle wichtigen Daten zur Hand, falls wir mit Ihnen in Kontakt treten müssen. Außerdem können Tipps und Ratschläge erhalten, wie Sie das Beste aus Ihrem Shark-Staubsauger herausholen können, sowie aktuelle Nachrichten zu neuen Technologien und Produkten von Shark. Wenn Sie Ihre Garantie online registrieren, erhalten Sie sofort eine Bestätigung, dass Ihre Daten bei uns eingegangen sind.

Wie lange läuft die Garantie für einen neuen Shark-Lithium-Ionen-Akku?

Da wir großes Vertrauen in unsere Konstruktion und Qualitätskontrolle setzen, beträgt die Garantie für den Akku in Ihrem neuen Shark-Staubsauger insgesamt zwei (2) Jahre.

Was wird von der Akku-Garantie abgedeckt?

1. Der originale Lithium-Ionen-Akku wird für einen Zeitraum von bis zu zwei (2) Jahren ab dem ursprünglichen Kaufdatum ausgetauscht nach Ermessen von Shark oder repariert (einschließlich Transport- und Versandkosten).
2. Im unwahrscheinlichen Fall, dass ein Austauschakku ausgegeben wird, endet die Garantie für den Austauschakku sechs Monate nach Empfang des Austauschakkus bzw. nach Ablauf des verbleibenden Garantiezeitraums, je nachdem, was später eintritt.

Was wird durch die Akku-Garantie nicht abgedeckt?

1. Gewöhnliche Abnutzung des Lithium-Ionen-Akkus im in den Sicherheitsanweisungen vorgegebenen Temperaturbereich.
2. Jeder Akku, der manipuliert oder für kommerzielle Zwecke verwendet wurde.
3. Schäden, die durch Fehlbedienung, Missbrauch, Verwendung des Staubsaugers außerhalb des zulässigen Temperaturbereichs oder sorglosen Umgang entstanden sind, bzw. Schäden, die durch eine falsche Handhabung beim Transport entstanden sind.
4. Verletzungen von Personen oder Beschädigungen von Sachen, die nicht der Akku selbst sind.
5. Fehlerhafte Installation (außer, wenn die Installation des Produkts von Shark durchgeführt wurde).
6. Wenn Reparaturen oder Änderungen, die nicht von Shark und seinen Handelsvertretern oder Vertragshändlern, sondern von Dritten durchgeführt wurden, es sei denn, Sie können nachweisen, dass die Reparaturen oder Änderungen, die von anderen durchgeführt wurden, nicht mit dem Mangel zusammenhängen, für den Sie die Akku-Garantie ausüben.

Probleme mit Ihrem Akku

Falls Ihr Lithium-Ionen-Akku innerhalb des Garantiezeitraums unter normalen Haushaltsbedingungen nicht mehr ordnungsgemäß funktioniert, rufen Sie bitte die gebührenfreie Service-Hotline unter 0800 000 9063 an, um Produktunterstützung zu erhalten.

THANK YOU

for purchasing the Shark® DuoClean® Cordless Vacuum



REGISTER YOUR PURCHASE

 sharkclean.eu

 Scan QR code using mobile device



TIP: You can find the model and serial numbers on the QR code label which is located on the bottom of the dust cup.

RECORD THIS INFORMATION

Model Number: _____

Date of Purchase (Keep receipt): _____

Store of Purchase: _____

TECHNICAL SPECIFICATIONS

Voltage: 25.2V ---

Amps: 11.9A

PLEASE READ CAREFULLY AND KEEP FOR FUTURE REFERENCE.

This instruction manual is designed to help you get a complete understanding of your new Shark DuoClean Cordless Vacuum.

CONTENTS

Important Safety Instructions	25
Getting To Know Your Shark® DuoClean® Cordless Vacuum	27
Using Your Lithium ION Power Pack Battery	29
Installing Your Lithium ION Power Pack Battery	29
Charging Your Lithium ION Power Pack Battery	29
Using the Lithium ION Power Pack Battery	29
Using the Lithium ION Power Pack Battery Charging Dock	29
LED Battery Power Meter	29
Recycling Your Lithium ION Power Pack Battery	29
Assembling Your Vacuum	30
Using the Flexology® wand	31
Flexology Storage	31
Using Smart Response™ Technology	32
Choosing a Surface Setting	32
Choosing a Suction Setting	32
Using Your Vacuum in Above-Floor Mode	33
Accessories	35
Maintaining Your Vacuum	37
Emptying the Dust Cup	37
Cleaning the Filters	38
Maintaining the Brushroll	39
Maintaining the Soft Roller	40
Checking for Blockages	40
Troubleshooting Guide	41
Warranty	43
Battery Warranty	44

IMPORTANT SAFETY INSTRUCTIONS

FOR HOUSEHOLD USE ONLY • PLEASE READ ALL INSTRUCTIONS BEFORE USING THIS VACUUM.

If the charging cord plug does not fit fully into the outlet, reverse the plug. If it still does not fit, contact a qualified electrician. **DO NOT** force into outlet or try to modify to fit.

To reduce the risk of shock and unintended operation, turn off power and remove the ION Power Pack battery before servicing.

⚠ WARNING

REDUCE THE RISK OF FIRE, ELECTRIC SHOCK, INJURY, OR PROPERTY DAMAGE:

THE FLOOR NOZZLE, WAND, AND HANDHELD VACUUM CONTAIN ELECTRICAL CONNECTIONS:

1. This vacuum consists of a motorized nozzle, wand, and handheld vacuum. These components contain electrical connections, electrical wiring, and moving parts that potentially present risk to the user.
2. Before each use, carefully inspect all parts for any damage. If a part is damaged, discontinue use.
3. Use only identical replacement parts.
4. This vacuum contains no serviceable parts.
5. Use only as described in this manual. **DO NOT** use the vacuum for any purpose other than those described in this manual.
6. With the exception of the filters and dust cup, **DO NOT** expose any parts of the vacuum to water or other liquids.
7. Keep the appliance and its cord out of reach of children. **DO NOT** allow the appliance to be used by children. **DO NOT** allow to be used as a toy. Close supervision is necessary when used near children.

GENERAL USE

8. This appliance can be used by persons with reduced physical, sensory or mental capabilities or lack of experience and knowledge if they have been given supervision or instruction concerning use of the appliance in a safe way and understand the hazards involved. Cleaning and user maintenance shall not be made by children.

9. Always turn off the vacuum before connecting or disconnecting any current carrying hoses, motorized nozzles, chargers, batteries, or other electrical or mechanical parts.
10. **DO NOT** handle plug or vacuum with wet hands.
11. **DO NOT** use without dust cup, filters, and brushroll in place.
12. Only use Shark® branded filters and accessories. Failure to do so will void the warranty.
13. **DO NOT** put any objects into nozzle or accessory openings. **DO NOT** use with any opening blocked; keep free of dust, lint, hair, and anything that may reduce airflow.
14. **DO NOT** use if nozzle or accessory airflow is restricted. If the air paths or the motorized floor nozzle become blocked, turn the vacuum off. Remove all obstructions before you turn on the unit again.
15. Keep nozzle and all vacuum openings away from hair, face, fingers, uncovered feet, or loose clothing.
16. **DO NOT** use if vacuum is not working as it should, or has been dropped, damaged, left outdoors, or dropped into water.
17. Use extra care when cleaning on stairs.
18. **DO NOT** leave the vacuum unattended while powered on.
19. When powered on, keep the vacuum moving over the carpet surface at all times to avoid damaging the carpet fibers.
20. **DO NOT** place vacuum on unstable surfaces such as chairs or tables.

21. **DO NOT** use to pick up:
 - a) Liquids
 - b) Large objects
 - c) Hard or sharp objects (glass, nails, screws, or coins)
 - d) Large quantities of dust (including drywall, fireplace ash, or embers). **DO NOT** use as an attachment to power tools for dust collection.
 - e) Smoking or burning objects (hot coals, cigarette butts, or matches)
 - f) Flammable or combustible materials (lighter fluid, gasoline, or kerosene)
 - g) Toxic materials (chlorine bleach, ammonia, or drain cleaner)
22. **DO NOT** use in the following areas:
 - a) Poorly lit areas
 - b) Wet or damp surfaces
 - c) Outdoor areas
 - d) Spaces that are enclosed and may contain explosive or toxic fumes or vapors (lighter fluid, gasoline, kerosene, paint, paint thinners, mothproofing substances, or flammable dust)
23. Turn off the vacuum before plugging in or unplugging the charger.
24. Turn off the vacuum before any adjustment, cleaning, maintenance or troubleshooting.
25. During cleaning or routine maintenance, **DO NOT** cut anything other than hair, fibers, or string wrapped around the brushroll.
26. Allow all filters to air-dry completely before replacing in the vacuum to prevent liquid from being drawn into electric parts.
27. **DO NOT** modify or attempt to repair the vacuum or the battery yourself, except as indicated in this manual. **DO NOT** use the battery or vacuum if it has been modified or damaged. Damaged or modified batteries may exhibit unpredictable behavior resulting in fire, explosion or risk of injury.
28. Turn off all controls before unplugging.
29. Always turn off this appliance before connecting or disconnecting motorized nozzle or hand tool.

BATTERY PACK

30. The battery is the power source for the vacuum. Carefully read and follow all charging instructions.
31. To prevent unintentional starting, ensure the vacuum is powered off before picking up or carrying the vacuum. **DO NOT** carry the appliance with your finger on the power switch.
32. Use only Dong Guan Yinli Electronics Co. Ltd charger YLS0243A-E288080 or YLS0483A-E2880802 (IF260EUTH only). Use of an incorrect charger may result in no charging, and/or unsafe conditions. Use only battery XBAT200EU.
33. Keep the battery away from all metal objects such as paper clips, coins, keys, nails, or screws. Shorting the battery terminals increases the risk of fire or burns.
34. Under abusive conditions, liquid may be ejected from the battery. Avoid contact with this liquid, as it may cause irritation or burns. If contact occurs, flush with water. If liquid contacts eyes, seek medical help.
35. Battery should not be stored at temperatures below 37.4°F (3°C) or above 104°F (40°C) to maintain long-term battery life.
36. **DO NOT** charge battery at temperatures below 40°F (5°C) or above 104°F (40°C).
37. Store the appliance indoors. **DO NOT** use or store it below 37.4°F (3°C). Ensure the appliance is at room temperature before operating.
38. **DO NOT** expose the battery to fire or temperatures above 265°F (130°C) as it may cause explosion.

SAVE THESE INSTRUCTIONS

GETTING TO KNOW YOUR SHARK® DUOCLEAN® CORDLESS VACUUM

WELCOME!

Congratulations on your purchase. Use this instruction manual to learn about your new vacuum's great features. From assembly to use to maintenance, you will find it all in here.

- A** Power Switch
- B** Battery Release
- C** Handheld Vacuum
- D** Lithium ION Power Pack Battery
- E** Dust Cup Release
- F** Flexology® Wand Release
- G** Flexology Storage Carry Handle
- H** Flexology Wand Button
- I** Flexology Wand
- J** DuoClean Floor Nozzle
- K** Lower Wand Release Pedal
- L** Brushroll Garage Release Buttons
- M** Headlights
- N** Soft Roller
- O** Soft Roller Access Tab

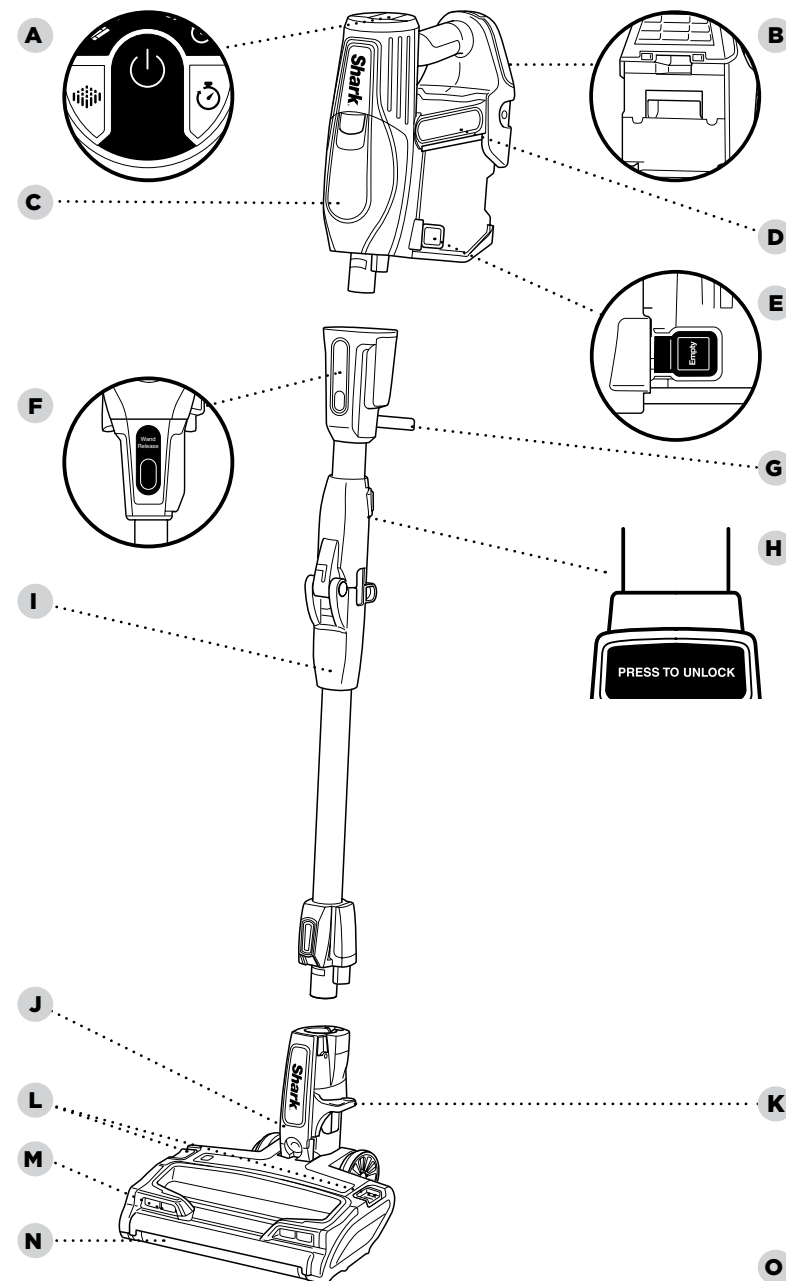

USING YOUR LITHIUM ION POWER PACK BATTERY

NOTE: Some charging options may not be included with your vacuum.

To purchase additional or replacement Lithium ION Power Pack Batteries, chargers, and charging docks, visit sharkclean.eu

DID YOU KNOW?

The DuoClean® floor nozzle has LED headlights that turn on automatically to illuminate the floor surface.

RECYCLING YOUR LITHIUM ION POWER PACK BATTERY

When your Lithium ION Power Pack Battery needs to be replaced, dispose of it or recycle it in accordance with local regulations. In some areas, it is illegal to place spent lithium-ion batteries in the bin or in a municipal solid waste stream. Return spent power packs to an authorised recycling centre or to retailer for recycling. Contact your local recycling centre for information on where to drop off the spent power pack.

NOTE: Lithium-ION Power Pack takes approximately 3.5 hours for full charge.

NOTE: When used in handvac mode, the Lithium ION power Pack provides up to 30 minutes of runtime in EXTENDED RUNTIME setting and up to 10 minutes in ION BOOST setting.

INSTALLING YOUR LITHIUM ION Power Pack BATTERY

Slide the Lithium ION Power Pack Battery into the slot on the back of the handheld vacuum.

To remove, pinch the release tab and slide the Lithium ION Power Pack Battery out of the handheld vacuum.

CHARGING YOUR LITHIUM ION Power Pack BATTERY Using the LITHIUM ION Power Pack Battery Charger

Connect the Lithium ION Power Pack Battery Charger to the port on the side of the Lithium ION Power Pack Battery, then plug the charger into a wall outlet. The ION Power Pack Battery can be charged whether it is inside or outside the handheld vacuum.

Using the Lithium ION Power Pack Battery Charging Dock

Connect Lithium ION Power Pack Battery Charger to the Charging Dock. Place power pack onto dock, then connect charger to wall outlet.

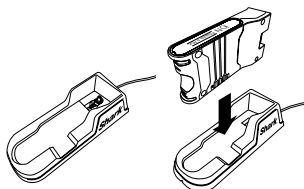

LED BATTERY POWER METER In Use

As the Lithium ION Power Pack discharges, its 3 LED lights will gradually turn off in sequential order. When less than 5% of charge remains, the bottom LED light will flash, indicating a charge is needed.



Charging

As the Lithium ION Power Pack Battery charges, the lights will first blink and then illuminate steadily, in sequential order. All 3 lights will glow steadily upon receiving a full charge, and then turn off after a short period. This preserves long-term battery life and allows the battery to remain connected to the charger even after reaching full charge.

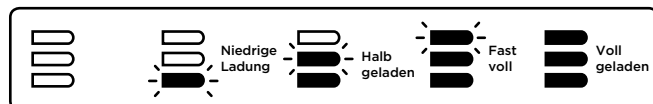

ASSEMBLING YOUR VACUUM

STEP 1

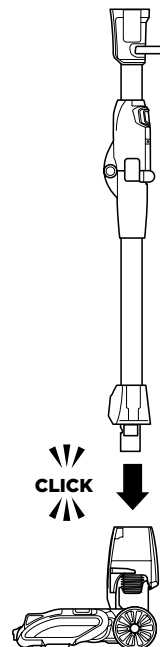

STEP 2

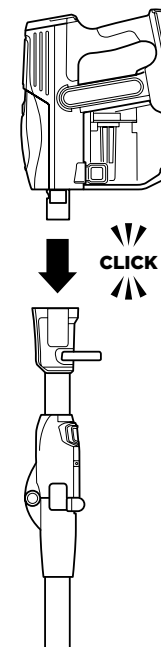

1 Insert the wand into the DuoClean® floor nozzle, pressing it in until it clicks securely into place.

2 Insert the handheld vacuum into the top of the wand, pressing it in until it clicks securely into place.

USING THE FLEXOLOGY® WAND

WARNING: This vacuum does not stand up on its own. Using the unit when it lacks stability may result in personal injury. To place in Flexology Storage mode, press the Flexology Wand button and gently fold the handheld vacuum down toward the floor nozzle.

TIP: The carry handle located below the handheld vacuum can also be used to assist in taking the vacuum in and out of Flexology Storage mode.

NOTE: Before vacuuming your delicate rugs or carpet, refer to the rug manufacturer's recommended cleaning instructions.

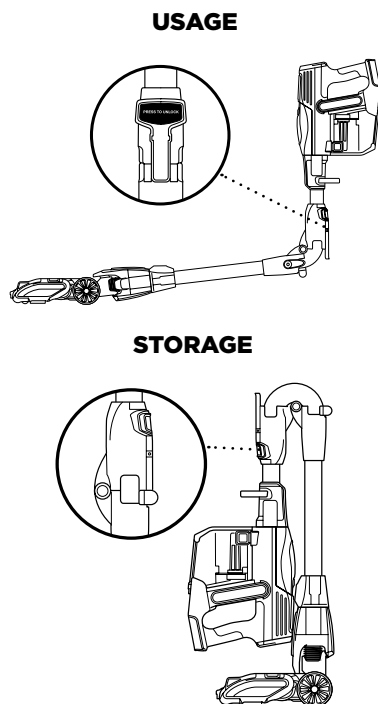

WHAT DOES THE BRUSHROLL INDICATOR LIGHT MEAN?

Solid Green

The brushrolls are on and working as they should.

Solid Red

There is a jam in the brushroll area. Turn your vacuum off and remove the blockage.

No Light

The brushrolls are off because the vacuum is off, or the nozzle is not correctly connected to the wand or handheld vacuum.

- 1 To start vacuuming, press the Power button, then recline the wand to start the brushrolls.

USING THE FLEXOLOGY WAND

To easily access hard-to-reach areas under furniture without having to bend down, press the Flexology Wand button to position the wand to a lower angle.

FLEXOLOGY STORAGE

- 1 Press the Flexology Wand Lock Release button and gently fold the handheld vacuum forward toward the floor nozzle until it locks in storage mode. Use the handle to carry the vacuum to its storage location.

To take the vacuum out of storage mode, press the Flexology Wand Lock Release button while lifting up the handheld vacuum. When straightened, the wand will lock in place.

USING SMART RESPONSE™ TECHNOLOGY

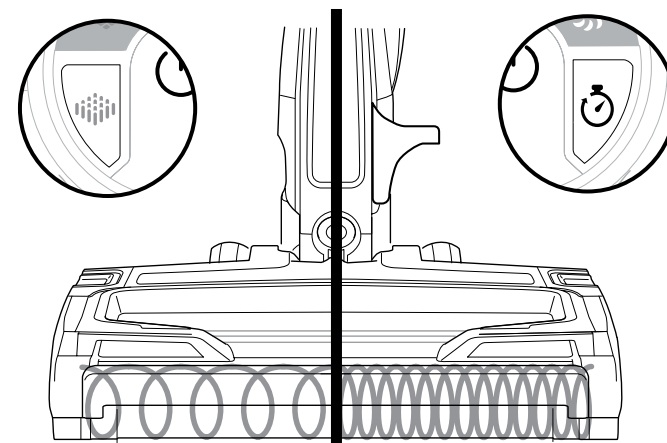

SMART RESPONSE TECHNOLOGY

The Smart Response Technology lets you select the ideal power setting and brushroll speed for each cleaning job.

CHOOSING A SURFACE SETTING

Carpet setting – For cleaning thick pile carpets. Both brushrolls spin faster, working together to pick up debris below the surface of your carpets.

Floor setting – For cleaning hard floors and short pile carpets. The brushroll and the Soft Roller both spin together slowly to gently clean hard floors and short pile carpets. The Soft Roller traps fine dust and large particles, while the brushroll directs that debris to the suction channel.

CHOOSING A SUCTION SETTING

There are 2 suction settings:

EXTENDED RUNTIME – For everyday cleaning.

ION BOOST – Press for a timed 1-minute boost of increased suction for high-traffic areas and heavy messes. To use ION BOOST mode for longer than 1-minute, you can re-press the ION BOOST button when the 1-minute period ends.

USING YOUR VACUUM IN ABOVE-FLOOR MODE

TIP: To conveniently clean stairs, attach the handheld vacuum directly to the DUOCLEAN® floor nozzle.

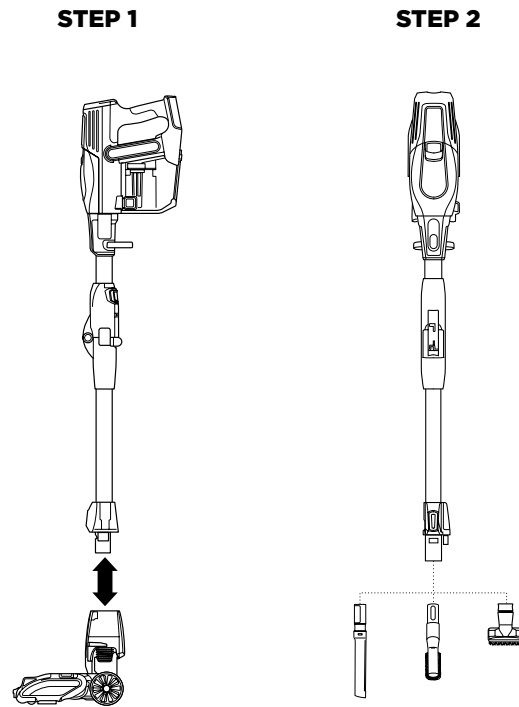

FOR LONG-REACH CLEANING:

- 1 Stand the vacuum upright. Step on the foot pedal and pull the wand up to disconnect it from the DuoClean floor nozzle. Press the Flexology® Wand button to vacuum with the wand at a lower angle.
- 2 Attach desired cleaning accessory to the wand.

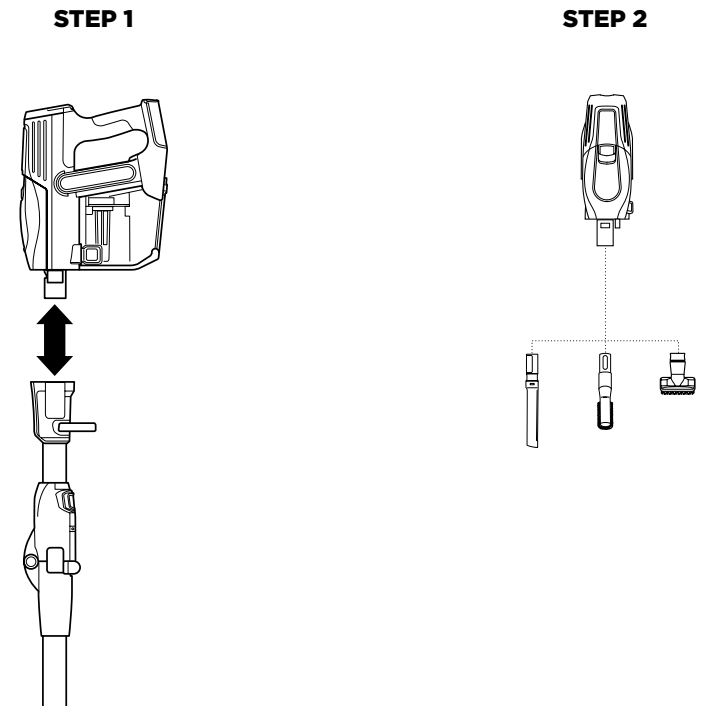

FOR SHORT-REACH CLEANING:

- 1 Press the Flexology® Wand Release button on the top of the wand to disconnect it from the handheld vacuum.
- 2 Attach desired cleaning accessory to the handheld vacuum.

ACCESSORIES

There are a variety of accessories that are compatible with this vacuum series.

The Quick Start Guide shows the select accessories that are included with your model.

To purchase additional accessories, go to sharkclean.eu.

A Dusting Brush

Cleans hard surfaces and upholstery.

C Anti-Allergen Dust Brush

Specially designed for removing fine dust and allergen particles from the most delicate surfaces.

E Lithium ION Power Pack Battery Charger

Can be plugged directly into the Lithium ION Power Pack Battery, or used as a power source for the Lithium ION Power Pack Battery Charging Dock.

G Flexology™ Under Appliance Wand

Pivoting wand that extends to clean under appliances and on top of furniture.

B Crevice Tool

Clean tight spaces, reach skirting boards and ceilings with this slim crevice tool.

D Lithium ION Power Pack Battery Charging Docks

Portable units for stand-alone charging of 1-2 batteries wherever an outlet is nearby.

F Deep-Cleaning Motorised Pet Tool

Motorised compact brush powerful enough to remove deeply embedded allergens, dirt and hair from multiple surfaces.

H Upholstery Tool

For removing stubborn pet hair from upholstery and more.

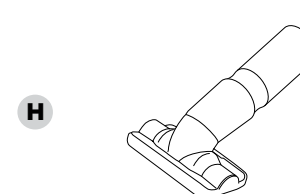
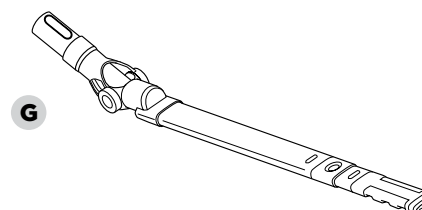
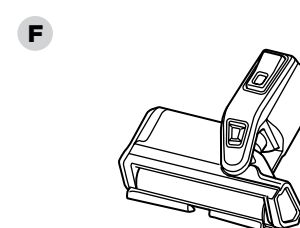
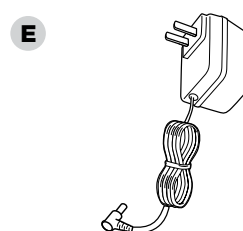
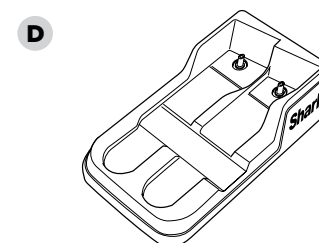
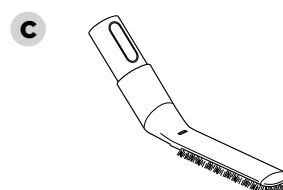
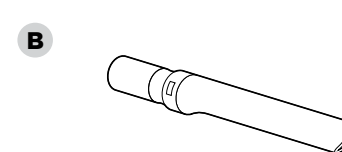
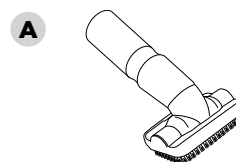

MAINTAINING YOUR VACUUM

CAUTION: Hand wash filters only with lukewarm water to prevent damage from cleaning chemicals. Allow ALL filters to air-dry completely before replacing them in the vacuum to prevent liquid from being drawn into electric parts.

CAUTION: Turn off power and remove power pack before servicing.

IMPORTANT: Clean the dust screen inside the dust cup as required. **DO NOT** use soap when cleaning the HEPA filter.

NOTE: Empty dust cup when debris reaches the MAX fill line.

REPLACING FILTERS:

The **Pre-Motor Filter Kit** (Foam & Filter frame) should be replaced every 2.5 years, and the **HEPA Filter** should be replaced every 3 years, subject to frequency of use.

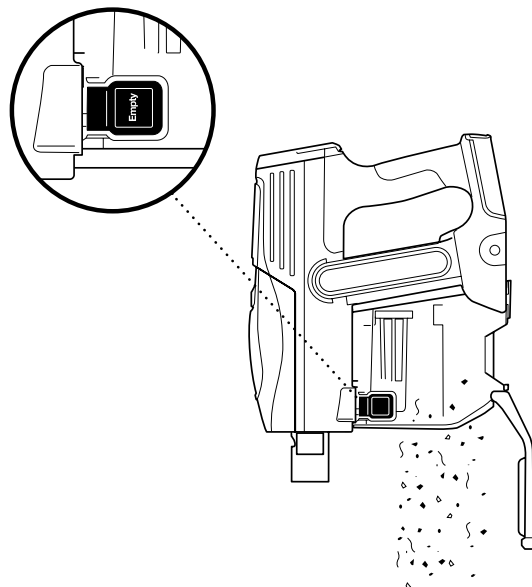

EMPTYING THE DUST CUP

- 1 To empty dust cup, first remove the handheld vacuum from the wand by pressing the Wand Release button and pulling up on the handheld vacuum. Position dust cup over a bin, then open the bottom of the dust cup by pressing the Dust Cup release button on the side.

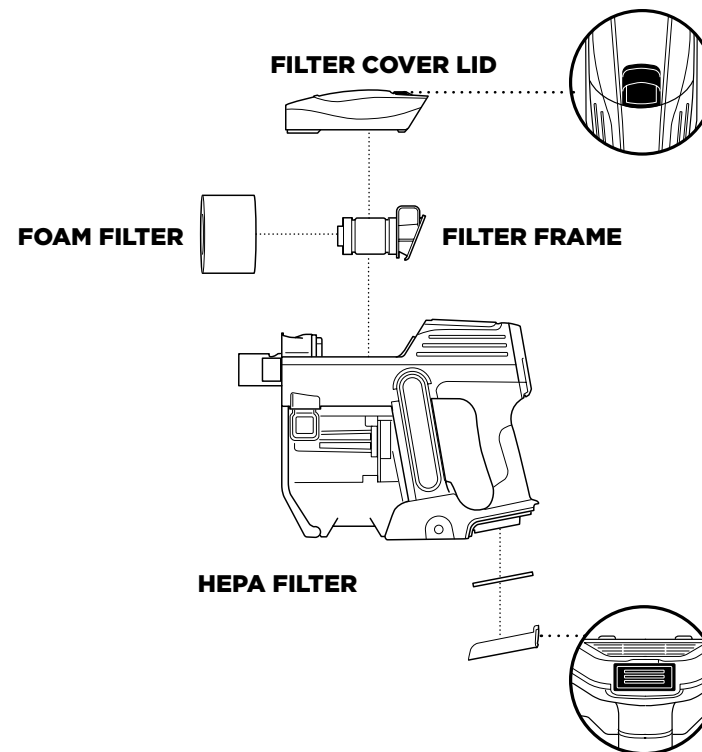

CLEANING PRE-MOTOR FILTER (ONCE A MONTH)

To clean the foam filter, remove the filter cover lid on the top of the handheld vacuum and slide off the foam filter. Rinse foam filter and filter frame with water. Tap loose dirt off filter between washes as needed. Once foam filter is completely dry, return it to the filter frame, then replace the filter frame and the filter cover.

CLEANING HEPA FILTER* (ONCE A YEAR)

To clean the HEPA filter, remove the cover on the bottom of the handheld vacuum by pressing the release button. Remove HEPA filter. Rinse with water. Once completely dry, reinsert the HEPA filter and close the filter cover lid.

IMPORTANT: To prevent damage, rinse filters with lukewarm water **ONLY**. **DO NOT** use soap. Allow filters to air-dry for at least 24 hours before replacing them in the vacuum to prevent liquid from being drawn into electric parts.

MAINTAINING YOUR VACUUM - CONT.

⚠ WARNING: When cleaning brushroll, be sure to not cut anything other than hair, string, fibres, or other debris.

💡 TIP: Ensure the brushroll garage is completely sealed and closed before using.

NOTE: Heavy usage over time may require minimal upkeep in order to maintain your vacuum's appearance.

STEP 1

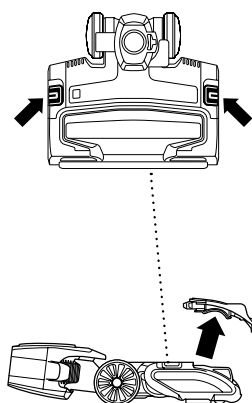

STEP 2

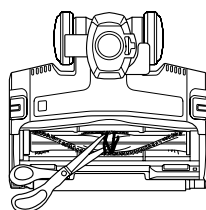

MAINTAINING THE BRUSHROLL

- 1 Open the brushroll lid by sliding both release buttons away from you, toward the back of the floor nozzle, then lifting off the garage. Remove any string, hair, or debris that may be wrapped around the brushroll by running scissors along the guide on the brushroll.
- 2 Close the brushroll lid by inserting the tabs on the lid into the slots on the floor nozzle, then pressing down on the lid, above the headlights, until both sides click into place.

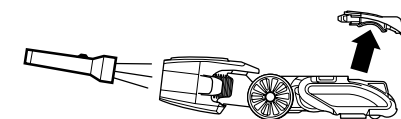
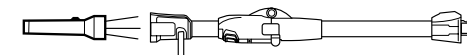
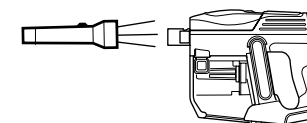
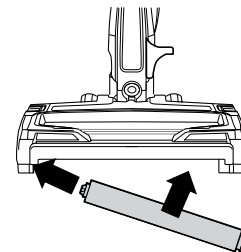
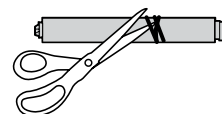
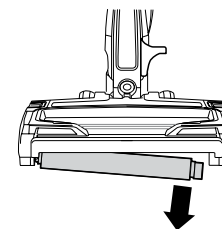

MAINTAINING THE SOFT ROLLER

- 1 Open the brushroll garage by sliding both release buttons away from you, toward the back of the floor nozzle, then lifting off the garage. Lift out the Soft Roller by the tab on the right side. Clean off any string, carpet fibres, or hair that may be wrapped around the Soft Roller, and remove debris from the roller housing.
- 2 Wash the Soft Roller as needed, using only water. Air-dry completely for at least 24 hours before returning it to the brushroll garage.
- 3 Reinsert the Soft Roller by sliding it into the front of the floor nozzle until it clicks into place. Close the brushroll garage by inserting the tabs on the lid into the slots on the floor nozzle, then pressing down on the lid, above the headlights, until both sides click into place.

CHECKING FOR BLOCKAGES: Handheld, Wand, and Floor Nozzle

- 1 Turn off vacuum and remove Lithium ION Power Pack.
- 2 Remove the wand from the handheld vacuum and check all intake openings to the dust cup.
- 3 Remove the floor nozzle from the wand and check the wand for blockages.
- 4 Tilt neck of floor nozzle back to straighten the airway to remove blockages.

TROUBLESHOOTING GUIDE

⚠ WARNING: To reduce the risk of shock and unintended operation, turn off power and remove power pack before servicing.

Vacuum is not picking up debris, no suction or light suction.

(Refer to Maintenance section for more information.)

- Check filters to see if they need cleaning. Follow instructions for rinsing and completely air-drying the filters before reinserting in the vacuum.
- Dust cup may be full; empty dust cup.
- Check floor nozzle for blockages; clear blockages if required.
- Remove any string, carpet fibres, or hair that may be wrapped around the brushroll and Soft Roller or trapped behind the Soft Roller.
- Check connection between handvac and wand for blockages; clear blockages if required. If the issue persists, please contact Customer Service.

Vacuum lifts rugs.

- Check that vacuum is in EXTENDED RUNTIME mode. Take care when vacuuming rugs with delicately sewn edges.
- Turn off the unit to disengage the brushroll and restart with the Power button.

Brushroll/Soft Roller does not spin.

- If Brushroll Indicator Light on the floor nozzle turns red, the brushroll and/or Soft Roller have stopped spinning. Immediately turn off and remove Lithium ION Power Pack from handheld vacuum and remove blockage before reconnecting and turning vacuum back on. If light turns green, the blockage has been successfully cleared. If it remains red, please contact Customer Service.
- If headlights are not illuminated, there is a connection issue between the handheld vacuum, wand, and nozzle. Try disconnecting and reattaching the pieces. If the headlights still do not illuminate, please contact Customer Service.

Vacuum turns off on its own.

There are several possible reasons for the vacuum turning off on its own, including blockages, Lithium ION Power Pack issues, and overheating. If vacuum turns off on its own, perform the following steps:

1. Check LED lights on Lithium ION Power Pack to see if it needs to be recharged. If power pack does not need charging, turn off vacuum and remove power pack.
 2. Empty dust cup and clean filters (see Maintenance section).
 3. Check wand, accessories, and inlet openings and remove any blockages.
 4. Allow unit and Lithium ION Power Pack to cool for at least 45 minutes, until it returns to room temperature.
 5. Return power pack to vacuum and press Power button.
- Note: If vacuum still does not operate properly, contact Customer Service.

LED lights on ION Power Pack are flashing.

- If top 2 or bottom 2 LED lights are flashing (Fig. A, Fig. B), call Customer Service.
- Bottom LED light is flashing (Fig. C): Lithium ION Power Pack needs to be charged.
- Top and bottom LED lights are flashing (Fig. D): Lithium ION Power Pack temperature is not optimal, so charging is temporarily paused. Leave power pack plugged in and charging will resume soon.



Fig. A



Fig. B



Fig. C

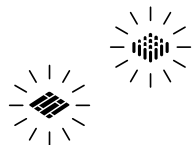
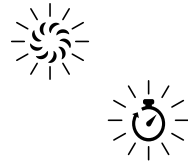
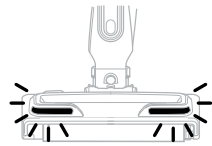

Fig. D

LIGHT INDICATOR	WHAT IT MEANS	
	<p>“FLOOR” and “CARPET” LEDs alternate illuminating</p>	<p>Unit temperature is high. Turn off vacuum. While unit is cooling, look for blockages and remove any that are found. Filters may also need to be cleaned.</p>
	<p>“ION POWER” AND “ION BOOST” ICONS ARE FLASHING TOGETHER</p>	<p>Blockage detected. Turn off unit and remove blockage.</p>
	<p>Headlights are flashing</p>	<p>Brushroll garage is not properly closed. Close the door by inserting the tabs on the lid into the slots in the floor nozzle, then pressing down on the lid, above the headlights, until both sides click into place.</p>

Shark NINJA FIVE (5) YEAR LIMITED WARRANTY

When you buy a product in Germany as a consumer, you get the benefit of legal rights relating to the quality of the product (your "statutory rights"). You can enforce these statutory rights against your retailer. However, at Shark we are so confident about the quality of our products (the "Products") that we give you an additional manufacturer's guarantee of up to five years (2 year as standard plus 3 years when you register (the "Extended guarantee"). This guarantee only applies to the Product if it is bought in new and unused condition. These terms and conditions relate to our guarantees only – your statutory rights as a buyer are unaffected. Please note that the 5 year guarantee is available in all EU countries and in the UK if it stops being an EU country during the guarantee term.

The conditions below describe the prerequisites and scope of our guarantees which are issued by SharkNinja Germany GmbH, Kurt-Blaum-Platz 8, 63450 Hanau (Germany) ("us", "our" or "we"). They do not affect your statutory rights or the obligations of your retailer and your contract with them. The same applies if you have purchased the product directly from Shark.

The Lithium-Ion Battery pack is not covered by the 5 year guarantee (see battery guarantee on next page).

Shark® Guarantees

A household appliance like a vacuum cleaner constitutes a sizeable investment. Your new machine needs to work properly for as long as possible. The guarantee it comes with is an important consideration - and reflects how much confidence the manufacturer has in its product and manufacturing quality.

Our customer service helpline (0800 000 9063) is open from 9.00am to 6.00pm Monday - Friday. It's free to call, and you'll be put straight through to a Shark representative. You'll also find online support at www.sharkclean.eu.

How do I register my Extended guarantee?

You can register your guarantee online within 28 days of purchase. To save time, you'll need the following information about your machine:

- Model no.
- Serial Number (only if available)
- Date of purchase of the Product (receipt or delivery note)

To register online, please visit www.sharkclean.eu

IMPORTANT

- The guarantee covers your Product for 2 years (or for 5 years, if registered) starting on the date of purchase.
- Please keep the receipt at all times. Should you need to use your guarantee we will need the receipt to verify the information supplied to us is correct. The inability to produce a valid receipt will invalidate your guarantee.

What are the benefits of registering my guarantee?

When you register your guarantee, you can choose to receive our newsletter containing tips, advice and competitions. Hear the latest news about new Shark technology and launches. If you register your guarantee online, you'll get instant confirmation that we've received your details.

Details of our privacy policy can be found at www.sharkclean.eu

How long are our Products guaranteed for?

Our confidence in our design and quality control means that your Product is guaranteed for a total of five years (2 years plus an Extended guarantee of 3 years).

What is covered by the guarantee?

Repair or replacement (at Shark's discretion) of your Product, including all parts and labour in case of any defect in design, materials and workmanship (including transport and shipping costs). Our guarantee is in addition to your legal rights as a consumer.

What is not covered by the guarantee?

1. Blockages – For details of how to unblock your vacuum cleaner, please refer to the Operating Manual.
2. Normal wear and tear such as brush bar, fuse, belt, batteries, hose etc.
3. Accidental damage, faults caused by negligent use or care, misuse, neglect, careless operation or handling of the vacuum cleaner which is not in accordance with the Shark Operating Manual supplied with your machine.
4. Use of the vacuum cleaner for anything other than normal domestic household purposes.
5. Use of parts not assembled or installed in accordance with the operating instructions.
6. Use of parts and accessories which are not Shark spares.
7. Faulty installation (except where installed by Shark).
8. Repairs or alterations carried out by parties other than Shark or its agents, unless you can show that the repairs or alterations carried out by others are not related to the defect for which you exercise the guarantee.
9. The Lithium ION battery. Please see next page for battery guarantee.

What happens when my guarantee runs out?

Shark does not design products to last for a limited time. We do appreciate that there may be a desire for our customers to want to repair their vacuum cleaners after the guarantee has elapsed. In this case please contact our free phone customer service help line and ask about our guarantee program, on 0800 000 9063.

Where can I buy genuine Shark spares and accessories?

Shark spares and accessories are developed by the same engineers who developed your Shark vacuum. You'll find a full range of Shark spares, replacement parts and accessories for all Shark machines at www.sharkclean.eu.

Please remember that using non-Shark spares may invalidate your manufacturer's guarantee. However your statutory rights are unaffected.

Shark NINJA TWO (2) YEAR LIMITED BATTERY WARRANTY

When you buy a product in Germany as a consumer, you get the benefit of legal rights relating to the quality of the product (your "statutory rights"). You can enforce these statutory rights against your retailer. However, at Shark we are so confident about the quality of our products (the "Products") that we give you an additional manufacturer's battery guarantee of up to two years. This guarantee only applies to the Product if it is bought in new and unused condition. These terms and conditions relate to our manufacturer's battery guarantee (the "battery guarantee") only – your statutory rights as a buyer are unaffected. Please note that the 2 year guarantee is available in all EU countries and in the UK if it stops being an EU country during the guarantee term.

The conditions below describe the prerequisites and scope of our battery guarantee which is issued by the SharkNinja Germany GmbH, Kurt-Blaum-Platz 8, 63450 Hanau (Germany) ("us", "our" or "we"). They do not affect your statutory rights or the obligations of your retailer and your contract with them.

Shark® Guarantees

Our customer service helpline (0800 000 9063) is open from 9.00am to 6.00pm Monday - Friday. It's free to call, and you'll be put straight through to a Shark representative. You'll also find online support at www.sharkclean.eu.

How do I register my extended Shark® guarantee?

You can register your guarantee online within 28 days of purchase. To save time, you'll need the following information about your Product:

- Model no.
- Serial Number (only if available)
- Date you purchased the Product (receipt or delivery note)

To register online, please visit www.sharkclean.eu

IMPORTANT

- The battery guarantee covers your battery for 2 years starting on the date of purchase.
- Please keep the receipt at all times. Should you need to use your guarantee we will need the receipt to verify the information supplied to us is correct. The inability to produce a valid receipt will invalidate your guarantee.

What are the benefits of registering my battery guarantee?

When you register your guarantee, we'll have your details to hand if we ever need to get in touch. You can also receive tips and advice on how to get the best out of your Shark vacuum and hear the latest news about new Shark technology and launches. If you register your guarantee online, you'll get instant confirmation that we've received your details.

Details of our privacy policy can be found at www.sharkclean.eu

How long are new Shark Lithium-Ion batteries guaranteed for?

Our confidence in our design and quality control means that the battery in your new Shark vacuum cleaner is guaranteed for a total of 2 years.

What is covered in my battery guarantee?

1. The original Lithium-Ion Battery, in Shark's sole discretion, will be replaced or repaired for up to 2 years from the original purchase date (including transport and shipping costs).
2. In the rare event that a replacement battery is issued, the guarantee coverage for the replacement battery ends six months following the receipt date of the replacement battery or the remainder of the existing guarantee, whichever is later.

What is not covered by the battery guarantee?

1. Normal wear and tear of Lithium-Ion Battery, within the temperature range set out under the safety instructions section.
2. Any battery that has been tampered with or used for commercial purposes.
3. Damage caused by misuse, abuse, use of the vacuum outside of the approved temperature range, or careless handling, or damage due to mishandling in transit.
4. Injury or damage caused to people or things other than the battery itself.
5. Faulty installation (except where installed by Shark).
6. Repairs or alterations carried out by parties other than Shark or its agents, unless you can show that the repairs or alterations carried out by others are not related to the defect for which you exercise the battery guarantee.

Problems with your battery

If your Lithium-Ion battery fails to operate properly while in use under normal household conditions within the guarantee period, please call our freephone customer service helpline on 0800 000 9063 for product help and support.



NOTES



NOTES





ENGLISH

Illustrations may differ from actual product. We are constantly striving to improve our products; therefore the specifications contained herein are subject to change without notice. SHARK, DUOCLEAN and FLEXOLOGY are registered trademarks of SharkNinja Operating LLC. SMART RESPONSE is a trademark of SharkNinja Operating LLC.
PRINTED IN CHINA

DEUTSCH

Die Abbildungen können vom tatsächlichen Produkt abweichen. Im ständigen Bemühen um die fortlaufende Verbesserung unserer Produkte behalten wir uns Änderungen der hierin enthaltenen Spezifikationen ohne Ankündigung vor. SHARK, DUOCLEAN und FLEXOLOGY sind ein eingetragenes Warenzeichen von SharkNinja Operating LLC. SMART RESPONSE ist eingetragene Warenzeichen von SharkNinja Operating LLC.
GEDRUCKT IN CHINA



www.sharkclean.eu

© 2019 SharkNinja Operating LLC.
IF130EUTH_IF260EUTH_Series_MP_DE_E_IB_190710

