

Shark®

STEAM LITE **STEAM MOP**

S3255EU

BRUGERVEJLEDNING 2

BEDIENUNGSANLEITUNG 16

OWNER'S GUIDE 30

MANUAL DE USUARIO 44

NOTICE D'UTILISATION 58

MANUALE D'USO 72

BEDIENINGSHANDLEIDING 86

BRUKERGUIDE 100

OMISTAJAN OPAS 114

BRUKSANVISNING 128



VIGTIGE SIKKERHEDSANVISNINGER

Kun til privat brug

NÅR SHARK® -DAMPMOPPEN ANVENDES, SKAL DE GRUNDLÆGGENDE SIKKERHEDSFORHOLDSREGLER ALTID OVERHOLDES. DE INKLUDERER FØLGENDE:

LÆS ALLE ANVISNINGER INDEN BRUG AF DIN SHARK -DAMPMOPPE.



ADVARSEL: FARE FOR SKOLDNING.

Vær forsigtig, når dampmoppen bruges. Dampen, som dampmoppen afgiver, er meget varm.

VIGTIGT:

Dette apparat er ikke beregnet til at blive brugt af personer (herunder børn) med nedsatte fysiske og mentale evner, svækkede sanser eller manglende erfaring og viden, medmindre de er blevet vejledt eller instrueret i apparatets korrekte anvendelse af en person, der er ansvarlig for deres sikkerhed. Børn skal overvåges for at sikre, at de ikke leger med apparatet.

Børn bør ikke anvende eller lege med dette apparat. Opsyn er nødvendigt for at holde apparatet uden for børns rækkevidde under brug.

⚠ ADVARSEL:
FOR AT MINDSKE FARER FOR BRAND, ELEKTRISK STØD ELLER PERSONSKADER:

- 1 Brug kun systemet til det, det er beregnet til.
- 2 **Må IKKE** bruges udendørs.
- 3 **UNDGÅ** at efterlade apparatet uden opsyn, når det er tilsluttet strøm. Stikket skal fjernes fra stikkontakten, inden apparatet rengøres eller vedligeholdes.
- 4 **DU MÅ IKKE** tillade, at apparatet bruges af børn. Vær meget opmærksom, hvis apparatet anvendes i nærheden af børn, dyr eller planter.
- 5 Brug kun som beskrevet i vejledningen.
- 6 Brug kun tilbehør, der er anbefalet af producenten.
- 7 Hvis netledningen er beskadiget, skal den for at undgå farer udskiftes af Euro-Pro Europe Limited eller af producentens serviceagent.
- 8 **UNDGÅ BRUG**, hvis apparatet ikke fungerer, er blevet tabt, tabt i vand, beskadiget eller efterladt udenfor.
- 9 **INGEN DELE KAN VEDLIGEHOLDES AF KUNDEN.** Forkert genmontering eller reparation kan medføre fare for elektrisk stød eller personskader under brugen af apparatet. Kontakt kundeservice.
- 10 **Nedsæk IKKE** dampmoppen i vand eller andre væsker, så risiko for elektrisk stød undgås.
- 11 **Håndter IKKE** stikket eller dampmoppen med våde hænder, og betjen ikke apparatet uden at bære sko.
- 12 **Ledningen MÅ IKKE** bæres eller trækkes i, bruges som håndtag, klemmes i døre eller trækkes rundt om skarpe kanter eller hjørner. Hold ledningen væk fra varme overflader.
- 13 **MÅ IKKE** tages ud af stikkontakten ved at trække i ledningen. Tag stikket ud af stikkontakten ved at tage fat i stikket og ikke i ledningen. Brug ikke forlængerledninger eller stikkontakter med utilstrækkelig strømbelastningsevne.

- 14 KOM IKKE** genstande ind i åbningerne. Må ikke bruges hvis nogle af åbningerne er blokeret.
- 15 KOM IKKE** hænder eller fødder under dampmoppen. Apparatet bliver meget varmt.
- 16 Må KUN** bruges på flade, vandrette overflader. Må ikke anvendes på vægge, skranker eller vinduer.
- 17 MÅ IKKE** bruges på læder, voksbehandlede møbler eller gulve, syntetiske stoffer, fløjel eller andre sarte materialer, der er følsomme overfor damp.
- 18** Væske og damp må ikke vendes i retning mod udstyr med elektriske komponenter såsom indersiden af ovne.
- 19 TILSÆT IKKE** rengøringsmidler, parfumer med duft, olier eller andre kemikalier til det vand, som apparatet bruger, da det kan beskadige apparatet eller gøre det usikkert at bruge. Vi anbefaler, at der bruges destilleret vand i dampmoppen, hvis du bor i et område med hårdt vand.
- 20** Vend **ALDRIG** apparatet på siden eller på hovedet under brug. **DAMP ALDRIG I RETNING AF MENNESKER, DYR ELLER PLANTER.**
- 21 EFTERLAD ALDRIG DAMPMOPPEN PÅ SAMME STED PÅ HVILKEN SOM HELST OVERFLADE I EN LÆNGERE PERIODE, HVIS RENGØRINGSPUDEN™ ER PÅMONTERET, DA DET KAN BESKADIGE GULVET.**
- 22** Dampmoppen skal afbrydes efter brug.
- 23** Når dampmoppen skal rengøres, trækkes stikket ud af stikkontakten, og moppen renses med en tør eller fugtig klud. Hæld ikke vand udover apparatet og påfyld ikke alkohol, benzin eller fortynder.
- 24** Der bør udvises ekstrem forsigtighed, når apparatet bruges til rengøring af trapper.
- 25** Brug aldrig dampmoppen uden at Dirt Grip™-rengøringspudden er monteret.
- 26** Sørg for, at arbejdsområdet er oplyst.
- 27** Opbevar dampmoppen indendørs på et køligt og tørt sted.
- 28** Undgå at sætte et andet apparat i den samme stikkontakt (samme kredsløb) som dampmoppen for at undgå overbelastning.
- 29** Hvis det er absolut nødvendigt at bruge en forlængerledning, skal der bruges en forlængerledning, der er nomineret til mindst 6 ampere, med minimum 0,75 mm² kobberleder. Ledninger beregnet til færre ampere kan overhede. Ledningen skal anbringes med omtanke, så der ikke trækkes i eller falder over den.
- 30 MÅ IKKE** efterlades uden opsyn, når systemet er tændt, eller ledningen er sat i en stikkontakt. Sluk for alle knapper, før apparatets stik trækkes ud.
- 31 MÅ IKKE** opbevares med fugtig eller våd Dirt Grip-rengøringspudden påmonteret. Efterlad aldrig dampmoppen på samme sted på en hvilken som helst overflade i en længere periode med en fugtig eller våd Dirt Grip-rengøringspudden, da det kan skade gulvet.
- 32** Træk altid stikket ud af stikkontakten, og lad dampmoppen køle ned, før moppehovedet fjernes eller udsiftes.
- 33** Sørg for, at vandtankens låge er lukket, når apparatet er i brug.

⚠ ADVARSEL: Dampmoppen er beregnet til at rense hårde gulvoverflader, der kan tåle høj varme. Må ikke bruges på ubeskyttet træ eller upolerede keramiske gulve. Glansen på overflader, der er behandlet med voks, eller på visse gulve, der ikke er behandlet med voks, kan forsvinde ved brug af varme og damp. Det anbefales altid at teste apparatet på et isoleret område af overfladen, før der fortsættes. Vi anbefaler også, at brugs- og vedligeholdelsesanvisningerne fra gulvproducenten læses.

GEM DISSE ANVISNINGER

Dette apparat overholder bestemmelserne i WEEE-direktiv 2012/19/EU om bortskaffelse af elektrisk og elektronisk udstyr (WEEE).



Denne mærkning angiver, at dette produkt ikke må bortskaffes sammen med andet husholdningsaffald i EU. For at forhindre mulig skade på miljøet eller folkesundheden fra ukontrolleret bortskaffelse af affald, skal det genbruges ansvarligt for at fremme bæredygtig genanvendelse af materialekilder. Ved aflevering af din brugte enhed bedes du anvende returnerings- og indsamlingssystemerne eller kontakte den forhandler, hvor dette produkt blev købt. De kan sørge for, at produktet bliver genanvendt på en miljømæssigt sikker måde.

Dette apparat overholder bestemmelserne i EU-direktiverne for elektromagnetisk kompatibilitet (EMC) 2014/30/EU med ændringer samt lavspændingsdirektivet (LVD) 2014/35/EU med ændringer.

Dette produkt er ikke udstyret med en afbryder, og det virker, når det sluttes til en strømkilde. Træk stikket ud af stikkontakten efter brug.

Selvom produktet ikke har en standby- eller afbryderfunktion, opfylder det stadig alle kravene i 1275/2008/EØF - direktivet for eco-design, da det i henhold til den tekniske begrundelse er uhensigtsmæssigt at forsyne apparatet med standby- og off-tilstande, når det forbindes til strømnettet. Spar strøm ved at sørge for, at apparatet ikke er tændt efter brug.



DENNE BOG OMFATTER MODELNUMRENE:

S3255EU

TEKNISKE SPECIFIKATIONER

Spænding: 220-240V~, 50/60Hz
Effekt: 1050W
Vandkapacitet: 250 ml (8 oz.)



IPX4



Indhold

Tak, fordi du købte en Shark® Steam Lite- dampmoppe.

Kom godt i gang	5
Betjening af din Shark dampmoppe.....	9
Vedligeholdelse af din Shark dampmoppe.....	11
Fejlfinding.....	13
Garanti	15

Kom godt i gang

Når dampmoppen samles, kan der være lidt vand i eller omkring vandtanken. Dette er fordi, vi tester alle vores dampmopper 100 %, før de sælges, så køberne altid får en Shark® -dampmoppe af god kvalitet.

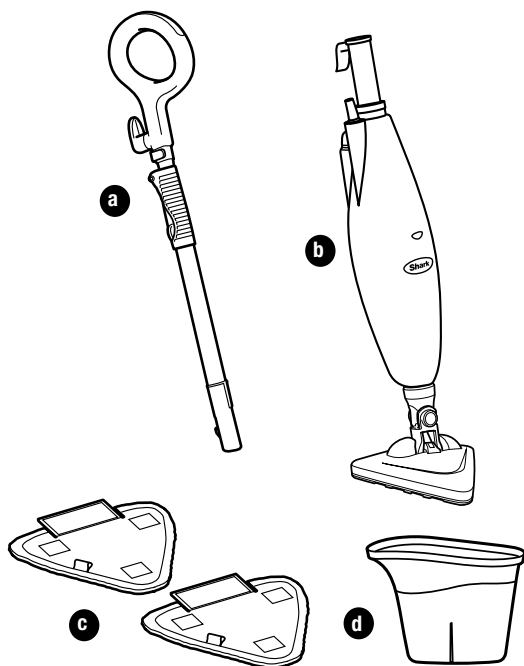

FØRST SKAL DU VIDE, HVAD DER ER I DEN KASSE, DU LIGE HAR ÅBNET:

- a Håndterings- og forlængerlange (teleskopisk)
- b Dampmoppens base
- c Dirt Grip™ rengøringspude (2 stk.)
- d Påfyldningsflaske

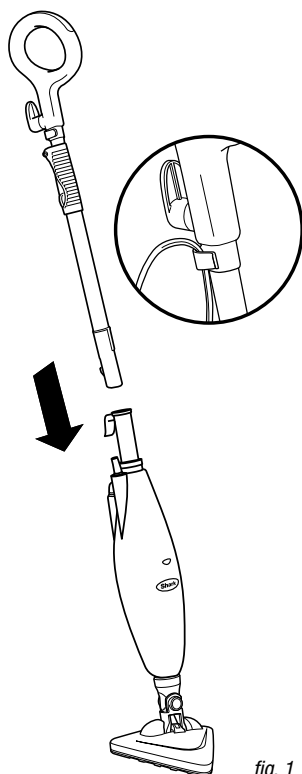

fig. 1

SAMLING

- 1 Anbring håndtaget på dampmoppens base og skub, indtil du hører et klik.
- 2 Løft i klinken på håndtaget for at justere til den ønskede højde og luk. (fig. 1)
- 3 Du kan justere højden på moppen, som du ønsker det. Løft klinken på slangen 90 grader til den åbne position. Mens du holder i håndtaget forlænges slangen til den ønskede højde, og luk derefter klinken i den fastlåste position. (fig. 2)

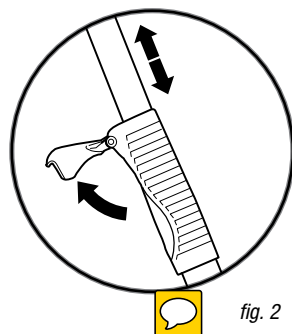

fig. 2

VIGTIGT: Du må aldrig bruge Shark Steam Lite dampmoppen uden at montere en Dirt Grip™-rengøringspude for at undgå at beskadige dine gulve og dampmoppen.

VIGTIGT: Må ikke bruges på ubeskyttet træ eller upolerede keramiske gulve. Glansen på overflader, der er behandlet med voks, eller på visse gulve, der ikke er behandlet med voks, kan forsvinde ved brug af varme og damp. Det anbefales altid at teste apparatet på et isoleret område af overfladen, før der fortsættes. Vi anbefaler at brugs- og vedligeholdelsesanvisningerne fra gulvproducenten læses.

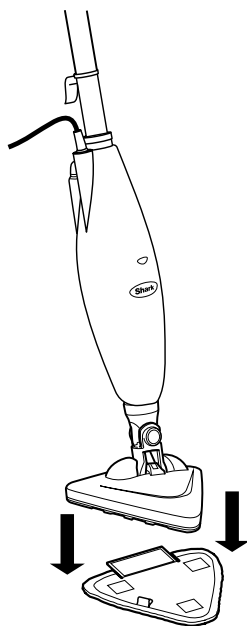

fig. 3

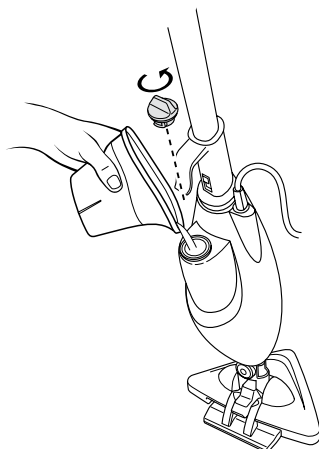

fig. 4

PÅMONTERING AF DIRT GRIP™-RENGØRINGSPUDEN

- 1 Anbring Dirt Grip-rengøringspudden på gulvet med de hurtige fastgørelsesstroppe opad. Anbring dampmoppen oven på den Dirt Grip-rengøringspudder, der skal monteres. (fig. 3)

VIGTIGT: Fyld kun vand på tanken. Kemikalier eller rengøringsmidler kan være farlige eller medføre skader.

VIGTIGT: Vent venligst i 3-5 minutter på, at din dampmop afkøler, inden du fjerner Dirt Grip™-rengøringspudden.

FYLDNING AF VANDTANK

VIGTIGT: Træk stikket til Steam Lite dampmoppen ud, inden du fylder vandbeholderen med vand.

- 1 Tag vandtankens låg af ved at dreje det i retning mod uret til den ulåste position. (fig. 4)
- 2 Brug flasken til at fylde tanken med vand og sørg for, at vandniveauet er under MAKSIMUM.
- 3 Sæt vandtankens låg tilbage og drej det i retning med uret til den låste position.

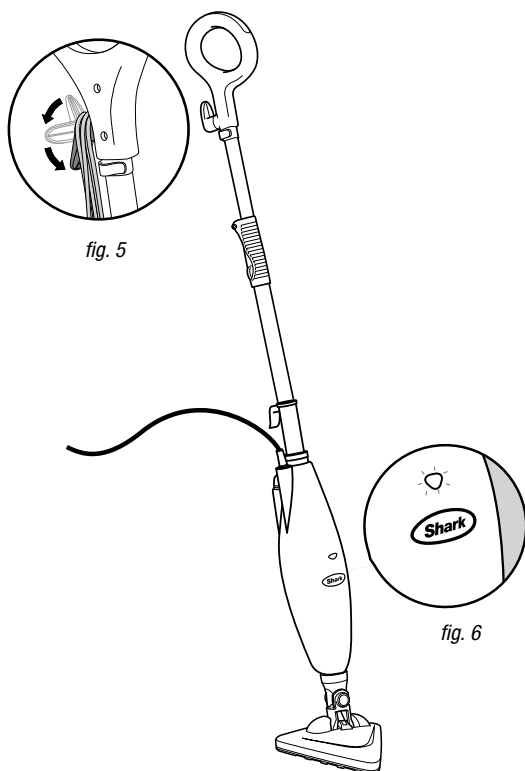

VIGTIGT: Dampmoppen har behov for vand for at kunne lave damp! Brug aldrig dampmoppen, hvis der ikke er vand i tanken.

Fej eller støvsug gulvene før rensning med din dampmoppe.

- 1 Træk i og drej den hurtigt udløsende ledningsholder for at pakke netledningen helt ud. **(fig. 5)** Sæt stikket i en 220-240V stikkontakt. Tænd-indikatoren vil lyse blå. Hvis lampen ikke tændes, skal du læse afsnittet om fejlfinding på side 13. **(fig. 6)**

Betjening af din Shark® dampmoppe



2 Vent i 30 sekunder på, å at kedlen skal opvarme vandet. Pump med håndtaget nogle få gange for at rense pumpen, aktivere damp og fugte Dirt Grip™-rengøringspuden. (fig. 7)

3 Før moppen frem og tilbage for automatisk at tilpasse dampudgangen. (fig. 8)

VIGTIGT: Du må aldrig efterlade dampmoppen med en fugtig/våd Dirt Grip-rengøringspude på gulvet, eftersom dette kan beskadige gulvet.

4 Når du har brug for ekstra damp til at fjerne en genstridig plet, kan du bruge Steam Blaster™-funktionen. Sænk kroppen på moppen fremad mod hovedet på moppen. Dette vil få Steam Blaster til at udsende et koncentreret pust af damp på pletten. For at stoppe Steam Blaster sprøjtning skal du blot løfte håndtaget tilbage til den oprindelige position og fortsætte rengøringen.

- ▲ **FORSIGTIG: Lad ikke dampmoppen stå stille i mere end et minut i Steam Blaster-tilstand.**
- ▲ **FORSIGTIG: Du må ikke skrubbe på et område i længere tid.**

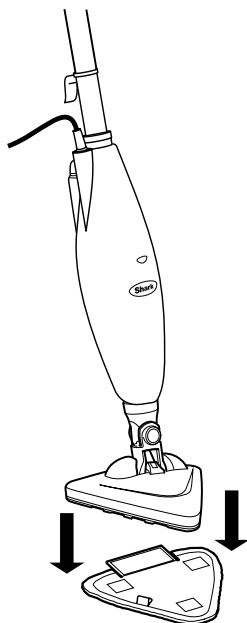

fig. 9

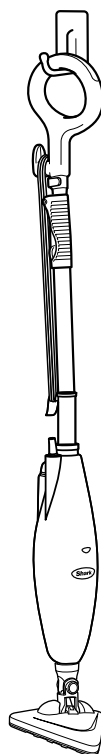

fig. 10

EFTER BRUG OG OPBEVARING

- 1 Når du er færdig med at moppe, skal du trække stikket ud af stikkontakten og efterlade apparatet i lodret position i 3-5 min. Frigør evt. damp ved at pumpe håndtaget adskillige gange.
- 2 Adskil forsigtigt Dirt Grip™-rengøringspuden fra hovedet og undgå kontakt med den varme overflade og urenheder. (fig. 9) og tøm vandbeholderen, inden dampmoppen sættes væk.
- 3 Tøm vandtanken før opbevaring. Fjern låget til vandtanken, og tøm tanken ud i en vask. Sæt låget tilbage på plads.

- 4 Ophæng den afkølede Shark Steam Lite-dampmoppe på en stor krog. (fig. 10)

BEMÆRK: Hvis du ønsker at opbevare Steam Lite-dampmoppen i lodret position, så skal du sørge for, at den læner sig op ad en væg for ekstra support og sikkerhed. Du skal altid opbevare din Shark Steam Lite-dampmoppe med afmonteret Dirt Grip-rengøringspude. Opbevar på et utilgængeligt sted for børn og uvedkommende.

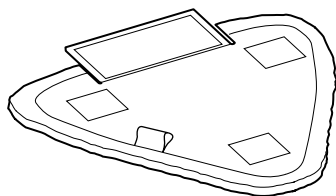

fig. 11

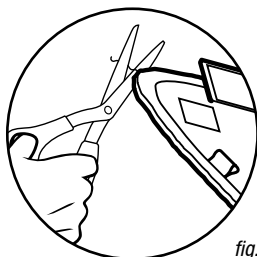

fig. 12



PLEJE AF DIN DIRT GRIP™-RENGØRINGSPUDE

VIGTIGT: Dirt Grip-rengøringspudden kan blive meget varm af dampen. Vær forsigtig, når den fjernes. Lad enheden køle ned i 2-3 minutter.

Pleje

Maskinvask Dirt Grip-klude separat med varmt vand med flydende vaskemiddel.

BRUG ALDRIG BLEGEMIDDEL, VASKEPULVER eller SKYLLEMIDDEL, da dette kan medføre skader eller efterlade en belægning, som vil reducere pudernes rengøringsdygtighed og pudernes sugedygtighed. Dirt Grip-klude skal lufttørres eller tørretumbles ved lav varme, da det vil forlængere mikrofiberstoffets levetid (**fig. 11**).

Løse fibre kan være et tegn på, at mikrofiberstoffet er slidt. Træk ikke i de løse fibre, da dette kan få vævningen til at gå op. Løse fibre skal bare klippes af med en saks (**fig. 12**).

Udskiftning af Dirt Grip-puder

For bedste rengøringsresultater anbefales det at udskifte Dirt Grip-puderne hver 3. til 4. måned ved normal brug. Som det gælder for alle stoffer, kan snavs, fedt, friktion og gentagen vask få fibrene til at gå i stykker, og du vil muligvis bemærke, at der kræves flere kræfter for at skubbe eller trække dampmoppen.

PROBLEM	MULIGE ÅRSAGER OG LØSNINGER
Shark® Steam Lite-dampmoppen vil ikke tænde.	Dampmoppen skal forbindes sikkert til en stikkontakt. Kontrollér sikring eller kredsløbsafbryder.
Shark Steam Lite-dampmoppen producerer ikke damp.	Er der vand i vandtanken? Fyld vand på dampmoppen, hvis den er tom, ved at følge anvisningerne på side 8.
Shark Steam Lite-dampmoppen efterlader vand på gulvet.	Kontroller for at undersøge om din Dirt Grip™-rengøringspude er for våd. Vi anbefaler, at du trækker stikket til dampmoppen ud og udskifter Dirt Grip-rengøringspuden. Sørg for at Dirt Grip-rengøringspuden er korrekt monteret.
Shark Steam Lite-dampmoppen efterlod en hvid plet på gulvet.	Efterlad ikke dampmoppen på gulvet med en fugtig eller våd rengøringspude påmonteret. Vi anbefaler at skifte til destilleret vand, hvis der bruges postevand. Sørg for, at låget til vandtanken er skruet fast på.
Gulvet er grumset, stribet eller plettet efter dampning.	Dirt Grip-puden kan være snavset. Udskift Dirt Grip™-rengøringspuden. Hvis Dirt Grip-rengøringspuden er blevet vasket med vaskepulver, kan den være beskadiget og skal muligvis udskiftes. Det kan også betyde, at tidligere rester af sæbe eller fedtstof har samlet sig på gulvet. Det kan ske, at lommen ikke er våd nok til at rense den aflejring af snavs, som dampen får bragt frem til overfladen, da vores dampmopper kun kræver små mængder vand. Vi foreslår, at gulvet skylles med vand, lad det tørre og derefter dampoppes igen med en ren Dirt Grip-rengøringspude. En eller flere skylninger fjerner som regel aflejringerne. I vanskeligere tilfælde kan der være behov for at rense gulvet med en blanding af en del eddike og to dele vand.
Shark Steam Lite-dampmoppen er vanskelig at skubbe.	Sørg for, at damp Dirt Grip-rengøringspuden er korrekt påsat. Kontroller for at se om Dirt Grip-rengøringspuden er meget snavset. Udskift hvis Dirt Grip-rengøringspuden er meget snavset eller våd.

Garantiens vilkår og betingelser

Hos Shark er vi dog så sikre på vores produkters kvalitet, at vi giver en fabriksgaranti på op til to år. Disse betingelser gælder udelukkende fabriksgarantien, dine lovbestemte rettigheder påvirkes ikke. Vilkårene nedenunder beskriver betingelserne og omfanget af vores garanti. Den påvirker ikke dine lovbestemte rettigheder eller din forhandlers forpligtelser og din kontrakt med dem.

Shark® garanterer

Et husholdningsapparat som en dampmoppe er en rigtig god investering. Dit nye apparat skal fungere korrekt så længe som muligt. Garantien, der følger med apparatet, er vigtig at tage i betragtning, da den afspejler, hvor megen tiltro producenten har til produktet og fabrikationskvaliteten.

Hvert Shark®-apparat leveres med en garanti, der omfatter gratis dele og arbejdskraft. Du kan også finde online-support på sharkclean.eu

Howdan registrerer jeg min udvidede Shark®-garanti?

Du kan registrere din garanti inden for 28 dage efter købet. For at spare tid, skal du vide følgende om dit apparat:

- Dato for købet af apparatet (kvittering eller leveringseddél)
- Besøg sharkclean.eu for at registrere dit produkt online

VIGTIGT

- Både 12-måneders garantien og den udvidede 1-års garanti dækker kun produktet fra købsdatoen.
- Gem altid kvitteringen. Kvitteringen skal bruges til at bekræfte de oplysninger, du har givet os, hvis der skulle være behov for at bruge den udvidede garanti. Hvis en gyldig kvittering ikke kan fremvises, kan det gøre din garanti ugyldig.

Hvad er fordelene ved at registrere min gratis Shark®-garanti?

Når du registrerer din garanti, har vi dine oplysninger ved hånden, hvis der nogensinde skulle være behov for at komme i kontakt med hinanden. Du kan også modtage råd, om hvordan du får det bedste ud af din Shark-dampmoppe og høre de seneste nyheder om ny Shark®-teknologi og lanceringer.

Registreres garantien online, får du straks bekræftelse på, at vi har modtaget dine oplysninger.

Hvor længe er nye Shark-apparater dækket af garantien?

Vores tiltro til vores design og kvalitetskontrol betyder, at din nye Shark-dampmoppe er garanteret i hele to år. (12 måneder plus en udvidet garanti på 1 år).

Hvad dækker den gratis Shark-garanti?

Reparation og udskiftning af Shark-apparatet (efter Shark's afgørelse) inklusive alle dele og alt arbejde. En Shark®-garanti er en tilføjelse til dine rettigheder som kunde.

Hvad dækker den gratis Shark-garanti ikke?

- Tilstopninger – Se brugervejledningen vedr. anvisninger om fjernelse af tilstopninger i dampmoppen.
- Normal slitage.
- Utilsigtet skade, fejl forårsaget af uforsigtig brug eller behandling, misbrug, forsømmelse eller håndtering af dampmoppen, der ikke er i overensstemmelse med Shark-brugervejledningen, der blev leveret med apparatet.
- Brug af dampmoppen til andre formål end normal husholdningsbrug.
- Brug af dele, der ikke er samlet eller installeret i overensstemmelse med brugsanvisningerne.
- Brug af dele og tilbehør, der ikke er originale Shark-komponenter.
- Fejlinstallering (bortset fra, når installeringen er udført af Shark).
- Reparationer og ændringer gennemført af andre end Shark eller deres repræsentanter.

Hvad sker der, når garantien udløber?

Shark fremstiller ikke produkter, så de kun holder i begrænset tid. Vi ved, at vores kunder kan ønske at reparere deres dampmopper, efter garantien er udløbet.

Hvor kan jeg købe originale Shark-dele og tilbehør?

Shark-dele og tilbehør er udviklet af de samme teknikere, der også har udviklet Shark-dampmoppen. Du finder et stort udvalg af Shark reservedele og tilbehør på sharkclean.eu

Husk, at brug af uoriginale Shark-dele gør garantien ugyldig.

WICHTIGE SICHERHEITSHINWEISE

Nur für den Gebrauch in Haushalten

HALTEN SIE BEIM GEBRAUCH IHRES SHARK® DAMPFMOPPS GRUNDLEGENDE SICHERHEITSMASSNAHMEN EIN, UNTER ANDEREM DIE FOLGENDEN:

LESEN SIE ALLE ANWEISUNGEN, BEVOR SIE IHREN SHARK DAMPFMOPP VERWENDEN.



WICHTIG: VERBRÜHUNGSGEFAHR.

Bitte gehen Sie stets vorsichtig mit Ihrem Dampfmopp im Betrieb um. Der aus dem Dampfmopp austretende Dampf ist sehr heiß.

WICHTIG:

Dieses Gerät darf nicht durch Personen mit eingeschränkten physischen, sensorischen oder geistigen Fähigkeiten (einschließlich Kindern) oder ohne die nötige Erfahrung und das nötige Wissen verwendet werden, es sei denn, sie werden von einer für ihre Sicherheit verantwortlichen Person beaufsichtigt oder haben von dieser Person Anweisungen zur Verwendung des Gerätes erhalten. Kinder sollten beaufsichtigt werden, um sicherzustellen, dass sie nicht mit dem Gerät spielen.

Kinder dürfen dieses Gerät nicht benutzen oder damit spielen. Um das Gerät während der Benutzung außerhalb der Reichweite von Kindern zu halten, ist eine strikte Überwachung erforderlich.

⚠️ WARNUNG: SO REDUZIEREN SIE DAS RISIKO VON BRAND, ELEKTROSCHOCK UND VERLETZUNGEN:

- 1 Benutzen Sie das System nur für die ihm zugedachte Funktion.
- 2 **NICHT** im Freien verwenden.
- 3 **NIEMALS** das Gerät unbeaufsichtigt lassen, wenn es an die Stromversorgung angeschlossen ist. Der Netzstecker ist vor der Reinigung oder Wartung des Gerätes aus der Steckdose zu ziehen.
- 4 Das Gerät darf **NICHT** von Kindern verwendet werden. Wenn das Gerät in der Nähe von Kindern betrieben werden soll, müssen diese unbedingt strikt beaufsichtigt werden.
- 5 Gebrauchen Sie das Gerät nur wie in diesem Handbuch beschrieben.
- 6 Benutzen Sie nur die vom Hersteller empfohlenen Zubehörteile.
- 7 Wenn das Stromkabel beschädigt ist, muss es von Euro-Pro Europe Limited oder von einer empfohlenen Kundendienststelle ausgetauscht werden, um Gefahren zu vermeiden.
- 8 **VERWENDEN SIE DAS GERÄT NICHT**, wenn es kaputt oder undicht ist, fallen gelassen, in Wasser getaucht, beschädigt bzw. im Freien gelassen wurde.
- 9 **TEILE, DIE SIE NICHT SELBST WARTEN DÜRFEN.** Durch einen falschen Zusammenbau oder eine unsachgemäße Reparatur kann es zu einem Elektroschock oder zu Verletzungen kommen, wenn das Gerät in Betrieb genommen wird. Kontaktieren Sie den Kundendienst.
- 10 Tauchen Sie den Dampfmopp **NIE** in Wasser oder andere Flüssigkeiten, um Stromschläge zu vermeiden.
- 11 **FASSEN SIE KEINESFALLS** den Stecker oder den Dampfmopp mit feuchten Händen an und arbeiten Sie niemals barfuß mit dem Gerät.
- 12 Ziehen oder tragen Sie das Gerät **NICHT** am Netzkabel und benutzen Sie das Kabel nicht als Griff, klemmen Sie das Kabel nicht unter Türen ein und ziehen Sie das Kabel nicht über scharfkantige Ecken und Kanten. Halten Sie das Kabel von heißen Flächen fern.
- 13 Ziehen Sie **NICHT** am Kabel, um den Stecker herauszuziehen. Fassen Sie stattdessen immer das Netzkabel am Stecker an und ziehen Sie es so aus der

- Steckdose. Verwenden Sie keine Verlängerungskabel und keine Steckdosen mit einer falschen Strom-/Spannungskapazität.
- 14 **KEINE** Gegenstände in die Öffnungen stecken. Das Gerät darf nicht betrieben werden, wenn eine Öffnung blockiert ist.
 - 15 **NIEMALS** Hände oder Füße unter den Dampfmopp bringen. Das Gerät wird sehr heiß.
 - 16 Benutzen Sie das Gerät **NUR** auf flachen, horizontalen, ebenen Flächen. Verwenden Sie es nicht für die Reinigung von Wänden, Theken oder Fenstern.
 - 17 **NICHT** auf Leder, gewachsenen Möbeln oder Böden, synthetischen Stoffen, Samt oder anderen empfindlichen Geweben verwenden, die keinen Dampf vertragen.
 - 18 Die Flüssigkeit bzw. der Dampf darf nicht auf Geräte mit elektrischen/elektronischen Bauteilen gerichtet werden wie beispielsweise Backöfen.
 - 19 **KEINE** Reinigungslösungen, Parfüm, Duftöl, Öl oder andere Chemikalien in das Wasser im Behälter geben, da dies das Gerät beschädigen und zu einem unsicheren Betrieb führen kann. Wenn Sie in einer Region mit hartem Wasser leben, empfehlen wir die Verwendung von destilliertem Wasser für Ihren Dampfmopp.
 - 20 Neigen oder kippen Sie das Gerät im Betrieb **NIEMALS** zur Seite. **RICHTEN SIE DEN DAMPF NIEMALS AUF PERSONEN, TIERE ODER PFLANZEN.**
 - 21 **LASSEN SIE DEN DAMPFMOPP NIEMALS AN EINER STELLE STEHEN, WENN DAS DIRT GRIP™ DREIECKSPAD ANGEBRACHT IST, DA DADURCH IHRE BÖDEN BESCHÄDIGT WERDEN KÖNNEN.**
 - 22 Nach Gebrauch muss der Stecker des Dampfmopps aus der Steckdose gezogen werden.
 - 23 Ziehen Sie vor der Reinigung des Dampfmopps den Netzkabelstecker aus der Steckdose und reinigen Sie den Dampfmopp mit einem trockenen oder etwas feuchten Tuch. Gießen Sie keinesfalls Wasser, Alkohol, Benzin oder Lackverdünner auf das Gerät.
 - 24 Bitte gehen Sie besonders vorsichtig vor, wenn Sie mit diesem Gerät Treppen reinigen.
 - 25 Verwenden Sie den Dampfmopp niemals ohne das Dirt Grip™ Dreieckspad.
 - 26 Ihr Arbeitsbereich sollte stets gut ausgeleuchtet sein.
 - 27 Lagern Sie Ihren Dampfmopp an einem kühlen, trockenen Ort.
 - 28 Um eine Überlastung des Stromkreises zu vermeiden, benutzen Sie niemals ein zweites Gerät über den gleichen Stromkreis wie Ihren Dampfreiniger.
 - 29 Ein Verlängerungskabel darf nur im absoluten Notfall verwendet werden und muss dann 6 Ampere Stromstärke und Kupferleiter von mindestens 0,75 mm² Querschnitt aufweisen. Kabel mit einer geringeren Stromstärke können überhitzen. Das Kabel muss so liegen, dass es nicht versehentlich herausgezogen werden kann und niemand darüber stolpern kann.
 - 30 **NIEMALS** das Gerät unbeaufsichtigt lassen, wenn es an eine Stromversorgung oder Steckdose angeschlossen ist. Schalten Sie am Gerät erst alle Kontrollelemente aus, bevor Sie den Netzstecker aus der Steckdose ziehen.
 - 31 Das Gerät **NICHT** mit dem noch feuchten oder nassen Dirt Grip Dreieckspad lagern. Lassen Sie den Dampfmopp nie an einer Stelle stehen, wenn ein feuchtes oder nasses Dirt Grip Dreieckspad angebracht ist, da dadurch Ihre Böden beschädigt werden können.
 - 32 Bevor Sie Bezüge/Dampfmoppköpfe austauschen, müssen Sie immer erst den Netzkabelstecker aus der Steckdose ziehen und warten, bis das Gerät abgekühlt ist.
 - 33 Wenn Sie das Gerät benutzen, muss die Klappe des Wasserbehälters unbedingt geschlossen sein.

⚠️ WARNUNG: Ihr Dampfmopp ist dafür ausgelegt, harte, hitzebeständige Böden zu reinigen. Verwenden Sie den Dampfmopp nie für unversiegelte Holzböden oder unglasierte Keramikböden. Bei gewachsenen und auch bei einigen ungewachsenen Böden verschwindet unter Umständen der Glanz durch die Heißdampfreinigung. Bitte prüfen Sie daher unbedingt an einer kleinen, verdeckten Stelle, wie sich die Heißdampfreinigung auf den Boden auswirkt. Bitte beachten Sie auch unbedingt die Pflege- und Gebrauchsanleitung des Bodenherstellers.

**BEWAHREN
SIE DIESE
ANLEITUNG AUF**

Dieses Produkt erfüllt die Anforderungen der WEEE-Richtlinie 2012/19/EU zur Entsorgung von elektrischen und elektronischen Geräten (WEEE).



Die entsprechende Markierung zeigt an, dass dieses Produkt in der EU nicht mit dem normalen Haushaltsmüll entsorgt werden darf. Indem Sie sicherstellen, dass dieses Gerät korrekt entsorgt wird, helfen Sie mit, potentiellen negativen Folgen für die Umwelt und die menschliche Gesundheit vorzubeugen, und Sie tragen verantwortlich dazu bei, dass Materialien nachhaltig wiederverwendet werden. Benutzen Sie bitte für die Rückgabe des Altgeräts entsprechende Rückgabe- und Sammelsysteme oder kontaktieren Sie den Einzelhändler, bei dem Sie das Gerät gekauft haben. Diese können dieses Produkt für ein umweltfreundliches Recycling zurücknehmen.

Dieses Gerät erfüllt die Europäische Richtlinie für Elektromagnetische Verträglichkeit (EMV) 2014/30/EU und ihre Revisionen sowie die Niederspannungsrichtlinie (LVD) 2014/35/EU und ihre Revisionen.

Dieses Produkt verfügt über keinen Ein-/Aus-Schalter, sondern schaltet sich ein, sobald Sie den Stecker an eine Stromquelle anschließen. Ziehen Sie nach dem Gebrauch den Netzkabelstecker aus der Steckdose.

Obwohl das Gerät nicht über einen Stand-by- oder Off-Modus verfügt, erfüllt es alle Anforderungen der Verordnung (EG) Nr. 1275/2008 – der für Ökodesign-Anforderungen geltenden Verordnung – zu Standby-Verlusten, denn aus technischer Sicht gilt es als unangemessen, Geräte, die an das Stromnetz angeschlossen werden müssen, im Stand-by- oder Off-Modus zu belassen. Nehmen Sie das Gerät nach dem Betrieb immer vom Stromnetz, so sparen Sie Strom.



DIESES BUCH BEHANDELT DIE MODELLNUMMER:

S3255EU

TECHNISCHE DATEN

Spannung: 220-240V~, 50-60Hz
Leistung: 1050W
Wasserfüllmenge: 250 ml (8 Unzen)



IPX4



Inhalt

Vielen Dank für den Kauf des Shark® Steam Lite Dampfmopps.

Erste Schritte	20
Verwendung Ihres Shark Dampfmopps	23
Wartung Ihres Shark-Dampfmopps	25
Fehlerbehebung	27
Garantiebedingungen	14

Erste Schritte

Wenn Sie Ihren Dampfmopp zusammenbauen, kann sich ein wenig Wasser in oder um den Wasserbehälter befinden. Wir testen nämlich all unsere Dampfmopps zu 100 % vor dem Verkauf, damit Sie einen hochwertigen Shark® Dampfmopp erhalten.

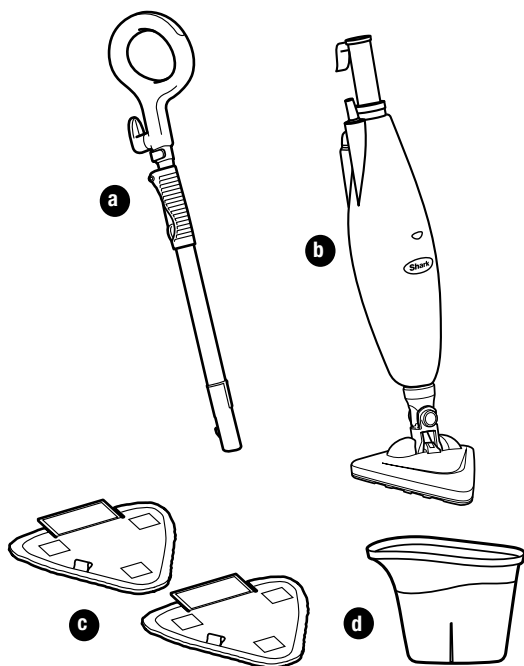

WICHTIG! KONTROLLIEREN SIE DEN INHALT DES KARTONS AUF VOLLSTÄNDIGKEIT:

- a Stielgriff und Verlängerungsrohr (ausziehbar)
- b Dampfmoppbasis
- c Dirt Grip™ Dreieckspad (zwei Stück)
- d Nachfüllbehälter



Abb. 1

ZUSAMMENBAU

- 1 Setzen Sie den Stielgriff in die Dampf moppbasis und drücken Sie ihn hinein, bis Sie ein Klicken hören.
- 2 Heben Sie die Verriegelung am Stielgriff an, um diesen auf die gewünschte Länge einzustellen, und schließen Sie dann die Verriegelung. (Abb. 1)
- 3 Zur bequemeren Bedienung können Sie die Länge des Mopfstielgriffs entsprechend einstellen. Drehen Sie dazu die Verriegelung um 90 Grad auf die offene Position. Halten Sie den Stielgriff fest, ziehen Sie die Röhre auf die gewünschte Länge aus und schließen Sie danach die Verriegelung auf die geschlossene Position. (Abb. 2)

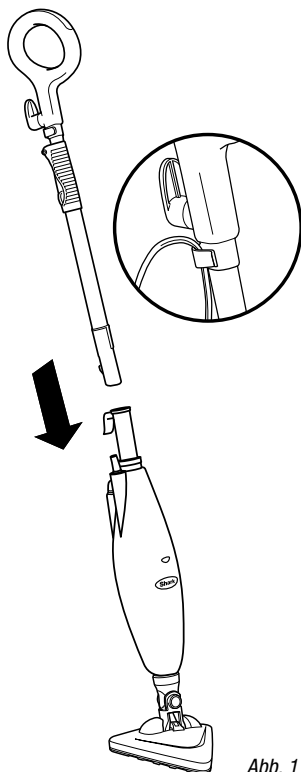

Abb. 2

WICHTIG: Verwenden Sie niemals den Steam Lite Dampf mopps ohne das Dirt Grip™ Dreieckspad, damit Böden und Mopp nicht beschädigt werden.

WICHTIG: Verwenden Sie den Dampf mopps nie für unversiegelte Holzböden oder unglasierte Keramikböden. Bei gewachsenen und auch bei einigen ungewachsenen Böden verschwindet unter Umständen der Glanz durch die Heißdampfreinigung. Bitte prüfen Sie daher unbedingt an einer kleinen, verdeckten Stelle, wie sich die Heißdampfreinigung auf den Boden auswirkt. Bitte beachten Sie unbedingt die Pflege- und Gebrauchsanleitung des Bodenherstellers.

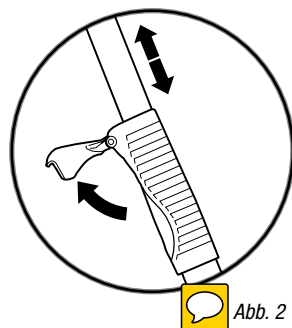

Abb. 3



Abb. 4

ANBRINGUNG DES DIRT GRIP™ DREIECKSPADS

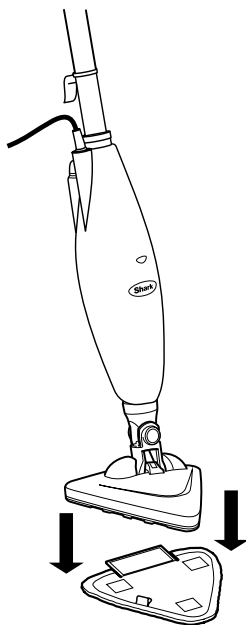
- 1 Legen Sie das Dirt Grip Dreieckspad auf den Boden mit den Schnellverschlüssen nach oben. Setzen Sie den Dampfmopp auf das Dirt Grip Dreieckspad, um es anzubringen. **(Abb. 3)**

WICHTIG: Befüllen Sie den Tank nur mit Wasser. Chemikalien oder Reinigungslösungen könnten gesundheitlich bedenklich sein oder Schäden verursachen.

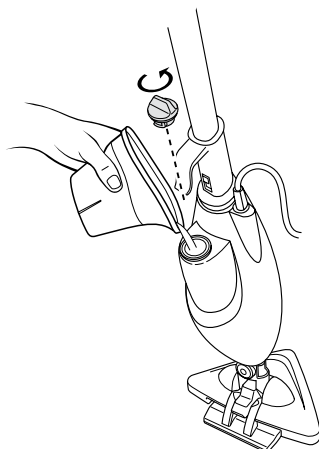
WICHTIG: Bitte warten Sie 3–5 Minuten, bis Sie das Dirt Grip™ Dreieckspad abnehmen, damit sich Ihr Dampfmopp abkühlen kann.

FÜLLEN DES WASSERTANKS

WICHTIG: Ziehen Sie den Stecker des Steam Lite Dampfmopps vor dem Füllen des Wassertanks aus der Steckdose.

- 1 Nehmen Sie den Deckel des Wassertanks ab, indem Sie diesen gegen den Uhrzeigersinn auf die entriegelte Position drehen. **(Abb. 4)**
- 2 Verwenden Sie zum Befüllen des Tanks mit Wasser die Einfüllflasche und stellen Sie sicher, dass der Wasserstand unter der MAX-Füllmarkierung liegt.
- 3 Setzen Sie den Deckel des Wassertanks wieder auf und drehen Sie diesen im Uhrzeiger bis zur verriegelten Position.



Abb. 5

Abb. 6

WICHTIG: Ihr Dampfmopp benötigt Wasser, damit er Dampf entwickeln kann! Benutzen Sie niemals Ihren Dampfmopp ohne Wasser im Tank.

Bevor Sie Ihre Böden mit dem Dampfmopp reinigen, kehren Sie diese ab oder saugen Sie diese ab.

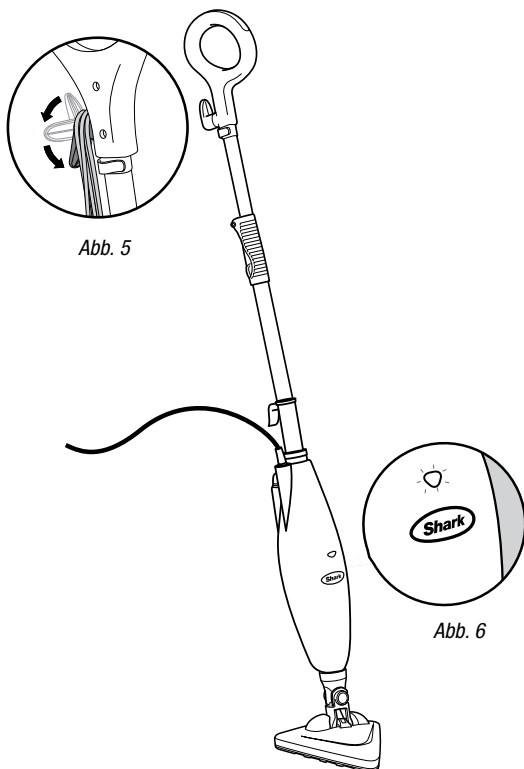
- 1 Um das Kabel vollständig abwickeln zu können, ziehen und drehen Sie die Schnellentriegelung des Kabelhalters. **(Abb. 5)** Stecken Sie den Netzkabelstecker in eine Steckdose mit 220-240 Volt. Die Anzeileuchte schaltet auf Blau. Wenn sich die Leuchte nicht einschaltet, finden Sie Näheres dazu im Abschnitt „Störung – was tun?“ auf Seite 27. **(Abb. 6)**

Verwendung Ihres Shark® Dampfmopps – Forts.



Abb. 7



Abb. 8

2 Warten Sie 30 Sekunden, damit der Erhitzer das Wasser erwärmen kann. Pumpen Sie ein paar Mal, damit die Pumpe ansaugt, der Dampf aktiviert wird und das Dirt Grip™ Dreieckspad befeuchtet wird. **(Abb. 7)**

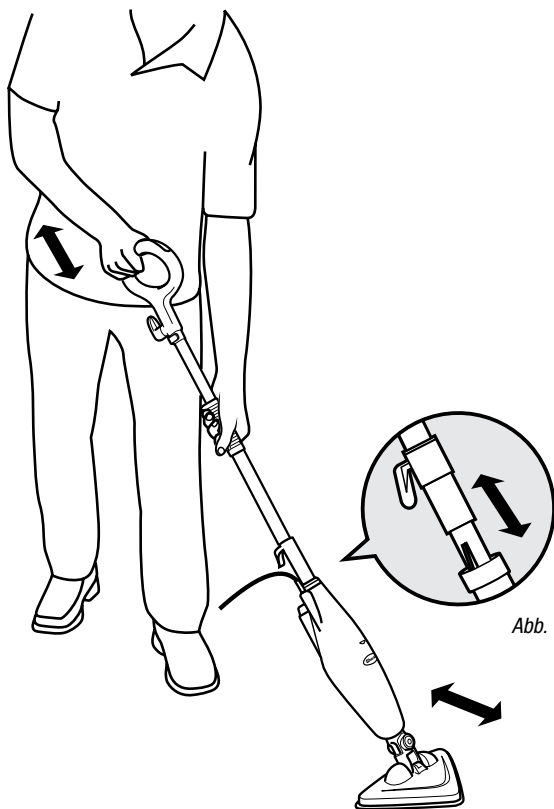
3 Wischen Sie vorwärts und rückwärts, damit sich die Dampfabgabe automatisch anpasst. **(Abb. 8)**

WICHTIG: Lassen Sie den Dampfmopp nie mit einem feuchten bzw. nassen Dirt Grip Dreieckspad auf einer Bodenfläche stehen, da der Bodenbelag dadurch beschädigt werden kann.

4 Wenn Sie für Verkrustungen einen extra Dampfstoß benötigen, können Sie die Steam Blaster™ Funktion nutzen. Senken Sie das Moppgehäuse nach vorne ab in Richtung Moppkopf. Dadurch gibt der Steam Blaster einen konzentrierten Dampfstrahl ab. Um die Abgabe des Steam Blaster Dampfstrahls wieder einzustellen, heben Sie ganz einfach den Stielgriff auf die ursprüngliche Position an und fahren Sie mit der Reinigung fort.

- ▲ **VORSICHT: Im Steam Blaster-Betrieb sollten Sie den Mopp höchstens 1 Minute lang an der jeweiligen Stelle lassen.**
- ▲ **VORSICHT: Schrubben Sie einen bestimmten Bereich nicht für längere Zeit.**



Abb. 9



Abb. 10

NACH DEM GEBRAUCH UND LAGERUNG

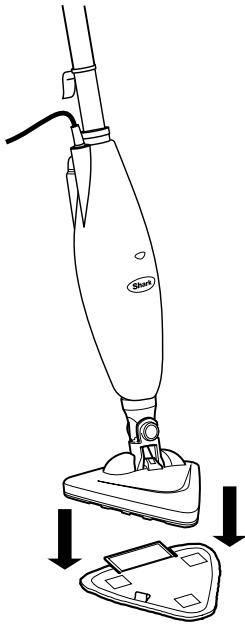
- 1 Nach Beendigung der Reinigung mit dem Mopp ziehen Sie den Stecker aus der Steckdose und stellen Sie den Mopp zum Abkühlen 3–5 Minuten aufrecht ab. Setzen Sie restlichen Dampf frei, indem Sie mehrmals pumpen.
- 2 Nehmen Sie das Dirt Grip™ Dreieckspad vorsichtig vom Moppkopf ab. Vermeiden Sie dabei eine Berührung mit dem heißen Pad und Schmutz. **(Abb. 9)** Leeren Sie den Wasserbehälter vor der Aufbewahrung.
- 3 Leeren Sie den Wasserbehälter vor der Lagerung. Nehmen Sie die Kappe des Wasserbehälters ab und lassen Sie das Wasser in ein Becken laufen. Setzen Sie die Kappe des Wasserbehälters wieder auf.
- 4 Zur Lagerung des abgekühlten Shark Steam Lite Dampfmopps hängen Sie ihn an einem großen Haken auf. **(Abb. 10)**
HINWEIS: Wenn Sie den Steam Lite Dampfmopp stehend aufbewahren wollen, sollten Sie ihn zur Sicherheit an eine stützende Wand anlehnen. Vor dem Verstauen des Shark Steam Lite Dampfmopps muss immer das Dirt Grip Dreieckspad abgenommen werden. Lagern Sie ihn außer Reichweite von Kindern und nicht in stark frequentierten Bereichen.

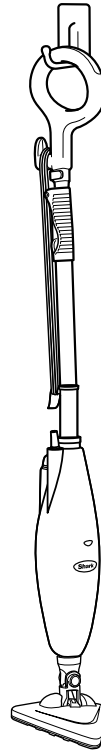

Abb. 11



Abb. 12

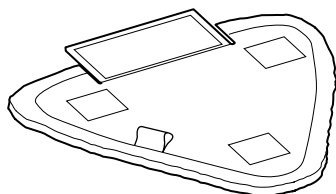

PFLEGE IHRES DIRT GRIP™ DREIECKSPADS

WICHTIG: Möglicherweise ist das Dirt Grip Dreieckspad durch den Dampf sehr heiß geworden. Bitte nehmen Sie die Bezüge immer vorsichtig ab. Lassen Sie das Gerät circa 2-3 Minuten abkühlen.

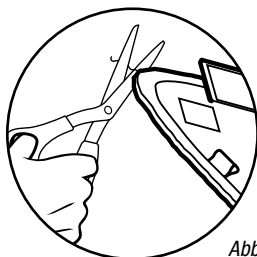
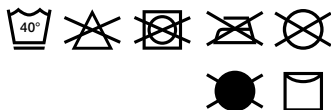
Pflege

Waschen Sie die Dirt Grip Pads separat mit warmem Wasser und Flüssigwaschmittel.

VERWENDEN SIE KEINE BLEICHMITTEL, PULVERWASCHMITTEL ODER WEICHSPÜLER, da diese Beschädigungen verursachen oder eine Beschichtung auf den Dirt Grip Pads hinterlassen können, welche die Reinigungsleistung und Saugfähigkeit der Pads beeinträchtigt. Die Dirt Grip Pads sollten zum Trocknen auf die Leine gehängt oder bei geringer Hitze im Trockner getrocknet werden. Dadurch verlängern Sie die Lebensdauer des Mikrofasermaterials (**Abb. 11**).

Lose Fasern weisen möglicherweise auf den Verschleiß des Mikrofasermaterials hin. Ziehen Sie nicht an losen Fasern, da sich das Gewebe eventuell auflöst. Kürzen Sie lose Fäden einfach mit der Schere (**Abb. 12**).

Austauschen der Dirt Grip Pads

Für beste Reinigungsergebnisse empfehlen wir, die Dirt Grip Pads bei normaler Benutzung alle 3 bis 4 Monate auszutauschen. Genau wie bei anderen Stoffen auch können Schmutzpartikel, Reibungskräfte und wiederholtes Waschen zum Verschleiß der Fasern führen. Möglicherweise stellen Sie dann fest, dass das Schieben oder Ziehen des Dampfmopps anstrengender wird.

PROBLEM	MÖGLICHE URSACHEN UND LÖSUNGEN
<p>Der Shark® Steam Lite Dampfmopp lässt sich nicht einschalten.</p>	<p>Der Netzstecker Ihres Dampfmopps muss korrekt und sicher in einer elektrischen Steckdose eingesteckt sein.</p> <p>Prüfen Sie die Stromkreissicherung oder den Schütz.</p>
<p>Der Shark Steam Lite Dampfmopp erzeugt keinen Dampf.</p>	<p>Befindet sich Wasser im Wasserbehälter? Falls nicht, füllen Sie Wasser in Ihren Dampfmopp und befolgen Sie dazu die Anweisungen auf Seite 22.</p>
<p>Der Shark Steam Lite Dampfmopp hinterlässt Wasser am Boden.</p>	<p>Prüfen Sie, ob Ihr Dirt Grip™ Dreieckspad nicht zu nass ist. Wir empfehlen, den Stecker des Dampfmopps aus der Steckdose zu ziehen und das Dirt Grip Dreieckspad auszutauschen.</p> <p>Stellen Sie sicher, dass das Dirt Grip Dreieckspad richtig angebracht wurde.</p>
<p>Der Shark Steam Lite Dampfmopp hat am Boden einen weißen Fleck hinterlassen.</p>	<p>Lassen Sie Ihren Dampfmopp nie mit einem feuchten oder nassen Dirt Grip Dreieckspad auf dem Boden stehen.</p> <p>Wenn Sie bisher Leitungswasser benutzt haben, empfehlen wir Ihnen jetzt die Verwendung von destilliertem Wasser.</p> <p>Stellen Sie sicher, dass der Deckel wieder auf dem Wasserbehälter fest sitzt.</p>
<p>Die Böden sind nach der Dampfreinigung ungleichmäßig, fleckig oder sie haben Streifen.</p>	<p>Das Dirt Grip Dreieckspad ist möglicherweise verschmutzt. Austausch des Dirt Grip™ Dreieckspads.</p> <p>Wenn Sie das Dirt Grip Dreieckspad mit Pulverwaschmittel gewaschen haben, wurde es dabei eventuell beschädigt und muss ersetzt werden.</p> <p>Vielleicht weist dies auch darauf hin, dass sich zuvor auf dem Boden Seifen- oder Fettrückstände gebildet hatten. Da unsere Dampfmopps nur eine geringe Wassermenge benutzen, ist die Stelle unter Umständen nicht feucht genug, um die Ablagerung ganz zu entfernen, die der Dampf an die Oberfläche gebracht hat. Wir empfehlen, den Boden nur mit reinem Wasser zu befeuchten und dann trocknen zu lassen. Anschließend führen Sie eine erneute Dampfreinigung mit einem sauberen, frischen Dirt Grip Dreieckspad durch. Wenn Sie noch einmal oder mehrmals mit einem feuchten, frischen Tuch über die Stelle gehen, werden die Ablagerungen entfernt.</p> <p>In sehr hartnäckigen Fällen ist es unter Umständen erforderlich, den Boden mit einer Mischung aus zwei Teilen Wasser und einem Teil Essig zu reinigen.</p>
<p>Der Shark Steam Lite Dampfmopp lässt sich nur schwer schieben.</p>	<p>Stellen Sie sicher, dass das Dirt Grip Dreieckspad richtig angebracht wurde.</p> <p>Prüfen Sie, ob das Dirt Grip Dreieckspad nicht übermäßig verschmutzt ist. Ist das Dirt Grip Dreieckspad zu nass oder schmutzig, tauschen Sie es aus.</p>

Garantiebedingungen

Wir bei Shark haben so großes Vertrauen in die Qualität unserer Produkte, dass wir Ihnen eine Herstellergarantie von bis zu zwei Jahren geben. Diese Bedingungen beziehen sich nur auf unsere Herstellergarantie – Ihre gesetzlichen Rechte sind davon unberührt. Die nachstehenden Bedingungen beschreiben die Bedingungen und den Umfang Ihrer Garantie. Sie beeinträchtigen keine gesetzlichen Rechte oder die Verpflichtungen Ihres Einzelhändlers und die Ihres Kaufvertrags mit ihm.

Shark® Garantien

Ein Haushaltsgerät wie ein Dampfmopp bedeutet eine beträchtliche Investition. Ihr neues Gerät sollte daher so lange wie möglich funktionieren. Die Garantie ist mit einer wichtigen Erwägung gekoppelt – und spiegelt wieder, wie viel Vertrauen der Hersteller in sein Produkt und in seine Herstellerqualität hat.

Jedes Shark-Gerät besitzt eine Garantie für kostenlose Teile und Arbeitszeit. Online-Support finden Sie auch unter sharkclean.eu.

Wie registriere ich meine verlängerte Shark-Garantie?

Sie können Ihre Garantie online innerhalb von 28 Tagen ab dem Kaufdatum registrieren. Sie sparen Zeit; bitte halten Sie dazu die folgenden Informationen zu Ihrem Gerät bereit:

- Kaufdatum des Geräts (Empfangsbescheinigung oder Lieferschein)
- Wenn Sie sich online registrieren möchten, besuchen Sie uns bitte unter sharkclean.eu

WICHTIG

- Sowohl die 12-monatige Garantie als auch die Garantieverlängerung um ein weiteres Jahr decken Ihr Gerät nur ab dem Kaufdatum ab.
- Bitte bewahren Sie den Kaufbeleg immer auf. Wenn Sie eine Garantieverlängerung benötigen, brauchen wir Ihren Kaufbeleg, um zu prüfen, ob die Informationen, die Sie uns gegeben haben, korrekt sind. Wenn Sie keinen gültigen Kaufbeleg haben, kann Ihre Garantie dadurch ungültig sein.

Welche Vorteile habe ich von der kostenlosen Registrierung meiner Shark-Garantie?

Wenn Sie Ihre Garantie registrieren, haben wir bereits alle wichtigen Daten zur Hand, wenn wir sie benötigen. Außerdem erhalten Sie Tipps und gute Ratschläge dazu, wie Sie das Beste aus Ihrem Shark-Dampfmopp herausholen, sowie die aktuellsten Nachrichten zu neuen Shark® Technologien und Markteinführungen.

Wenn Sie Ihre Garantie online registrieren, erhalten Sie sofort eine Bestätigung, dass Ihre Daten bei uns eingegangen sind.

Wie lang ist die Garantiezeit für neue Shark-Geräte?

Da wir großes Vertrauen in unser Design und die Qualitätskontrolle setzen, ist Ihre Garantie für Ihren neuen Shark-Dampfmopp zwei Jahre lang gültig. (12 Monate plus eine Garantieverlängerung von 1 Jahr).

Was wird durch die kostenlose Shark-Garantie abgedeckt?

Reparatur oder Ersatz Ihres Shark-Gerätes (nach Ermessen von Shark), einschließlich aller Teile und der Arbeitszeit. Eine Shark® Garantie ist zusätzlich zu Ihren legalen Rechten als Verbraucher.

Was wird durch die kostenlose Shark-Garantie nicht abgedeckt?

- Blockaden – Näheres dazu, wie Sie Blockaden/Verstopfungen des Dampfmopps beheben, finden Sie in der Bedienungsanleitung.
- Normaler Verschleiß.
- Versehentliche Beschädigungen, Fehler, verursacht durch fahrlässigen Gebrauch oder nachlässige Pflege, Fehlbedienung, Vernachlässigung, achtlose oder unsachgemäße Handhabung des Dampfmopps, die nicht in Übereinstimmung mit den Anweisungen in der mitgelieferten Bedienungsanleitung von Shark zu Ihrem Gerät erfolgt.
- Gebrauch des Dampfmopps zu anderen Zwecken als dem normalen Gebrauch im Haushalt.
- Der Gebrauch von Teilen, die nicht gemäß den Anweisungen in der Bedienungsanleitung montiert oder installiert wurden.
- Die Verwendung von Teilen und Zubehörteilen, die keine Shark-Originalkomponenten sind.
- Fehlerhafte Installation (Ausnahme, wenn die Installation von Shark durchgeführt wurde).
- Reparaturen oder Änderungen, die nicht von Shark und seinen Agenten, sondern von Dritten durchgeführt wurden.

Was geschieht, wenn meine Garantie ausläuft?

Shark stellt keine Geräte her, die nur eine begrenzte Zeit funktionieren. Wir wissen es zu schätzen, wenn unsere Kunden ihre Dampfmopps auch nach Ablauf der Garantiefrist reparieren lassen möchten.

Wo kann ich Originalersatzteile und Originalzubehörteile von Shark kaufen?

Ersatzteile und Zubehörteile von Shark werden von den gleichen Ingenieuren entwickelt, die auch Ihren Shark® Dampfmopp entwickelt haben. Das komplette Angebot an Shark-Ersatzteilen und Zubehörteilen finden Sie unter: sharkclean.eu

Bitte beachten Sie, dass Ihre Garantie erlischt, wenn Sie keine Originalersatzteile von Shark verwenden.

IMPORTANT SAFETY INSTRUCTIONS

For Household Use Only

WHEN USING YOUR SHARK® STEAM MOP, BASIC SAFETY PRECAUTIONS SHOULD ALWAYS BE FOLLOWED, INCLUDING THE FOLLOWING:

READ ALL INSTRUCTIONS BEFORE USING YOUR SHARK STEAM MOP.

 **WARNING: DANGER OF SCALDING.**
Please use caution when using the steam mop. The steam emitted from the steam mop is very hot.

IMPORTANT:

This appliance is not intended for use by persons (including children) with reduced physical, sensory or mental capabilities, or lack of experience and knowledge, unless they have been given supervision or instruction concerning use of the appliance by a person responsible for their safety. Children should be supervised to ensure that they do not play with the appliance.

Children shall not use or play with this appliance. Close supervision is necessary to keep appliance out of reach of children during use.

 **WARNING:**
TO REDUCE THE RISK OF FIRE, ELECTRIC SHOCK OR INJURY:

- 1 Use the system only for its intended use.
- 2 **DO NOT** use outdoors.
- 3 **DO NOT** leave the appliance unattended when plugged in. The plug must be removed from the socket-outlet before cleaning or maintaining the appliance.
- 4 **DO NOT** allow the appliance to be used by children. Close attention is necessary when used near children, pets or plants.
- 5 Use only as described in this manual.
- 6 Use only manufacturer's recommended accessories.
- 7 If the supply cord is damaged, it must be replaced by Euro-Pro Europe Limited, or its service agent, in order to avoid a hazard.
- 8 **DO NOT USE** if the appliance is not working, has been dropped, dropped into water, damaged, leaking or left outdoors.
- 9 **NO SERVICEABLE PARTS.** Incorrect re-assembly or repair can cause a risk of electrical shock or injury to persons when the appliance is used. Contact Customer Service.
- 10 To protect against a risk of electric shock, **DO NOT** immerse the steam mop into water or any other liquids.
- 11 **DO NOT** handle plug or steam mop with wet hands or operate appliance without shoes.
- 12 **DO NOT** pull or carry by power cord, use power cord as handle, close a door on the power cord, or pull the power cord around sharp edges or corners. Keep power cord away from heated surfaces.
- 13 **DO NOT** unplug by pulling on power cord. To unplug, grasp the plug not the power cord. Do not use extension cords or outlets with inadequate current carrying capacity.

- 14 **DO NOT** put any objects into openings. Do not use with any opening that is blocked.
- 15 **DO NOT** put hands or feet under the steam mop. Unit gets very hot.
- 16 Use **ONLY** on flat, horizontal surfaces. Do not use on walls, counters or windows.
- 17 **DO NOT** use on leather, wax polished furniture or floors, synthetic fabrics, velvet or other delicate, steam sensitive materials.
- 18 Liquid or steam must not be directed towards equipment containing electrical components, such as the interior of ovens.
- 19 **DO NOT** add cleaning solutions, scented perfumes, oils or any other chemicals to the water used in this appliance as this may damage the unit or make it unsafe for use. If you live in a hard water area, we recommend using distilled water in your steam mop.
- 20 When in use, **NEVER** turn the appliance over or on its side. **NEVER DIRECT STEAM TOWARDS PEOPLE, ANIMALS OR PLANTS.**
- 21 **NEVER LEAVE THE STEAM MOP IN ONE SPOT ON ANY SURFACE FOR ANY PERIOD OF TIME WHEN THE DIRT GRIP™ TRIANGLE PAD IS ATTACHED AS THIS WILL DAMAGE YOUR FLOORS.**
- 22 The steam mop has to be unplugged after use.
- 23 When cleaning the steam mop, unplug the power cord from the electrical outlet and clean with a dry or damp cloth. Do not pour water or use alcohol, benzene or paint thinner on the unit.
- 24 Extreme caution should be exercised when using this appliance to clean stairs.
- 25 Never use steam mop without the Dirt Grip™ Triangle Pad attached.
- 26 Keep your work area well lit.
- 27 Store steam mop indoors in a cool, dry place.
- 28 To avoid circuit overload, do not operate another appliance on the same mains circuit as the steam cleaner.
- 29 If an extension cord is absolutely necessary, an extension cord rated a minimum of 6 Amperes, with a minimum of 0.75 mm² copper conductors shall be used. Cords rated for less amperage may overheat. Care should be taken to arrange cord so that it cannot be pulled or tripped over.
- 30 **DO NOT** leave unattended when the system is connected to a power supply or electrical outlet. Turn off all controls before unplugging the unit.
- 31 **DO NOT** store unit with damp or wet Dirt Grip Triangle Pad attached. Never leave the steam mop in one spot on any surface for any period of time with a damp or wet Dirt Grip Triangle Pad attached as this will damage your floors.
- 32 Always unplug and allow the steam mop to cool before removing or changing mop heads.
- 33 Make sure that the water tank door is closed when using the appliance.

⚠ WARNING: Your steam mop is designed to clean hard floor surfaces that will withstand high heat. Do not use on unsealed wood or unglazed ceramic floors. On surfaces that have been treated with wax or some no wax floors, the sheen may be removed by the heat and steam action. It is always recommended to test an isolated area of the surface to be cleaned before proceeding. We also recommend that you check the use and care instructions from the floor manufacturer.

SAVE THESE INSTRUCTIONS

This appliance complies with the WEEE-Directive 2012/19/EU on the disposal of electrical and electronic equipment (WEEE).



This marking indicates that this product should not be disposed with other household wastes throughout the EU. To prevent possible harm to the environment or human health from uncontrolled waste disposal, recycle it responsibly to promote the sustainable reuse of material sources. To return your used device, please use the return and collection systems or contact the retailer where this product was purchased. They can take this product for environmental safe recycling.

This appliance complies with the European directives for electromagnetic compatibility (EMC) 2014/30/EU and its revisions, as well as Low Voltage Directive (LVD) 2014/35/EU and its revisions.

This product has no on/off switch and operates when plugged into the main supply source. Disconnect the plug from mains after use.

Although the product is not provided with standby mode or off mode, it still fulfills the requirements of 1275/2008/EC – the directive for Eco-Design requirements – since according to technical justification, it is considered as inappropriate to provide standby and off modes when connecting to the mains. To reduce energy consumption be sure to unplug the unit after use.



THIS BOOK COVERS MODEL NUMBER:

S3255EU

TECHNICAL SPECIFICATIONS

Voltage: 220-240V~, 50-60Hz
Power: 1050W
Water Capacity: 250 ml (8 oz.)



Contents

**Thank you for
purchasing the
Shark® Steam
Lite Steam Mop.**

Getting Started	34
Using Your Shark Steam Mop.....	37
Maintaining your Shark Steam Mop.....	39
Troubleshooting	41
Warranty	43

Getting Started

When assembling your steam mop there may be a little water in or around the water tank. This is because we test all our steam mops 100% before you buy them, so you get a quality Shark® Steam Mop.

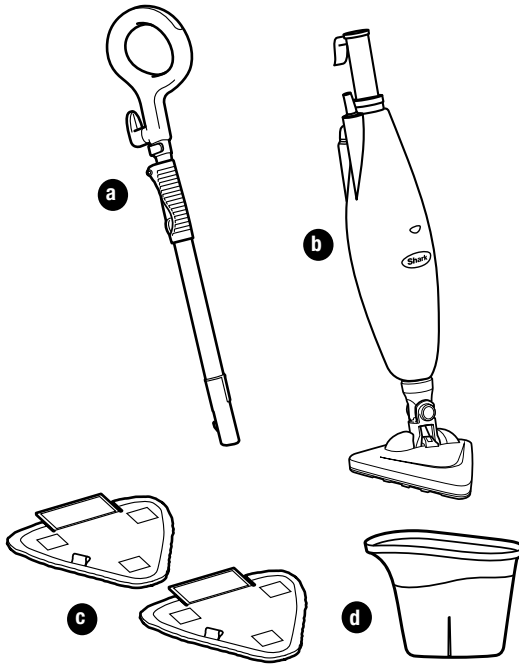

FIRST THINGS FIRST, YOU NEED TO KNOW WHAT'S IN THE BOX YOU JUST OPENED:

- a Handle & Extension Tube (Telescopic)
- b Steam Mop Base
- c Dirt Grip™ Triangle Pad (x2)
- d Filling Flask

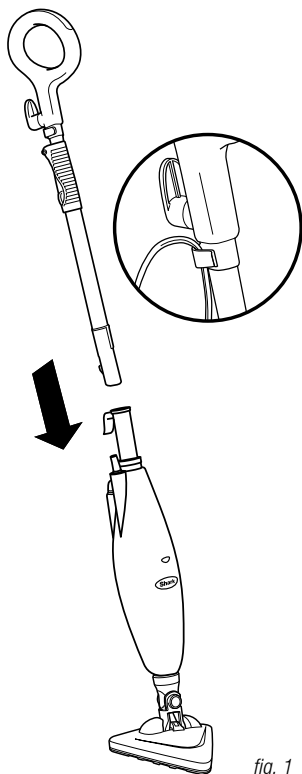

fig. 1

ASSEMBLY

- 1 Insert the handle into the steam mop base and push until you hear a click.
- 2 Lift the latch on the handle to adjust to the desired height and close. (fig. 1)
- 3 For your comfort, you can adjust the height of the mop. Just lift the latch on the tube 90 degrees to the open position. Holding the handle, extend the tube to the desired height and then close the latch to the locked position. (fig. 2)

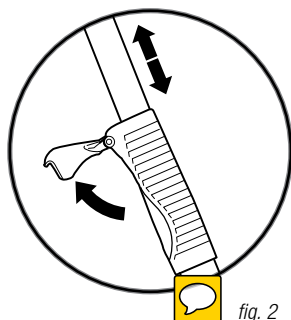

fig. 2

IMPORTANT: Never use the Steam Lite Steam Mop without attaching a Dirt Grip™ Triangle Pad to avoid damage to your floor and mop.

IMPORTANT: Do not use on unsealed wood or unglazed ceramic floors. On surfaces that have been treated with wax or some no wax floors, the sheen may be removed by the heat and steam action. It is always recommended to test an isolated area of the surface to be cleaned before proceeding. We recommend that you check the use and care instructions from the floor manufacturer.

Getting Started

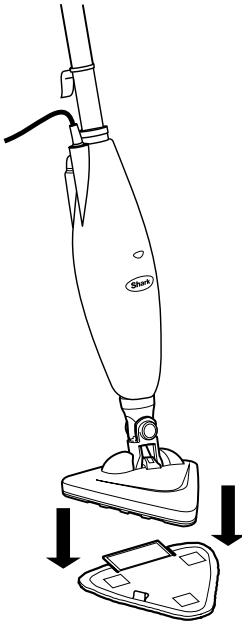

fig. 3

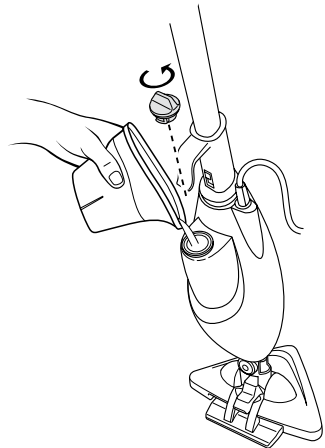

fig. 4

ATTACHING THE DIRT GRIP™ TRIANGLE PAD

- 1 Place the Dirt Grip Triangle Pad on the floor with the quick fastener strips facing up. Place the Steam Mop on the top of the Dirt Grip Triangle Pad to attach. (fig. 3)

IMPORTANT: Only add water to the tank. Chemicals or cleaning solutions may be unsafe or cause damage.

IMPORTANT: Please wait 3-5 minutes for your Steam Mop to cool off before removing the Dirt Grip™ Triangle Pad.

FILLING THE WATER TANK

IMPORTANT: Unplug the Steam Lite Steam Mop before filling the water tank with water.

- 1 Remove the water tank cap by turning it counter-clockwise to the unlocked position. (fig. 4)
- 2 Use the flask to fill the tank with water ensuring the water level is under the MAX fill line.
- 3 Replace the water tank cap and turn it clockwise to the locked position.

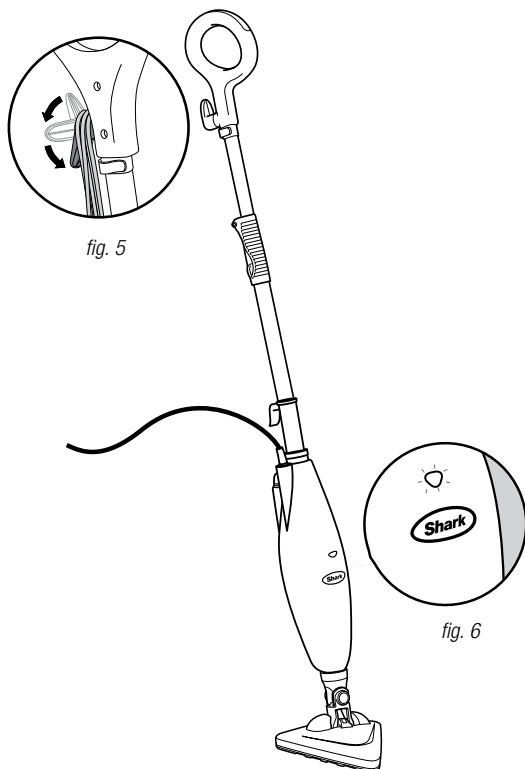

IMPORTANT: Your steam mop needs water to make steam! Never use your steam mop without water in the tank.

Sweep or vacuum your floors prior to cleaning with your Steam Mop.

- 1 Pull and twist the quick release cord holder to unwrap the power cord completely. **(fig. 5)** Plug into a 220-240 volt electrical outlet. The "On" light will turn blue. If the light does not turn on, reference the troubleshooting section on page 41. **(fig. 6)**

Using Your Shark® Steam Mop - cont.

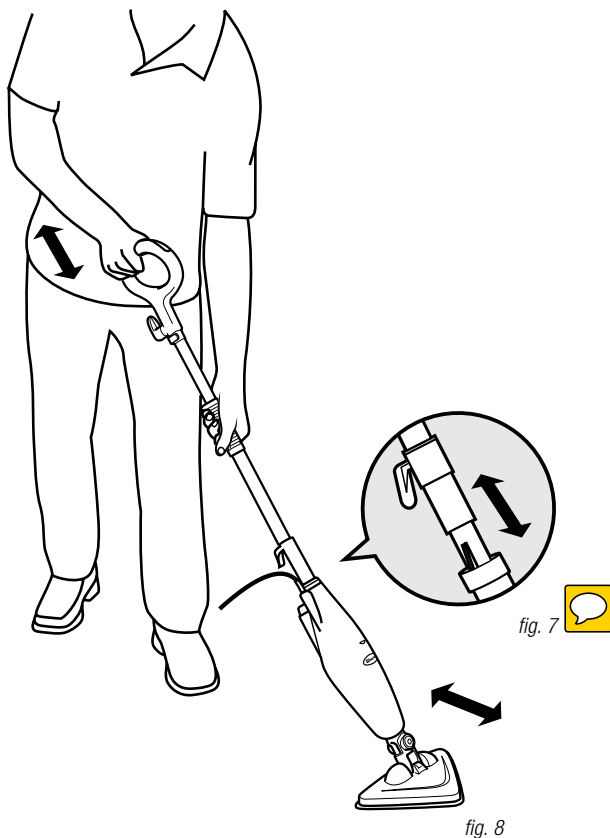

2 Wait 30 seconds for the boiler to heat the water. Pump the handle a few times to prime the pump, activate steam and moisten the Dirt Grip™ Triangle Pad. (**fig. 7**)

3 Mop with a forward and backward motion to customise steam output automatically. (**fig. 8**)

IMPORTANT: Never leave the Steam Mop with a damp/wet Dirt Grip Triangle Pad on any floor surface for any amount of time as this may damage the floor.

4 When you need an extra burst of steam to clean a stuck-on stain, you can use the Steam Blaster™ feature. Lower the mop body forward, toward the mop head. This will cause the the Steam Blaster to emit a concentrated blast of steam. To stop the Steam Blaster spray, simply raise the handle into its original position and continue cleaning.

▲ CAUTION: While in Steam Blaster mode, do not leave stationary for more than one minute.

▲ CAUTION: Do not scrub any one area for an extended period of time.

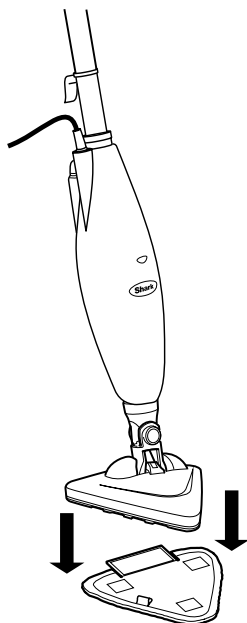

fig. 9

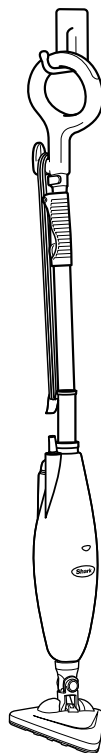

fig. 10

AFTER USE AND STORAGE

- 1 When you have finished mopping, unplug the unit and leave upright to cool for 3-5 minutes. Release any steam by pumping the handle several times.
- 2 Carefully separate the Dirt Grip™ Triangle Pad from the head, avoiding contact with the hot pad and dirt. (fig. 9) and empty the water tank before storing away.
- 3 Empty the water tank before storage. Remove the water tank cap and empty the tank over a sink. Replace the water cap.

- 4 To store the cooled Shark Steam Lite Steam Mop, hang on a large hook. (fig. 10)

NOTE: If you want to store the Steam Lite Steam Mop standing upright, make sure it is leaning against a wall for added support and safety. Always store your Shark Steam Lite Steam Mop with the Dirt Grip Triangle Pad removed. Store away from children and high traffic areas.

Maintaining your Shark® Steam Mop - Cont.

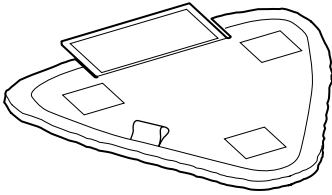

fig. 11

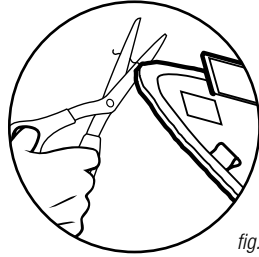
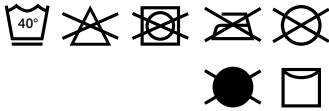

fig. 12



CARE OF YOUR DIRT GRIP™ TRIANGLE PAD

IMPORTANT: The Dirt Grip Triangle Pad may be very hot from the steam. Use caution when removing. Let the unit cool for 2-3 minutes.

Care

Machine-wash the Dirt Grip pads separately with warm water using liquid detergent.

NEVER USE BLEACH, POWDERED DETERGENT, OR FABRIC SOFTENERS as they may damage or leave a coating on the Dirt Grip pads that will  their cleaning performance and absorbency. Dirt Grip pads should be line-dried or tumble-dried on a low setting, as this will extend the life of the microfibre fabric (**fig. 11**).

Loose fibres can indicate wearing of the microfibre fabric. Do not pull the loose fibres, as this can cause the weave to come undone. Simply trim the loose fibres with scissors (**fig. 12**).

Replacement Dirt Grip pads

For best cleaning results, we recommend replacing your Dirt Grip pads every 3 to 4 months following normal use. As with any fabric, dirt particles, grease, friction, and repeated washing can cause the fibres to break down, and you may notice an increase in the effort needed to push or pull the Steam Mop.

PROBLEM	POSSIBLE REASONS & SOLUTIONS
<p>The Shark® Steam Lite Steam Mop will not turn on.</p>	<p>Your steam mop should be securely plugged into an electrical outlet only. Check the Mains fuse or circuit breaker.</p>
<p>The Shark Steam Lite Steam Mop will not make steam.</p>	<p>Is there water in the water tank? If not, add water to your steam mop following instructions on page 36.</p>
<p>The Shark Steam Lite Steam Mop leaves water on the floor.</p>	<p>Check to see if your Dirt Grip™ Triangle Pad is too wet. We recommend you unplug the steam mop and change the Dirt Grip Triangle Pad. Make sure the Dirt Grip Triangle Pad is attached correctly.</p>
<p>The Shark Steam Lite Steam Mop left a white spot on the floor.</p>	<p>Do not leave your steam mop on the floor with a damp or wet Dirt Grip Triangle Pad. If you're using tap water, we recommend switching to distilled water. Make sure the cap is secured on the water tank.</p>
<p>Floors are cloudy, streaky or spotty after steaming.</p>	<p>The Dirt Grip Triangle Pad might be dirty. Change the Dirt Grip™ Triangle Pad. If you washed the Dirt Grip Triangle Pad with powder detergent, then your Dirt Grip Triangle Pad could be damaged and require replacement. This could also be an indication of prior soap or grease residue that has accumulated on the floor. As our steam mops use only a small amount of water, it may not be wet enough to rinse off the accumulation that the steam is bringing to the surface. We suggest rinsing the floor with nothing but water, letting it dry, and then steam mopping again with a clean Dirt Grip Triangle Pad. One or more rinses generally removes the residue. A more stubborn case may require you to rinse the floor with a mix of one part vinegar and two parts water.</p>
<p>The Shark Steam Lite Steam Mop is hard to push.</p>	<p>Make sure the steam Dirt Grip Triangle Pad is attached correctly. Check to see if the Dirt Grip Triangle Pad is excessively dirty. Replace if the Dirt Grip Triangle Pad is too dirty or wet.</p>

Warranty Terms and Conditions

At Shark we are so confident about the quality of our products that we give you a manufacturer's warranty of up to two years. These terms and conditions relate to our manufacturer's warranty only – your statutory rights are unaffected. The conditions below describe the prerequisites and scope of our warranty. They do not affect your statutory rights or the obligations of your retailer and your contract with them.

Shark® Guarantees

A household appliance like a steam mop constitutes a sizeable investment. Your new machine needs to work properly for as long as possible. The guarantee it comes with is an important consideration - and reflects how much confidence the manufacturer has in its product and manufacturing quality.

Every Shark machine comes with a free parts and labour guarantee. You'll also find online support at sharkclean.eu

How do I register my extended Shark guarantee?

You can register your guarantee online within 28 days of purchase. To save time, you'll need the following information about your machine:

- Date you purchased the machine (receipt or delivery note)
- To register online, please visit sharkclean.eu

IMPORTANT

- Both the 12 months and the extended 1 year guarantee will only cover your product from the date of purchase.
- Please keep your receipt at all times. Should you need to use your extended guarantee we will need your receipt to verify the information you have supplied to us is correct. The inability to produce a valid receipt may invalidate your guarantee.

What are the benefits of registering my free Shark guarantee?

When you register your guarantee we'll have your details to hand if we ever need to get in touch. You can also receive tips and advice on how to get the best out of your Shark steam mop and hear the latest news about new Shark® technology and launches.

If you register your guarantee online, you'll get instant confirmation that we've received your details.

How long are new Shark machines guaranteed for?

Our confidence in our design and quality control means that your new Shark steam mop is guaranteed for a total of two years. (12 months plus an extended warranty of 1 year).

What is covered by the free Shark guarantee?

Repair or replacement of your Shark machine (at Shark's discretion), including all parts and labour. A Shark® guarantee is in addition to your legal rights as a consumer.

What is not covered by the free Shark guarantee?

- Blockages – For details of how to unblock your steam mop, please refer to the Operating Manual.
- Normal wear and tear.
- Accidental damage, faults caused by negligent use or care, misuse, neglect, careless operation or handling of the steam mop which is not in accordance with the Shark Operating Manual supplied with your machine.
- Use of the steam mop for anything other than normal domestic household purposes.
- Use of parts not assembled or installed in accordance with the operating instructions.
- Use of parts and accessories which are not Shark Genuine Components.
- Faulty installation (except where installed by Shark).
- Repairs or alterations carried out by parties other than Shark or its agents.

What happens when my guarantee runs out?

Shark does not design products to last for a limited time. We do appreciate that there may be a desire for our customers to want to repair their steam mops after the warranty has elapsed.

Where can I buy genuine Shark spares and accessories?

Shark spares and accessories are developed by the same engineers who developed your Shark steam mop. You'll find a full range of Shark replacement parts and accessories at sharkclean.eu

Please remember that using non-Shark spares invalidates your guarantee.

INSTRUCCIONES DE SEGURIDAD IMPORTANTES

Solo para uso doméstico

EL USO DE LA MOPA DE VAPOR SHARK® EXIGE TOMAR PRECAUCIONES, INCLUIDAS LAS SIGUIENTES:

LEA TODO EL MANUAL ANTES DE USAR SU MOPA DE VAPOR SHARK.

 **ADVERTENCIA: PELIGRO DE QUEMADURAS.**

Utilice la mopa de vapor con cuidado. El vapor que despidе el aparato está muy caliente.

IMPORTANTE:

Este aparato no debe ser utilizado por personas (incluidos niños) con facultades físicas, sensoriales o intelectuales disminuidas, o que carezcan de la experiencia y los conocimientos debidos, salvo que estén controladas y específicamente instruidas por otra persona responsable de su seguridad. Los niños deben ser supervisados para asegurarse de que no juegan con el aparato.

Los niños no deben usar ni jugar con este aparato. Durante el uso, mantenga el aparato fuera del alcance de los niños.

 **ADVERTENCIA:**
LEA ESTAS INDICACIONES PARA REDUCIR EL RIESGO DE INCENDIO, DESCARGA ELÉCTRICA O LESIONES.

- 1 No utilice el aparato para fines distintos al declarado por el fabricante.
- 2 **NO** lo utilice a la intemperie.
- 3 **NO** lo deje desatendido mientras está enchufado. Antes de limpiar o realizar algún mantenimiento del aparato hay que desenchufarlo de la toma de corriente.
- 4 **NO** permita que los niños utilicen el aparato. Extremе las precauciones cuando utilice el aparato en proximidad de niños, animales o plantas.
- 5 Utilice el aparato exclusivamente como se indica en este manual.
- 6 Utilice solamente los accesorios recomendados por el fabricante.
- 7 Si el cable de alimentación se daña, debe ser reemplazado por Euro-Pro Europe Limited o por un técnico autorizado para evitar peligros.
- 8 **NO** utilice el aparato si no funciona correctamente o si se ha caído, sumergido en agua, dañado, si gotea o si se ha dejado a la intemperie.
- 9 **NO TIENE PIEZAS A LAS QUE SE DEBA REALIZAR MANTENIMIENTO.** Un error de montaje o de reparación puede causar una descarga eléctrica o lesiones durante el uso del aparato. Llame al servicio de asistencia al cliente.
- 10 Para evitar descargas eléctricas, **NO** sumerja la mopa de vapor en agua ni en otros líquidos.
- 11 **NO** utilice la mopa de vapor ni toque la clavija de conexión cuando tenga los pies descalzos.
- 12 **NO** tire del cable para mover el aparato, no atrape el cable al cerrar las puertas ni tire de él rodeando esquinas agudas. No acerque el cable a superficies calientes.
- 13 **NO** tire del cable para desenchufar el aparato; tire de la clavija. No utilice alargaderas de cable ni tomas de corriente que no tengan la capacidad adecuada.

- 14 **NO** introduzca ningún objeto en las aberturas. **NO** utilice el aparato si tiene alguna abertura tapada.
- 15 **NO** ponga las manos ni los pies debajo de la mopa de vapor, el aparato se calienta mucho.
- 16 Utilice **ÚNICAMENTE** el aparato en una superficie plana y horizontal. No lo utilice en paredes, mostradores ni ventanas.
- 17 **NO** utilice el aparato sobre cuero, muebles o suelos encerados, tejidos sintéticos, terciopelo o telas delicadas en general, ni en otros materiales sensibles al vapor.
- 18 No dirija el líquido ni el vapor hacia elementos que contengan equipo eléctrico, como por ejemplo el interior de un horno.
- 19 **NO** añada líquidos limpiadores, aromas, aceites ni otras sustancias químicas al agua del depósito, ya que podrían dañar el aparato y comprometer la seguridad de uso. Si el agua de la red es dura, se recomienda cargar la mopa de vapor con agua destilada.
- 20 Durante el uso, no ponga **NUNCA** el aparato en posición invertida ni de lado. **NO DIRIJA NUNCA EL CHORRO DE VAPOR HACIA PERSONAS, ANIMALES O PLANTAS.**
- 21 **NO DEJE FUNCIONAR LA MOPA DE VAPOR EN UN MISMO SITIO CON LA BAYETA TRIANGULAR DIRT GRIP™, YA QUE SE DAÑARÍA EL PAVIMENTO.**
- 22 La mopa de vapor tiene que estar desenchufada después de usarse.
- 23 Para limpiar la mopa de vapor, desenchúfela de la corriente y pásele una bayeta seca o húmeda. No vierta agua ni utilice alcohol, benceno o diluyente de pinturas en el aparato.
- 24 Tenga mucho cuidado durante el uso de este aparato en escaleras.
- 25 No utilice nunca la mopa de vapor sin colocar la bayeta triangular Dirt Grip™.
- 26 La zona de trabajo debe estar bien iluminada.
- 27 Guarde la mopa de vapor bajo techo, en un sitio fresco y seco.
- 28 Para evitar una sobrecarga de la red, no utilice otros aparatos conectados al mismo circuito principal que la mopa de vapor.
- 29 Si es imprescindible emplear una alargadera, utilice una de mínimo 6 amperios, con un mínimo de conductores de cobre de 0,75 mm². Los cables dimensionados para tensiones más bajas se pueden sobrecalentar. Extienda el cable de modo que no se enganche ni se aplaste.
- 30 **NO** deje el aparato conectado a la corriente y desatendido. Desactive todos los mandos antes de desenchufar el aparato.
- 31 **NO** guarde el aparato con bayetas triangulares Dirt Grip húmedas o mojadas. No deje funcionar la mopa de vapor en un mismo sitio con una bayeta triangular Dirt Grip húmeda o mojada instalada, ya que se dañaría el pavimento.
- 32 Desenchufe la mopa de vapor y déjela enfriar antes de quitar el cabezal.
- 33 Controle que la tapa del depósito de agua esté cerrada durante el uso del aparato.

⚠ ADVERTENCIA: Esta mopa de vapor está diseñada para limpiar suelos duros y resistentes a las altas temperaturas. No utilice la mopa de vapor en suelos de madera permeables o de cerámica no esmaltada. El calor y el vapor pueden opacar las superficies enceradas o la madera plastificada. Haga una prueba preliminar en un rincón poco visible de la superficie. Respete las instrucciones de uso y cuidado del fabricante del suelo.

GUARDE ESTAS INSTRUCCIONES

Este aparato cumple la directiva RAEE 2012/19/UE sobre la eliminación de equipos eléctricos y electrónicos (RAEE).



Esta marca indica que este producto no debe eliminarse con otros residuos del hogar en toda la UE. Con el objetivo de evitar posibles daños medioambientales o para la salud humana ocasionados por la eliminación de residuos no controlados, recíclelo de forma responsable para promover la reutilización sostenible de las fuentes de materiales. Para devolver cualquier dispositivo usado, use los sistemas de recogida y devolución o póngase en contacto con el vendedor donde adquirió este producto. Puede entregar este producto para un reciclado seguro para el medio ambiente.

Este aparato cumple las directivas europeas de compatibilidad electromagnética (CEM) 2014/30/UE y sus revisiones, así como la directiva de bajo voltaje (DBV) 2014/35/UE y sus revisiones.

Este producto no tiene interruptor de encendido/apagado y funciona cuando se conecta a la corriente. Desenchufe el aparato de la corriente después de cada uso.

Aunque el aparato no esté dotado del modo espera (standby), cumple igualmente con el reglamento 1275/2008/CE de diseño ecológico puesto que, de acuerdo con la justificación técnica, no se considera oportuno implementar los modos de espera o desactivado en red. Para reducir el consumo de energía, desenchufe el aparato después del uso.



ESTE LIBRO CUBRE EL NÚMERO DE MODELO:

S3255EU

ESPECIFICACIONES TÉCNICAS

Tensión: 220-240V~, 50-60Hz
Potencia: 1050W
Capacidad de agua: 250 ml (8 oz.)



IPX4



Índice

**Gracias por
comprar la mopa
de vapor Shark®
Steam Lite.**

Introducción.....	48
Uso de la mopa de vapor Shark	51
Mantenimiento de la mopa de vapor Shark.....	53
Solución de problemas.....	55
Garantía	57

Introducción

Cuando monte el aparato, es posible que encuentre algo de agua dentro o alrededor del depósito. Esto se debe a que todas las mopas de vapor se someten a una prueba completa antes de su comercialización, lo que asegura una mopa de vapor Shark® de calidad.

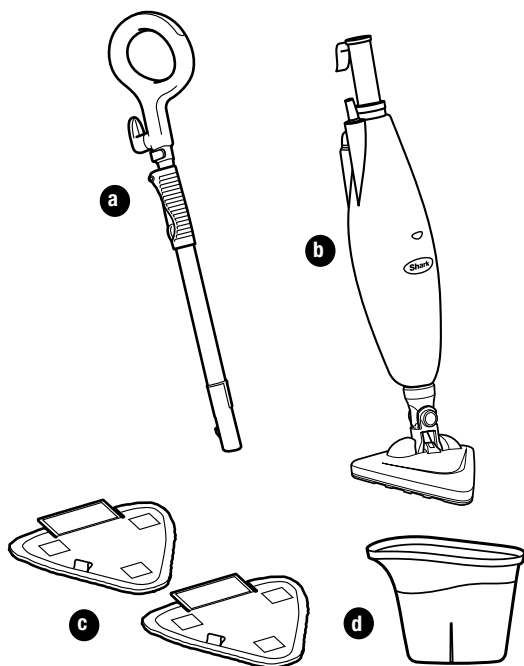

PRIMERO DEBE SABER QUÉ HAY EN LA CAJA QUE ACABA DE ABRIR:

- a Mango y tubo de extensión (telescópico)
- b Base de la mopa de vapor
- c Bayeta triangular Dirt Grip™ (2)
- d Medidor

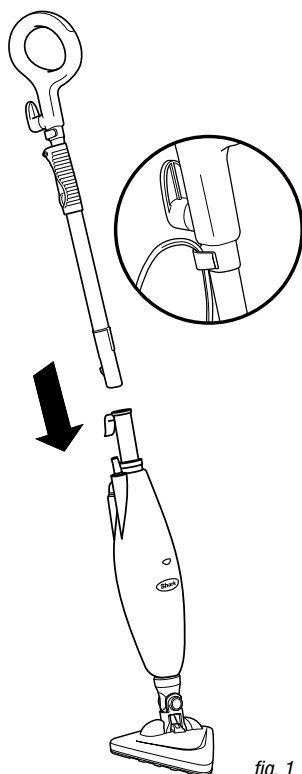

fig. 1

MONTAJE

- 1 Introduzca el mango en la base de la mopa de vapor y empuje hasta escuchar un clic.
- 2 Levante el pestillo del mango para ajustar a la altura deseada y ciérrelo. (fig. 1)
- 3 Para su tranquilidad, puede ajustar la altura de la mopa. Solo tiene que levantar el pestillo del tubo 90 grados para abrirlo. Sujetando el mango, extienda el tubo a la altura deseada y después cierre el pestillo para bloquearlo. (fig. 2)

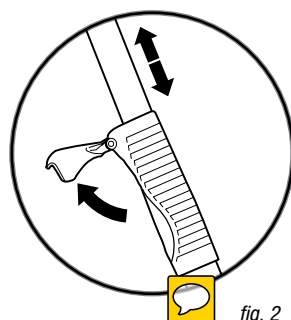

fig. 2

IMPORTANTE: No use nunca la mopa de vapor Steam Lite sin instalar una bayeta triangular Dirt Grip™ para evitar daños al suelo y a la mopa.

IMPORTANTE: No utilice la mopa de vapor en suelos de madera permeables o de cerámica no esmaltada. El calor y el vapor pueden opacar las superficies enceradas o la madera plastificada. Haga una prueba preliminar en un rincón poco visible de la superficie. Respete las instrucciones del fabricante del suelo.

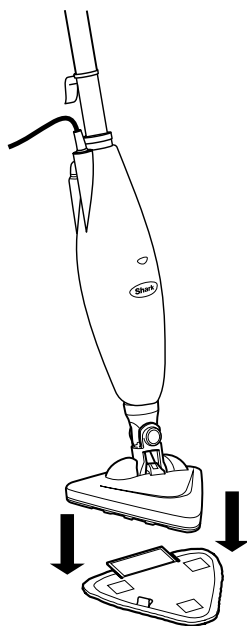

fig. 3

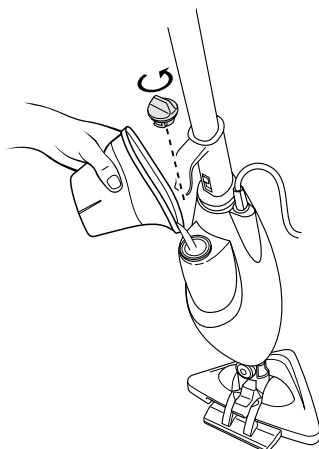

fig. 4

MONTAJE DE LA BAYETA TRIANGULAR DIRT GRIP™

- 1 Coloque la bayeta triangular Dirt Grip en el suelo con las fijaciones hacia arriba. Coloque la mopa de vapor encima de la bayeta triangular Dirt Grip para encajarla. (fig. 3)

IMPORTANTE: Vierta únicamente agua en el depósito. Los productos químicos y los limpiadores pueden ser peligrosos o causar daños.

IMPORTANTE: Espere de 3 a 5 minutos para que la mopa se enfríe antes de quitar la bayeta triangular Dirt Grip™.

LLENADO DEL DEPÓSITO DE AGUA

IMPORTANTE: Desenchufe la mopa de vapor Steam Lite antes de llenar el depósito con agua.

- 1 Quite el tapón del depósito girándolo hacia la izquierda hasta la posición abierta. (fig. 4)
- 2 Use el medidor para llenar el depósito de agua y asegúrese de que el nivel de agua está por debajo de la línea MAX.
- 3 Vuelva a colocar el tapón y gírelo hacia la derecha hasta la posición cerrada.

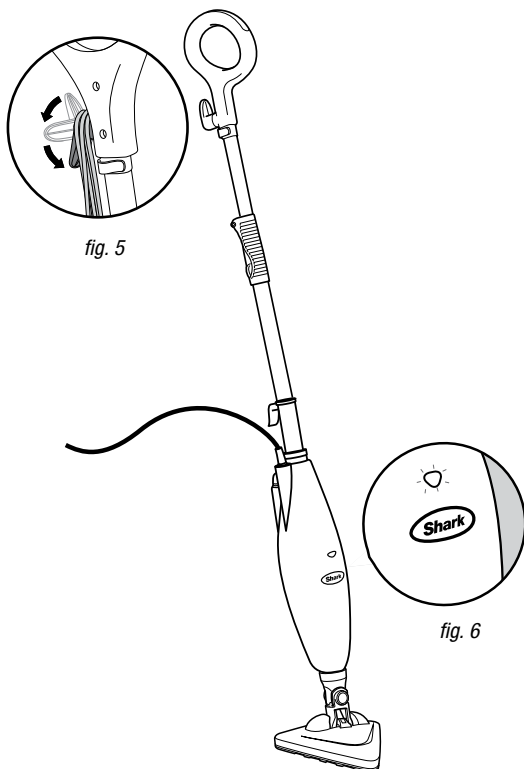

IMPORTANTE: ¡Su mopa necesita agua para generar vapor! No use nunca la mopa de vapor sin agua en el depósito.

Barra o aspire el suelo antes de limpiarlo con la mopa de vapor.

- 1 Gire el sujetacables para liberar y desenrollar el cable. **(fig. 5)** Enchufe la clavija en una toma de corriente de 220-240 voltios. La luz de encendido se volverá azul. Si la luz no se enciende, vea Solución de problemas en la página 55. **(fig. 6)**

Uso de la mopa de vapor Shark® (cont.)



- 2 Espere 30 segundos para que el calentador caliente el agua. Bombée el mango varias veces para preparar la bomba, activar el vapor y humedecer la bayeta triangular Dirt Grip™. (fig. 7)
- 3 Limpie con un movimiento hacia adelante y hacia atrás para personalizar la salida de vapor de manera automática. (fig. 8)

IMPORTANTE: No deje nunca la mopa de vapor con una bayeta triangular Dirt Grip húmeda o mojada sobre el suelo, ya que podría dañarlo.

- 4 Si necesita un aporte adicional de vapor para limpiar una mancha rebelde, puede utilizar el modo Steam Blaster™. Mueva el cuerpo de la mopa adelante, hacia el cabezal. De este modo conseguirá que el modo Steam Blaster emita un chorro de vapor concentrado. Para parar el modo Steam Blaster, suba el mango hasta su posición original y siga limpiando.

- ▲ **PRECAUCIÓN:** En el modo Steam Blaster, no deje el aparato en una posición fija durante más de un minuto.
- ▲ **PRECAUCIÓN:** No riegue ninguna zona durante un período prolongado de tiempo.

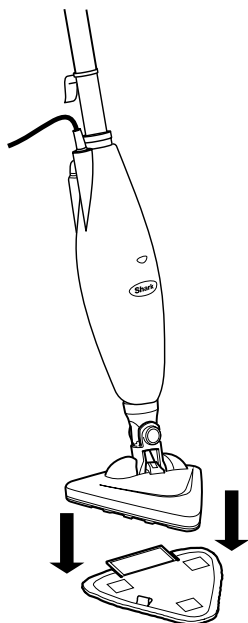

fig. 9

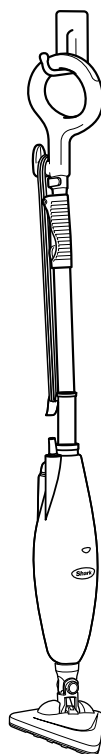

fig. 10

DESPUÉS DEL USO Y ALMACENAMIENTO

- 1 Cuando termine de limpiar, desenchufe el aparato y déjelo en posición vertical de 3 a 5 minutos para que se enfríe. Deje salir cualquier vapor restante bombeando el mango varias veces.
- 2 Separe cuidadosamente la bayeta triangular Dirt Grip™ del cabezal; evite el contacto con la bayeta caliente y sucia. (fig. 9) y vacíe el depósito de agua antes de guardar el aparato.
- 3 Vacíe el depósito de agua antes de guardar el aparato. Quite el tapón del depósito y vierta el agua en el fregadero. Vuelva a colocar el tapón.

- 4 Para guardar la mopa de vapor Steam Lite Shark una vez enfriada, cológuela en un gancho de tamaño apropiado. (fig. 10)

NOTA: Si quiere guardar la mopa de vapor Steam Lite en vertical, asegúrese de que la apoya sobre una pared para un mayor soporte y seguridad. Guarde siempre su mopa de vapor Steam Lite Shark sin la bayeta triangular Dirt Grip. Guárdela alejada de los niños y de zonas muy transitadas.

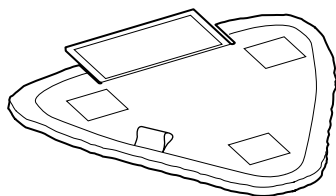

fig. 11

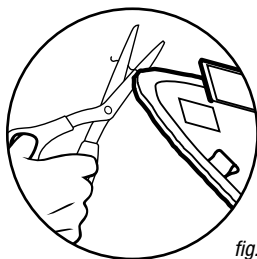
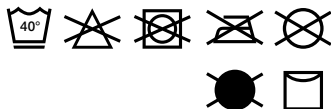

fig. 12



CUIDADOS DE LA BAYETA TRIANGULAR DIRT GRIP™

IMPORTANTE: Puede que la bayeta triangular Dirt Grip esté muy caliente debido al vapor. Tenga cuidado al quitarla. Deje enfriar el aparato de 2 a 3 minutos.

Cuidado

Lave a máquina y por separado las bayetas Dirt Grip con agua tibia y detergente líquido.

NO UTILICE NUNCA LEJÍA, DETERGENTE EN POLVO NI SUAVIZANTE porque podrían dañar las bayetas o dejar una impregnación que reduciría su capacidad de limpieza y absorción. Las bayetas Dirt Grip deben secarse en el tendedero o en la secadora a baja temperatura para prolongar la vida útil del tejido de microfibra (**fig. 11**).

La aparición de fibras sueltas puede indicar un desgaste del tejido de microfibra. No tire de ellas, ya que la trama podría deshacerse. Simplemente recorte las fibras sueltas con las tijeras (**fig. 12**).

Sustitución de las bayetas Dirt Grip

Para obtener mejores resultados en la limpieza, recomendamos sustituir las bayetas Dirt Grip cada 3 o 4 meses tras un uso normal. Al igual que con cualquier tejido, las partículas de suciedad, la grasa, la fricción y un lavado repetido pueden provocar que las fibras se rompan. Por consiguiente, puede llegar a observar un mayor esfuerzo para empujar o tirar de la mopa de vapor.

PROBLEMA	POSIBLES MOTIVOS Y SOLUCIONES
<p>La mopa de vapor Shark® Steam Lite no se enciende.</p>	<p>Controle que esté bien enchufada en la toma de corriente. Controle el fusible o cortacircuitos.</p>
<p>La mopa de vapor Shark® Steam Lite no genera vapor.</p>	<p>¿Hay agua en el depósito? Si no la hay, llene el depósito como se indica en la página 50.</p>
<p>La mopa de vapor Shark Steam Lite deja agua en el suelo.</p>	<p>Compruebe que la bayeta triangular Dirt Grip™ no esté demasiado húmeda. Le recomendamos que desenchufe la mopa y cambie la bayeta. Asegúrese de que la bayeta está encajada correctamente.</p>
<p>La mopa de vapor Shark Steam Lite ha dejado una mancha blanca en el suelo.</p>	<p>No deje la mopa de vapor en el suelo con una bayeta triangular Dirt Grip húmeda o mojada. Si utiliza agua del grifo, pruebe con agua destilada. Controle que el tapón esté bien insertado en el depósito.</p>
<p>El suelo queda opaco, con rayas o manchas.</p>	<p>Es posible que la bayeta triangular Dirt Grip™ esté sucia. Cambie la bayeta triangular Dirt Grip™. Si ha lavado la bayeta triangular Dirt Grip con detergente en polvo, se puede haber dañado y habrá que cambiarla. Esto también puede suceder si en el suelo hay restos anteriores de jabón o grasa. Nuestra mopa de vapor utiliza muy poca agua y puede no mojarse lo suficiente para retirar la suciedad que el vapor hace subir a la superficie. Se aconseja lavar el suelo solo con agua, dejarlo secar y después pasar la mopa con una bayeta triangular Dirt Grip limpia. Uno o dos lavados suelen ser suficientes para quitar los residuos. Si los residuos persisten, lave el suelo con una solución de una parte de vinagre en dos de agua.</p>
<p>Es difícil empujar la mopa de vapor Shark Steam Lite.</p>	<p>Asegúrese de que la bayeta triangular Dirt Grip está encajada correctamente. Compruebe si la bayeta está demasiado sucia. Reemplace la bayeta si está demasiado sucia o húmeda.</p>

Términos y condiciones de la garantía

Shark confía tanto en la calidad de sus productos que le otorga una garantía del fabricante de hasta dos años. Estos términos y condiciones se aplican solamente a la garantía del fabricante: sus derechos legales no se ven afectados. A continuación se detallan las condiciones y el alcance de la garantía del fabricante. Dichas condiciones no afectan a sus derechos legales, a las obligaciones de su proveedor ni a los acuerdos que usted haya estipulado con él.

Garantías Shark®

Un electrodoméstico como una mopa de vapor constituye una considerable inversión. La nueva máquina debe funcionar correctamente el mayor tiempo posible. La garantía que la acompaña es un compromiso importante y refleja el grado de confianza del fabricante en la calidad de sus productos.

Todas las máquinas Shark están respaldadas por una garantía gratuita contra defectos de materiales o mano de obra. También puede encontrar ayuda en línea en sharkclean.eu.

¿Cómo debo registrar mi garantía ampliada Shark?

Puede registrar su garantía en un plazo de 28 días a partir de la fecha de compra. Para ahorrar tiempo, le sugerimos procurarse los siguientes datos de su máquina:

- Fecha de compra (factura, recibo, alzarán).
- Para el registro en línea, entre en sharkclean.eu.

IMPORTANTE

- Tanto la garantía de 12 meses como la ampliación de un año son válidas desde la fecha de compra.
- Conserve su documento de compra. Si decide ampliar la garantía, necesitaremos el documento para comprobar que la información que nos ha suministrado es correcta. En caso de no disponer del documento de compra, la garantía ya no es válida.

¿Cuáles son los beneficios de registrar mi garantía gratuita Shark?

Al registrarse, nos permite disponer de sus datos por si necesitamos contactar con usted. Si lo desea, también puede recibir consejos para optimizar el uso de su mopa de vapor Shark® e información sobre nuevos productos y tecnologías Shark®.

Si registra su garantía en línea, recibirá inmediatamente la confirmación de que hemos recibido sus datos.

¿Cuánto tiempo duran las garantías de las máquinas nuevas Shark?

La confianza en nuestro diseño y en nuestro control de calidad nos permite garantizar su nueva mopa de vapor Shark® por un total de dos años. (12 meses más la ampliación de un año).

¿Qué cubre la garantía gratuita Shark?

La reparación o sustitución de la máquina (a discreción de Shark), incluidos los recambios y la mano de obra. La garantía Shark® es adicional a sus derechos legales como consumidor.

¿Qué aspectos no cubre la garantía gratuita Shark?

- Obstrucciones: vea en el manual de uso cómo desatascar la mopa de vapor.
- Desgaste normal por el uso.
- Daño accidental y fallos debidos a uso o mantenimiento incorrecto, descuido, maniobras imprudentes o manipulación de la mopa de vapor que no respete lo indicado en el manual de uso Shark® suministrado con la máquina.
- Uso de la mopa de vapor para fines distintos de la limpieza normal del hogar.
- Montaje de componentes o accesorios en contradicción con las instrucciones.
- Uso de componentes o accesorios no originales Shark.
- Instalación incorrecta (salvo que la haya efectuado Shark).
- Reparaciones o modificaciones realizadas por personas ajenas a Shark o al servicio de asistencia autorizado.

¿Qué sucede cuando se vence la garantía?

Shark no diseña sus productos para que duren solo un tiempo limitado. Nos complace que los clientes deseen reparar sus mopas de vapor después del período de garantía.

¿Dónde puedo adquirir recambios y accesorios originales Shark?

Los recambios y accesorios Shark están diseñados por los mismos ingenieros que desarrollan las mopas de vapor Shark. Encontrará una gama completa de recambios y accesorios Shark en sharkclean.eu.

Recuerde que el uso de recambios no originales Shark anula la garantía del producto.

CONSIGNES DE SÉCURITÉ IMPORTANTES

Appareil destiné uniquement à un usage domestique

LORS DE L'UTILISATION DE VOTRE BALAI VAPEUR SHARK®, VOUS DEVEZ TOUJOURS PRENDRE QUELQUES PRÉCAUTIONS SIMPLES ET RESPECTER LES CONSIGNES DE SÉCURITÉ QUI SUIVENT :

VEUILLEZ LIRE TOUTES LES INSTRUCTIONS AVANT D'UTILISER VOTRE BALAI VAPEUR DE SHARK.

 **AVERTISSEMENT : RISQUE DE BRÛLURE.**

Utiliser votre appareil avec précaution. La vapeur émise par l'appareil est très chaude.

IMPORTANT :

Cet appareil n'est pas conçu pour être utilisé par des personnes (y compris les enfants) dont les capacités physiques sensorielles ou mentales sont réduites, ou présentant un manque d'expérience et de connaissances, sauf si elles sont sous la surveillance ou ont reçu des instructions d'utilisation de l'appareil de la personne responsable de leur sécurité. Les enfants doivent être surveillés afin qu'ils ne puissent pas jouer avec cet appareil.

Les enfants ne doivent ni utiliser cet appareil ni jouer avec. Redoubler de vigilance pour tenir les enfants éloignés de l'appareil pendant son utilisation.

AVERTISSEMENT : POUR RÉDUIRE LES RISQUES D'INCENDIE, DE CHOC ÉLECTRIQUE OU DE BLESSURE :

- 1 Toujours utiliser l'appareil conformément aux prescriptions d'emploi.
- 2 **NE PAS** utiliser l'appareil à l'extérieur.
- 3 **NE PAS** laisser l'appareil sans surveillance lorsqu'il est branché. L'appareil doit être débranché avant son nettoyage ou sa maintenance.
- 4 **NE PAS** laisser les enfants utiliser cet appareil. Redoubler de vigilance en cas d'utilisation de l'appareil à proximité d'enfants, d'animaux domestiques ou de plantes.
- 5 Utiliser exclusivement l'appareil comme décrit dans cette notice.
- 6 Utiliser exclusivement les accessoires recommandés par le fabricant de l'appareil.
- 7 Si le câble d'alimentation est détérioré, le faire remplacer par Euro-Pro Europe Limited ou son personnel de maintenance afin d'éviter les risques d'accidents.
- 8 **NE PAS UTILISER** si l'appareil ne fonctionne pas correctement, s'il est tombé par terre, dans l'eau, s'il a été endommagé, s'il comporte une fuite ou s'il a été laissé à l'extérieur.
- 9 **PAS DE PIÈCES RÉPARABLES.** Toute erreur de remontage ou réparation incorrecte peut être la source de choc électrique ou de blessures. Contacter le service clientèle.
- 10 Pour éviter les risques de choc électrique, **NE PAS** plonger le balai vapeur dans de l'eau ou dans tout autre liquide.
- 11 **NE PAS** toucher la fiche ou le nettoyeur vapeur avec les mains mouillées et ne pas utiliser l'appareil sans chaussures.
- 12 **NE PAS** tirer sur le câble d'alimentation, ne pas se servir du câble comme poignée, éviter de fermer une porte sur le câble et éviter tout contact du câble avec des arêtes ou des coins tranchants. Éviter tout contact du câble d'alimentation avec une surface chaude.
- 13 **NE PAS** débrancher l'appareil en tirant sur le câble d'alimentation. Pour débrancher l'appareil, tirer sur la fiche et non pas sur le câble. Ne pas utiliser de rallonges ou de prises d'intensité nominale insuffisante.
- 14 **NE PAS** introduire d'objets dans les ouvertures de l'appareil. Ne pas utiliser l'appareil si une ouverture est bouchée.
- 15 **NE PAS** mettre les mains ou les pieds sous le balai vapeur. L'appareil en fonctionnement est porté à très haute température.

- 16 Utiliser **UNIQUEMENT** sur des surfaces planes et horizontales. Ne pas utiliser sur des murs, des comptoirs ou des fenêtres.
- 17 **NE PAS** utiliser l'appareil sur du cuir, des meubles ou du parquet cirés, des tissus synthétiques, du velours ou d'autres tissus délicats sensibles à la vapeur.
- 18 Ne jamais diriger le jet de liquide ou de vapeur vers des équipements contenant des composants électriques, comme l'intérieur d'un four.
- 19 **NE PAS** ajouter d'additifs, de produits d'entretien, d'huiles essentielles, d'essences aromatiques et autres agents chimiques dans l'eau. L'utilisation de tels produits peut causer des dommages à l'appareil et rendre son utilisation dangereuse. Si l'eau du robinet est calcaire, il est conseillé d'utiliser de l'eau distillée pour remplir le réservoir de l'appareil.
- 20 Pendant l'utilisation, **NE JAMAIS** retourner l'appareil ou le coucher sur le côté. **NE PAS DIRIGER LE JET DE VAPEUR VERS DES PERSONNES, DES ANIMAUX OU DES PLANTES.**
- 21 **NE JAMAIS LAISSER LE BALAI VAPEUR IMMOBILE, MÊME POUR UNE COURTE DURÉE, LORSQUE LA LINGETTE TRIANGULAIRE DIRT GRIP™ EST EN PLACE CAR CELA POURRAIT ENDOMMAGER VOS SOLS.**
- 22 Le balai vapeur doit être débranché après utilisation.
- 23 Avant le nettoyage du nettoyeur vapeur, débrancher le câble d'alimentation de la prise de courant et essuyer l'appareil à l'aide d'un chiffon sec ou humide. Ne pas verser d'eau sur l'appareil et ne pas utiliser d'alcool, de benzène ou de diluant pour peinture sur l'appareil.
- 24 Redoubler de vigilance lorsque l'appareil est utilisé dans les escaliers.
- 25 Ne jamais utiliser le balai vapeur sans la lingette triangulaire Dirt Grip™ qui l'accompagne.
- 26 Toujours bien éclairer la zone de travail.
- 27 Ranger le nettoyeur vapeur à l'intérieur, dans un endroit frais et sec.
- 28 Pour éviter une surcharge du circuit, ne pas brancher d'autres appareils sur le même circuit d'alimentation que le nettoyeur vapeur.
- 29 S'il est absolument nécessaire d'utiliser une rallonge, elle doit avoir une intensité nominale d'au moins 6 ampères avec des conducteurs en cuivre dont la section équivaut à 0,75 mm² minimum. Les câbles d'intensité inférieure peuvent surchauffer. Veiller à ce que le câble d'alimentation ne gêne pas le passage pour que personne ne puisse l'arracher ou trébucher dessus.
- 30 **NE PAS** laisser l'appareil sans surveillance lorsqu'il est branché. Désactiver toutes les commandes avant de débrancher l'appareil.
- 31 **NE PAS** ranger un appareil auquel est fixée une lingette triangulaire Dirt Grip humide ou mouillée. Ne jamais laisser le balai vapeur immobile, même pour une courte durée, lorsqu'une lingette triangulaire Dirt Grip humide ou mouillée y est fixée car cela pourrait endommager vos sols.
- 32 Toujours débrancher l'appareil et le laisser refroidir avant d'enlever ou de remplacer les lingettes.
- 33 S'assurer que la porte du réservoir est fermée pendant l'utilisation de l'appareil.

⚠ AVERTISSEMENT : Votre balai vapeur est conçu pour nettoyer des sols durs pouvant supporter une chaleur élevée. Ne pas utiliser l'appareil sur du parquet mal jointé ou sur un carrelage non émaillé. La vapeur chaude peut abîmer le brillant des surfaces traitées avec de la cire ou de certains sols non cirés. Il est recommandé de toujours faire un essai sur une partie cachée de la surface à nettoyer avant de passer le balai vapeur. Il est également conseillé de consulter les instructions d'utilisation et d'entretien du fabricant du revêtement de sol.

CONSERVER CETTE NOTICE EN LIEU SÛR

Cet appareil est conforme à la directive DEEE 2012/19/UE relative aux déchets d'équipements électriques et électroniques.



Ce marquage indique que ce produit ne doit pas être jeté avec d'autres déchets ménagers dans toute l'UE. Pour prévenir d'éventuels dommages sur l'environnement ou la santé résultant de la décharge non contrôlée des déchets, recycler l'appareil de manière responsable afin de favoriser la réutilisation rationnelle des matériaux. Pour renvoyer votre appareil usagé, utiliser les systèmes de retour et de collecte ou contacter le détaillant chez qui ce produit a été acheté. Ceux-ci peuvent procéder au recyclage du produit en toute sécurité.

Cet appareil est conforme aux directives européennes concernant la compatibilité électromagnétique (CEM) 2014/30/UE et à ses révisions, ainsi qu'à la Directive basse tension (DBT) 2014/35/UE et à ses révisions.

Ce produit ne dispose pas d'interrupteur marche/arrêt et il fonctionne quand il est branché sur le réseau d'alimentation électrique. Débrancher l'appareil après utilisation.

Bien que ce produit ne dispose pas d'un mode veille ou d'un mode off, il remplit les exigences du règlement 1275/2008/CE (directive sur l'écoconception) car selon les justificatifs techniques, il est considéré comme inapproprié à l'utilisation des modes veille et éteint lorsqu'il est connecté au réseau. Pour réduire la consommation d'énergie, toujours débrancher l'appareil après son utilisation.



CE MANUEL SE RÉFÈRE AU NUMÉRO DE MODÈLE :

S3255EU

CARACTÉRISTIQUES TECHNIQUES

Tension : 220-240V~, 50-60Hz
Puissance : 1050W
Capacité d'eau : 250 ml (8 oz.)



IPX4



**Nous vous
remercions d'avoir
acheté le balai
vapeur Shark®
Steam Lite.**

Prise en main	62
Utilisation de votre balai vapeur Shark	65
Entretien de votre balai vapeur Shark	67
Guide de dépannage	69
Garantie	71

Prise en main

Lors de l'assemblage de votre balai vapeur, une petite quantité d'eau peut s'échapper du réservoir. En effet, 100 % de nos appareils sont testés avant leur mise sur le marché afin de garantir la qualité de votre balai vapeur Shark®.

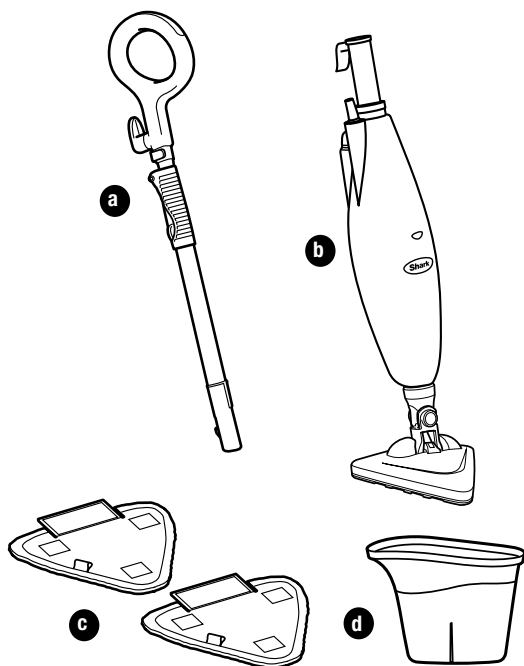

UNE DES PREMIÈRES CHOSES À FAIRE EST D'EXAMINER CE QUE CONTIENT LA BOÎTE QUE VOUS VENEZ D'OUVRIRE :

- a Poignée et tube de rallonge (télescopique)
- b Base du balai vapeur
- c Lingette triangulaire Dirt Grip™ (x2)
- d Flacon de remplissage

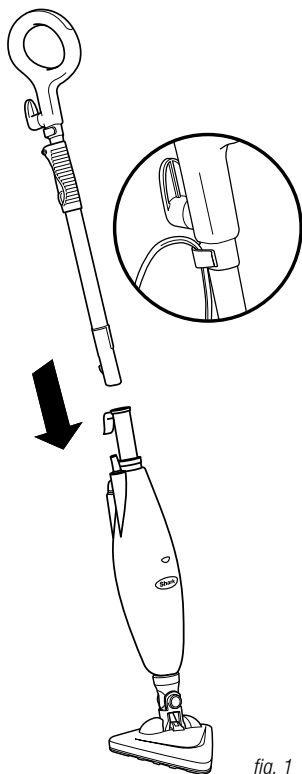

fig. 1

ASSEMBLAGE

- 1 Insérer la poignée dans la base du balai vapeur et appuyer jusqu'à entendre un clic.
- 2 Soulever la fixation située sur la poignée pour régler à la hauteur souhaitée, puis fermer. (fig. 1)
- 3 Pour votre confort, vous pouvez régler la hauteur du balai. Il suffit de soulever la fixation du tube à 90° en position ouverte. En tenant la poignée, allonger le tube jusqu'à la hauteur souhaitée, puis fermer la fixation en position verrouillée. (fig. 2)

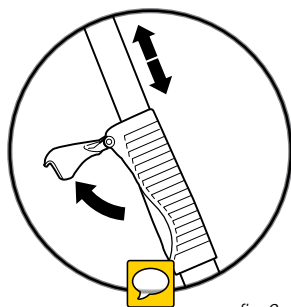

fig. 2

IMPORTANT : Ne jamais utiliser le balai vapeur Steam Lite sans y fixer une lingette triangulaire Dirt Grip™ afin d'éviter d'endommager votre plancher et votre balai.

IMPORTANT : Ne pas utiliser l'appareil sur du parquet mal jointé ou sur un carrelage non émaillé. La vapeur chaude peut abîmer le brillant des surfaces traitées avec de la cire ou de certains sols non cirés. Il est recommandé de toujours faire un essai sur une partie cachée de la surface à nettoyer avant de passer le balai vapeur. Il est également conseillé de consulter les instructions d'utilisation et d'entretien du fabricant du revêtement de sol.

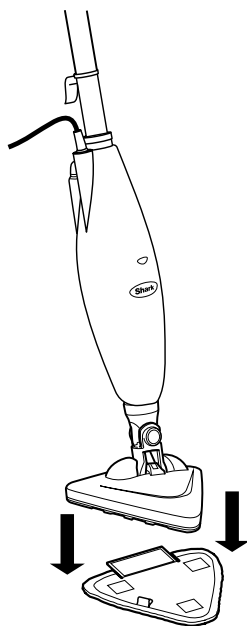

fig. 3

FIXATION DE LA LINGETTE TRIANGULAIRE DIRT GRIP™

- 1 Placer la lingette triangulaire Dirt Grip sur le sol avec les bandes de fixation rapide orientées vers le haut. Placer le balai vapeur au-dessus de la lingette triangulaire Dirt Grip pour la fixer. (fig. 3)

IMPORTANT : Mettre uniquement de l'eau dans le réservoir. Les produits chimiques ou les solutions de nettoyage peuvent être dangereux ou causer des dommages.

IMPORTANT : Laisser refroidir le balai vapeur pendant 3 à 5 minutes avant de retirer la lingette triangulaire Dirt Grip™.

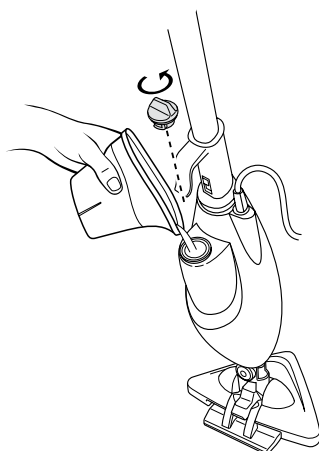
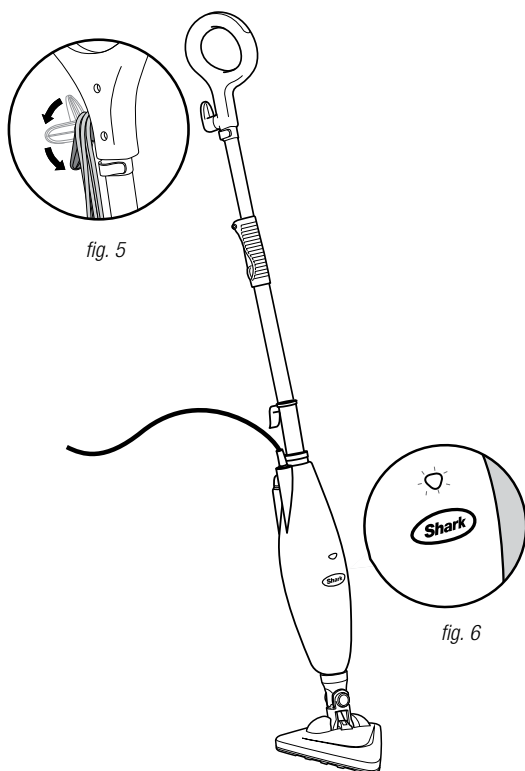

fig. 4

REPLISSAGE DU RÉSERVOIR D'EAU

IMPORTANT : Débrancher le balai vapeur avant de remplir le réservoir avec de l'eau.

- 1 Retirer d'abord le bouchon du réservoir d'eau en le tournant dans le sens inverse des aiguilles d'une montre jusqu'à ce qu'il soit déverrouillé. (fig. 4)
- 2 À l'aide du flacon de remplissage, remplir le réservoir avec de l'eau tout en veillant à ce que le niveau de l'eau se situe en dessous de la ligne de remplissage MAX.
- 3 Remettre le bouchon du réservoir d'eau, puis le tourner dans le sens des aiguilles d'une montre jusqu'à la position verrouillée.



IMPORTANT : Votre balai vapeur a besoin d'eau pour faire de la vapeur ! Ne jamais utiliser le balai vapeur sans avoir mis de l'eau dans le réservoir.

Balayer ou aspirer le sol avant de le nettoyer avec le balai vapeur.

- 1 Tirer et tourner le support du câble d'alimentation pour dérouler complètement celui-ci. **(fig. 5)** Brancher sur une prise de courant 220-240 V. Le voyant « Marche » s'allume en bleu. Si le bouton ne s'allume pas, se reporter au guide de dépannage à la page 69. **(fig. 6)**

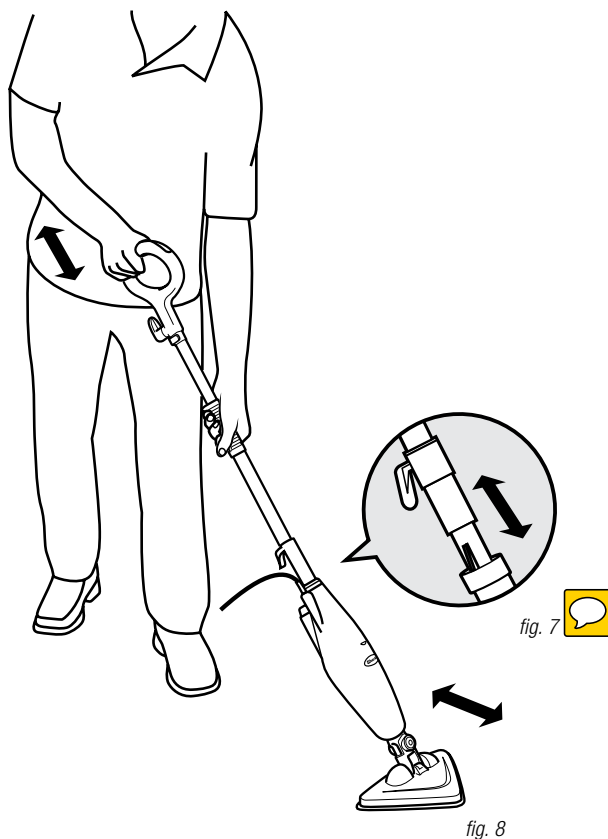

2 Patienter 30 secondes le temps que l'eau chauffe. Pomper la poignée plusieurs fois pour amorcer la pompe, activer la vapeur et humidifier la lingette triangulaire Dirt Grip™. **(fig. 7)**

3 Balayer en effectuant un mouvement d'avant en arrière pour adapter la sortie de vapeur automatiquement. **(fig. 8)**

IMPORTANT : Ne jamais laisser le balai vapeur avec une lingette triangulaire Dirt Grip humide/mouillée immobile sur une surface car cela pourrait l'endommager.

4 Lorsque vous avez besoin d'un jet de vapeur supplémentaire pour nettoyer une tache tenace, vous pouvez utiliser la fonctionnalité Steam Blaster™. Avancer le corps du balai vers la tête du balai. Le jet de vapeur du Steam Blaster sera plus concentré. Pour arrêter la pulvérisation par jet de vapeur, il suffit de ramener la poignée à sa position initiale et de continuer le nettoyage.

▲ ATTENTION : Lorsque l'appareil est en mode Steam Blaster, ne pas l'immobiliser pendant plus d'une minute.

▲ ATTENTION : Ne pas broser une même zone pendant une durée prolongée.

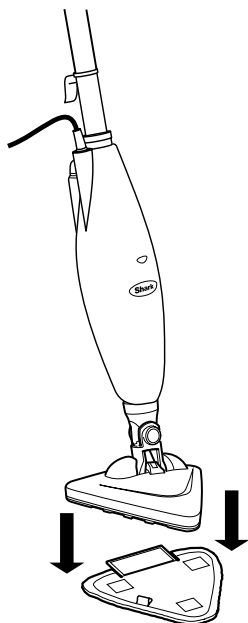

fig. 9

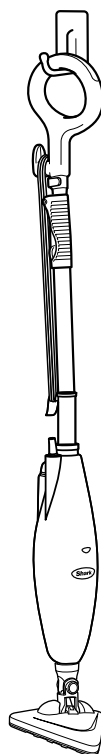

fig. 10

FIN D'UTILISATION ET RANGEMENT

- 1 Une fois le balayage terminé, débrancher l'appareil et le laisser en position verticale pendant 3 à 5 minutes pour qu'il refroidisse. Libérer toute vapeur en pompant la poignée à plusieurs reprises.
- 2 Séparer avec précaution la lingette triangulaire Dirt Grip™ de la tête du balai, en évitant tout contact avec la saleté et la lingette chaude. (fig. 9) et vider le réservoir d'eau avant de ranger l'appareil.
- 3 Vider le réservoir d'eau avant de ranger l'appareil. Dévisser le bouchon du réservoir et vider le réservoir dans un évier. Revisser le bouchon du réservoir.

- 4 Pour ranger le balai vapeur Steam Lite Shark refroidi, le suspendre sur un grand crochet. (fig. 10)

REMARQUE : Si vous souhaitez ranger le balai vapeur Steam Lite en position verticale, veillez à ce qu'il s'appuie contre un mur pour un support et une sécurité supplémentaire. Il est impératif de retirer la lingette triangulaire Dirt Grip avant de ranger le balai vapeur Shark Steam Lite. Ranger hors de la portée des enfants et à l'écart des endroits très fréquentés.

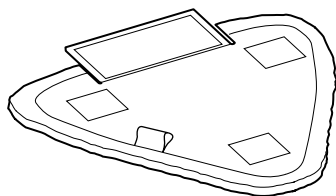

fig. 11

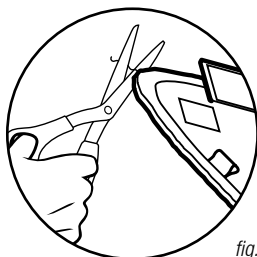

fig. 12



ENTRETIEN DE VOTRE LINGETTE TRIANGULAIRE DIRT GRIP™

IMPORTANT : La lingette triangulaire Dirt Grip peut être très chaude du fait de la vapeur. Faire attention de ne pas se brûler en l'enlevant. Laisser l'appareil refroidir pendant 2-3 minutes.

Entretien

Laver séparément à la machine les lingettes Dirt Grip avec de l'eau tiède en utilisant un détergent liquide.

NE JAMAIS UTILISER D'EAU DE JAVEL, DE DÉTERGENT EN POUVRE OU D'ASSOULISSANTS, car ils risquent d'endommager les lingettes Dirt Grip ou d'y laisser une pellicule qui réduira leur performance de nettoyage et leur capacité d'absorption. Les lingettes Dirt Grip doivent être séchées sur une corde à linge ou au sèche-linge sur un réglage bas, afin de prolonger la durée de vie du tissu en microfibres (fig. 11).

Des fibres lâches peuvent être un signe d'usure du tissu en microfibres. Ne tirez pas sur les fibres lâches car vous risqueriez de défaire le tissage. Couper simplement les fibres lâches avec des ciseaux (fig. 12).

Lingettes Dirt Grip de recharge

Pour des résultats de nettoyage optimaux, nous recommandons le remplacement de vos lingettes Dirt Grip tous les 3 à 4 mois suivant une utilisation normale. Comme pour n'importe quel tissu, les particules de poussière, la graisse, les frottements et les lavages répétés peuvent provoquer la rupture des fibres et vous pouvez constater qu'il devient plus difficile de pousser ou de tirer le balai vapeur.

PROBLÈME	RAISONS ET SOLUTIONS POSSIBLES
<p>Le balai vapeur® Steam Lite ne démarre pas.</p>	<p>L'appareil doit être correctement branché sur une prise de courant. Contrôler le fusible secteur ou le disjoncteur.</p>
<p>La balai vapeur Steam Lite ne génère pas de vapeur.</p>	<p>Y-a-t-il de l'eau dans le réservoir ? S'il est vide, le remplir en suivant les instructions à la page 64.</p>
<p>Le balai vapeur Steam Lite laisse de l'eau sur le sol.</p>	<p>Vérifier si la lingette triangulaire Dirt Grip™ n'est pas trop humide. Nous vous recommandons de débrancher le balai vapeur et de remplacer la lingette triangulaire Dirt Grip. Vérifier que la lingette triangulaire est correctement fixée.</p>
<p>Le balai vapeur Steam Lite a laissé une trace blanche sur le sol.</p>	<p>Ne pas laisser l'appareil sur le sol avec une lingette triangulaire Dirt Grip humide ou mouillée. Si l'eau du robinet est calcaire, il est conseillé d'utiliser de l'eau distillée. Vérifier que le bouchon du réservoir est bien fermé.</p>
<p>Il reste des taches claires, des rayures ou des petites taches sur le sol après le nettoyage à la vapeur.</p>	<p>La lingette triangulaire Dirt Grip est peut-être sale. Remplacer la lingette triangulaire DIRT GRIP™. Si vous avez lavé la lingette triangulaire Dirt Grip avec un détergent en poudre, elle pourrait être endommagée et doit être remplacée. La cause pourrait aussi être la présence de résidus de savon ou de graisse sur le sol. Comme l'appareil utilise seulement une petite quantité d'eau, elle n'est peut-être pas suffisante pour rincer tous les résidus que la vapeur a décollés du sol. Nous suggérons de rincer le plancher à l'eau uniquement, de le laisser sécher et de passer le balai vapeur à nouveau avec une lingette triangulaire Dirt Grip propre. En général, un ou deux rinçages suffisent pour éliminer les résidus. Pour les cas plus difficiles, rincer le sol avec un mélange d'une dose de vinaigre et deux doses d'eau.</p>
<p>Le balai vapeur Steam Lite Shark est difficile à pousser.</p>	<p>Vérifier que la lingette triangulaire à vapeur est correctement fixée. Vérifier que la lingette triangulaire Dirt Grip n'est pas excessivement sale. Remplacer la lingette triangulaire Dirt Grip si elle est trop sale ou humide.</p>

Conditions générales de garantie

Chez Shark, nous avons tellement confiance dans la qualité de nos produits que nous vous offrons une garantie fabricant pouvant aller jusqu'à deux ans. Ces termes et conditions se réfèrent uniquement à la garantie fabricant et ne portent aucune atteinte à vos droits légaux. Nos conditions de garantie sont les suivantes. Elles ne portent aucunement atteinte à vos droits légaux ou aux obligations de votre revendeur à votre égard.

Garanties Shark®

Un appareil électroménager, comme un balai vapeur, constitue un investissement important. Votre nouvel appareil doit donc fonctionner correctement le plus longtemps possible. La garantie fournie avec l'appareil reflète la confiance dont le fabricant fait preuve à l'égard de ses produits et témoigne de la qualité de la fabrication.

Chaque appareil Shark est livré avec une garantie gratuite pour les pièces et la main-d'œuvre. Vous trouverez également une assistance en ligne à l'adresse sharkclean.eu

Comment puis-je enregistrer mon extension de garantie Shark ?

Vous pouvez enregistrer votre garantie en ligne dans un délai de 28 jours après la date d'achat de votre appareil. Pour gagner du temps, préparer les données suivantes de votre appareil :

- Date d'achat de l'appareil (reçu ou bon de livraison)
- Pour l'enregistrement en ligne, rendez-vous sur sharkclean.eu

IMPORTANT

- La garantie de 12 mois et l'extension de garantie de 1 an ne couvrent votre produit qu'à partir de la date de l'achat.
- Il est indispensable de conserver le justificatif d'achat. Pour utiliser la garantie, vous devez présenter votre justificatif d'achat afin que nous puissions vérifier vos droits. L'impossibilité de présenter un justificatif d'achat valable peut annuler la garantie.

Quels sont les avantages de l'enregistrement de ma garantie gratuite Shark ?

Si vous enregistrez votre garantie, nous disposons de vos coordonnées au cas où nous aurions besoin de vous contacter. Vous pouvez également bénéficier d'astuces et de conseils qui vous aideront à tirer le meilleur parti de votre balai vapeur Shark et rester informé des nouvelles technologies et des nouveaux produits Shark®.

Si vous enregistrez votre garantie en ligne, vous recevez immédiatement confirmation de la réception de vos coordonnées.

Quelle est la durée de la garantie des nouveaux appareils Shark ?

Compte tenu de notre confiance dans la conception et le contrôle qualité, votre nouveau balai vapeur Shark bénéficie d'une garantie de deux ans (12 mois plus une extension de garantie de 1 an).

Qu'est-ce qui est couvert par la garantie gratuite Shark ?

La réparation ou le remplacement de votre appareil Shark (à la discrétion de Shark), y compris les pièces et la main-d'œuvre. Une garantie Shark® s'ajoute à vos droits légaux en tant que consommateur.

Qu'est-ce qui n'est pas couvert par la garantie gratuite Shark ?

- Les obstructions – pour savoir comment débloquer votre balai vapeur, consulter la Notice d'utilisation.
- Usure normale.
- Les dommages accidentels, les défauts causés par des négligences, un manque d'entretien, une mauvaise utilisation ou une manipulation inappropriée du balai vapeur qui n'est pas conforme à la Notice d'utilisation fournie avec votre appareil Shark.
- L'utilisation du balai vapeur à des fins autres que l'usage domestique normal.
- L'utilisation de pièces non assemblées ou non installées conformément aux instructions figurant dans la Notice d'utilisation.
- L'utilisation de pièces et d'accessoires qui ne sont pas des composants d'origine Shark.
- Les installations défectueuses (sauf si elles ont été réalisées par Shark).
- Les réparations ou les altérations réalisées par des personnes autres que les personnel Shark ou ses agents.

Que se passe-t-il lorsque ma garantie arrive à échéance ?

Shark conçoit des produits destinés à durer longtemps. Néanmoins, il se peut que certains de nos clients veuillent faire réparer leur balai vapeur après la fin de la garantie.

Où puis-je acheter des pièces et des accessoires d'origine Shark ?

Les pièces de rechange et les accessoires Shark sont développés par les mêmes ingénieurs qui ont conçu votre balai vapeur Shark. Vous pouvez trouver une gamme complète de pièces de rechange et d'accessoires Shark sur sharkclean.eu

N'oubliez pas que l'utilisation de pièces n'étant pas d'origine Shark annule votre garantie.

IMPORTANTI ISTRUZIONI DI SICUREZZA

Esclusivamente per uso domestico

QUANDO USATE LA VOSTRA SCOPA ELETTRICA SHARK® È NECESSARIO SEGUIRE SEMPRE LE PRECAUZIONI BASE DI SICUREZZA, COMPRESO QUANTO SEGUE:

LEGGERE TUTTE LE ISTRUZIONI PRIMA DI UTILIZZARE LA SCOPA A VAPORE SHARK.

 **AVVERTENZA: PERICOLO DI USTIONI.**
Prestare attenzione quando si utilizza la scopa a vapore. Il vapore che emette è molto caldo.

IMPORTANTE:

Questo elettrodomestico non è destinato all'utilizzo da parte di persone (bambini compresi) con capacità fisiche, sensoriali o mentali ridotte o prive di esperienza e conoscenze, a meno che una persona responsabile della loro sicurezza non ne supervisioni l'operato o non abbia fornito loro adeguate istruzioni sull'uso dell'apparecchio. È necessaria la supervisione di un adulto per garantire che i bambini non giochino con l'apparecchio.

Non permettere ai bambini di azionare l'apparecchio o di usarlo come un giocattolo. Prestare sempre estrema attenzione a tenere l'elettrodomestico fuori dalla portata dei bambini durante il suo utilizzo.

AVVERTENZA:

PER RIDURRE I RISCHI DI INCENDIO, SCOSSE ELETTRICHE O LESIONI:

- 1 Utilizzare questa apparecchiatura solo per l'utilizzo previsto.
- 2 **NON** utilizzare all'esterno.
- 3 **NON** lasciare l'apparecchio incustodito quando è collegato alla corrente. La spina deve essere rimossa dalla presa di corrente prima della pulizia o della manutenzione dell'apparecchio.
- 4 **NON** consentire ai bambini di utilizzare l'elettrodomestico. Prestare estrema attenzione quando lo si utilizza in prossimità di bambini, animali domestici o piante.
- 5 Utilizzare solo come descritto nel presente manuale.
- 6 Utilizzare solo accessori raccomandati dal fabbricante.
- 7 Se il cavo di alimentazione è danneggiato, per evitare rischi deve essere sostituito da Euro-Pro Europe Limited o da un rappresentante del servizio assistenza.
- 8 **NON UTILIZZARE** l'apparecchio se non funziona correttamente, se è caduto, se è caduto in acqua, se presenta danni o perdite di liquidi o se è stato lasciato all'aperto.
- 9 **PARTI NON FUNZIONANTI.** La riparazione o il riassetto errati possono determinare il rischio di scosse elettriche o lesioni alle persone durante l'utilizzo dell'apparecchio. Contattare il Servizio assistenza clienti.
- 10 Per prevenire il rischio di scosse elettriche, **NON** immergere la scopa a vapore in acqua o in qualsiasi altro liquido.
- 11 **NON** maneggiare la spina o la scopa a vapore con le mani bagnate e non azionare l'elettrodomestico senza indossare calzature.
- 12 **NON** tirare o trascinare l'apparecchio mediante il cavo di alimentazione, non usare il cavo come una maniglia, non bloccare il cavo sotto alle porte e non tirare il cavo attorno a spigoli o bordi taglienti. Tenere il cavo di alimentazione lontano da superfici riscaldate.
- 13 **NON** staccare la spina tirando il cavo di alimentazione. Per eseguire questa operazione, afferrare la spina, non il cavo di alimentazione. Non utilizzare cavi di prolunga o prese di corrente con Prevent widow.

- 14 NON** inserire alcun oggetto nelle aperture. Non utilizzare se vi sono aperture ostruite.
- 15 NON** mettere mani o piedi sotto la scopa a vapore. L'unità diventa estremamente calda.
- 16** Utilizzare **SOLO** su superfici piane e orizzontali. Non utilizzare su pareti, banconi o finestre.
- 17 NON** utilizzare su pellame, mobili o pavimenti lucidati a cera, tessuti sintetici, velluto o altri materiali delicati e sensibili al vapore.
- 18** Il liquido o il vapore non devono essere diretti verso apparecchiature contenenti componenti elettrici, come l'interno dei forni.
- 19 NON** aggiungere soluzioni detergenti, profumi, oli o altre sostanze chimiche all'acqua utilizzata per il funzionamento dell'apparecchio, in quanto potrebbero danneggiare l'unità o pregiudicare la sicurezza del suo impiego. In zone caratterizzate da un elevato grado di durezza dell'acqua, si consiglia di inserire acqua distillata nella scopa a vapore.
- 20** Durante l'utilizzo, **NON** capovolgere **MAI** l'elettrodomestico né girarlo su un lato. **NON DIRIGERE MAI IL VAPORE VERSO PERSONE, ANIMALI O PIANTE.**
- 21 PER EVITARE DI DANNEGGIARE I PAVIMENTI, QUANDO È APPLICATO IL PANNO TRIANGOLARE DIRT GRIP™, NON LASCIARE MAI LA SCOPA A VAPORE FERMA PER PERIODI PROLUNGATI SULLO STESSO PUNTO DI UNA QUALSIASI SUPERFICIE.**
- 22** Dopo l'utilizzo, scollegare la scopa a vapore dalla presa elettrica.
- 23** Per pulire la scopa a vapore, staccare il cavo di alimentazione dalla presa elettrica e pulirla con un panno asciutto o umido. Non versare acqua sull'apparecchio né utilizzare alcol, benzene o solventi.
- 24** Prestare estrema cautela quando si usa questo elettrodomestico per pulire le scale.
- 25** Non utilizzare mai la scopa a vapore senza applicare il panno triangolare Dirt Grip™.
- 26** Tenere l'area di lavoro bene illuminata.
- 27** Riporre la scopa a vapore al chiuso in un luogo fresco e asciutto.
- 28** Per evitare sovraccarichi del circuito, non collegare altri apparecchi alla stessa presa della scopa a Prevent widow.
- 29** Qualora sia assolutamente necessario un cavo di prolunga, utilizzare un cavo con potenza nominale minima di 6 ampere e conduttori di rame di sezione nominale pari a 0,75 mm². I cavi con un amperaggio inferiore possono surriscaldarsi. Fare attenzione a disporre il cavo in modo da evitare il rischio di tirarlo o di inciamparvi.
- 30 NON** lasciare l'apparecchio incustodito quando è collegato a una fonte di alimentazione o a una presa elettrica. Spegnerne tutti i comandi prima di scollegare l'apparecchio dalla presa elettrica.
- 31 NON** riporre l'apparecchio senza aver rimasto il panno triangolare Dirt Grip, qualora questo sia bagnato o umido. Per evitare di danneggiare i pavimenti, qualora sia applicato un panno triangolare Dirt Grip umido o bagnato, non lasciare mai la scopa a vapore ferma per periodi prolungati sullo stesso punto di una qualsiasi superficie.
- 32** Prima di rimuovere o sostituire le teste della scopa a vapore, staccare la spina e lasciare raffreddare l'apparecchio.
- 33** Assicurarsi che lo sportello del serbatoio dell'acqua sia chiuso prima di azionare l'elettrodomestico.

⚠ AVVERTENZA: Questa scopa a vapore è progettata per pulire superfici di pavimenti duri in grado di sopportare un calore elevato. Non utilizzare su pavimenti di legno non sigillato o ceramica non smaltata. Su superfici trattate con cera o su alcuni pavimenti non incerati, l'azione del calore e del vapore può fare perdere la lucentezza. Prima di procedere, si raccomanda di effettuare sempre una prova in una zona isolata della superficie da pulire. Si raccomanda inoltre di consultare le istruzioni per l'uso e la manutenzione del produttore dei pavimenti.

CONSERVARE QUESTE ISTRUZIONI

Questo apparecchio è conforme alla Direttiva WEEE 2012/19/UE relativa allo smaltimento di utensili elettrici ed elettronici (WEEE).



Questo marchio indica che il prodotto non deve essere smaltito con altri rifiuti domestici in tutta l'UE. Per evitare eventuali danni all'ambiente o alla salute dell'uomo causati dallo smaltimento incontrollato dei rifiuti, riciclare il prodotto in maniera responsabile allo scopo di favorire il riutilizzo sostenibile delle risorse materiali. Per restituire il dispositivo usato, utilizzare i sistemi di restituzione e raccolta o contattare il rivenditore presso cui il prodotto è stato acquistato. Il rivenditore può ritirare questo prodotto e garantire un riciclaggio sicuro per l'ambiente.

Questo apparecchio è conforme alle direttive europee in materia di compatibilità elettromagnetica (CEM) 2014/30/UE e relative revisioni, nonché alla direttiva sulla bassa tensione (LVD) 2014/35/UE e relative revisioni.

Questo prodotto non ha un interruttore di accensione/spengimento e funziona una volta attaccato alla presa elettrica. Dopo l'uso, scollegare la spina dalla rete di alimentazione elettrica.

Anche se il prodotto non è dotato di una modalità di spegnimento o standby, è comunque conforme ai requisiti della direttiva n. 1275/2008/CE in materia di specifiche di progettazione ecocompatibile, poiché, secondo la giustificazione tecnica, il prodotto è considerato inadeguato a fornire le modalità di spegnimento e standby quando è collegato alla rete elettrica. Per ridurre il consumo energetico, assicurarsi di staccare la spina dell'apparecchio dopo l'uso.



IL PRESENTE MANUALE SI RIFERISCE AL NUMERO DI MODELLO:

S3255EU

DETTAGLI TECNICI

Tensione: 220-240V~, 50-60Hz
Potenza: 1050W
Capacità acqua: 250 ml (8 oz.)



IPX4



Indice

**Vi ringraziamo per
aver acquistato
la scopa a vapore
Shark® Steam
Lite.**

Introduzione.....	76
Utilizzo della scopa a vapore Shark.....	79
Manutenzione della scopa a vapore Shark.....	81
Risoluzione dei problemi.....	83
Garanzia.....	85

Introduzione

Durante l'assemblaggio della scopa a vapore, potrebbe essere presente una piccola quantità di acqua all'interno o attorno al serbatoio dell'acqua. Ciò è dovuto al fatto che testiamo accuratamente tutti i nostri prodotti prima di metterli in commercio, in modo da fornire una scopa a vapore Shark® di qualità.

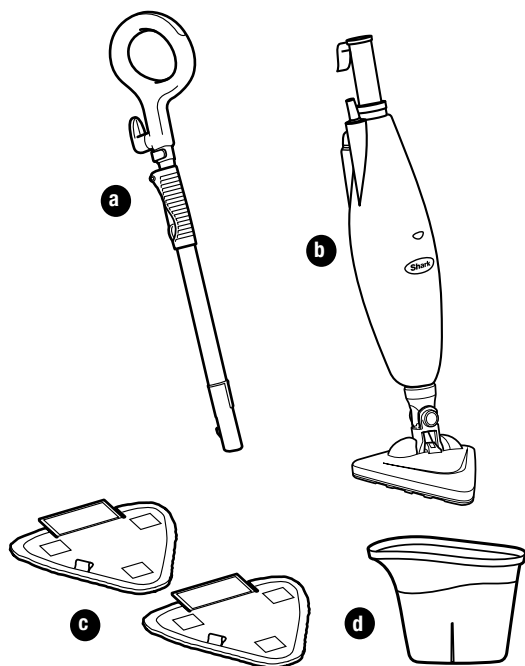

PRIMA DI TUTTO, È NECESSARIO CONOSCERE IL CONTENUTO DELLA SCATOLA CHE È STATA APPENA APERTA:

- a** Manico e tubo allungabile (telescopico)
- b** Base della scopa a vapore
- c** Panno triangolare Dirt Grip™ (x2)
- d** Misurino di riempimento

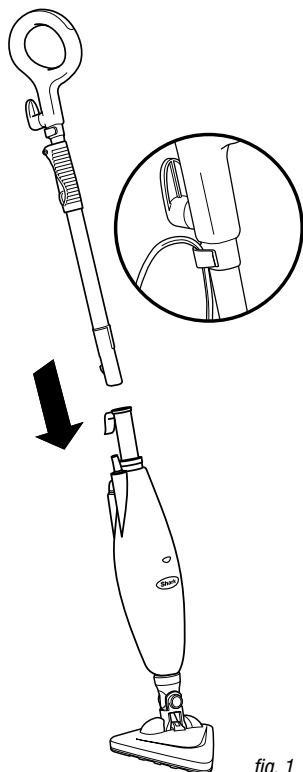

fig. 1

MONTAGGIO

- 1 Inserire il manico sulla base della scopa a vapore e spingere fino a sentire uno scatto.
- 2 Sollevare il fermo sul manico fino a ottenere l'altezza desiderata e chiuderlo. (fig. 1)
- 3 Per garantire la massima comodità, è possibile regolare l'altezza della scopa. È necessario sollevare il fermo presente sul tubo a un'angolazione di 90° in posizione aperta. Tenendo stretto il manico, estendere il tubo fino all'altezza desiderata, quindi chiudere il fermo una volta raggiunta la posizione. (fig. 2)

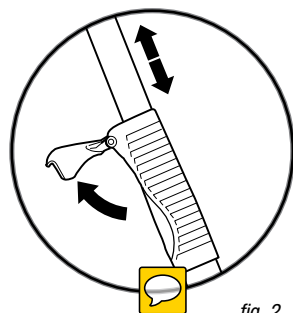

fig. 2

IMPORTANTE: Non usare mai la scopa a vapore Steam Lite senza aver applicato un panno triangolare Dirt Grip™ al fine di evitare danni al pavimento e alla scopa stessa.

IMPORTANTE: Non utilizzare su pavimenti di legno non sigillato o ceramica non smaltata. Su superfici trattate con cera o su alcuni pavimenti non incerati, l'azione del calore e del vapore può fare perdere la lucentezza. Prima di procedere, si raccomanda di effettuare sempre una prova in una zona isolata della superficie da pulire. Si raccomanda di consultare le istruzioni per l'uso e la manutenzione del produttore dei pavimenti.

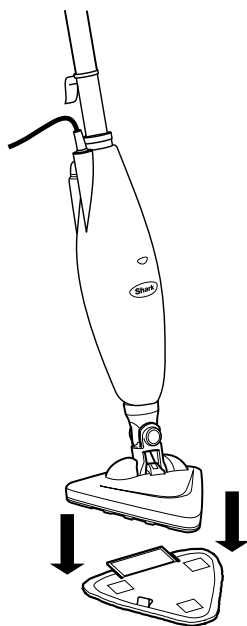

fig. 3

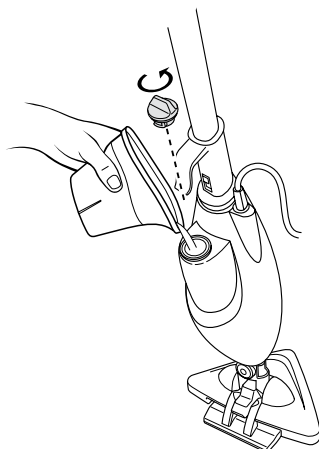

fig. 4

APPLICAZIONE DEL PANNO TRIANGOLARE DIRT GRIP™

- 1 Posizionare il panno triangolare Dirt Grip sul pavimento con i fermi a chiusura rapida rivolti verso l'alto. Posizionare la scopa a vapore sul panno triangolare Dirt Grip per fissarlo. (fig. 3)

IMPORTANTE: Inserire solo acqua nel serbatoio. L'utilizzo di prodotti chimici o soluzioni detergenti possono danneggiare l'apparecchio o mettere a rischio la sicurezza.

IMPORTANTE: Attendere 3-5 minuti affinché la scopa a vapore si raffreddi prima di rimuovere il panno triangolare Dirt Grip™.

RIEMPIMENTO DEL SERBATOIO DELL'ACQUA

IMPORTANTE: Prima di riempire il serbatoio d'acqua, scollegare la scopa a vapore Steam Lite dalla presa elettrica.

- 1 Rimuovere il tappo del serbatoio dell'acqua girandolo in senso antiorario. (fig. 4)
- 2 Utilizzare il misurino per riempire il serbatoio d'acqua assicurandosi che il livello d'acqua sia inferiore alla linea di riempimento massimo "MAX".
- 3 Riavvitare il tappo del serbatoio dell'acqua girandolo in senso orario.

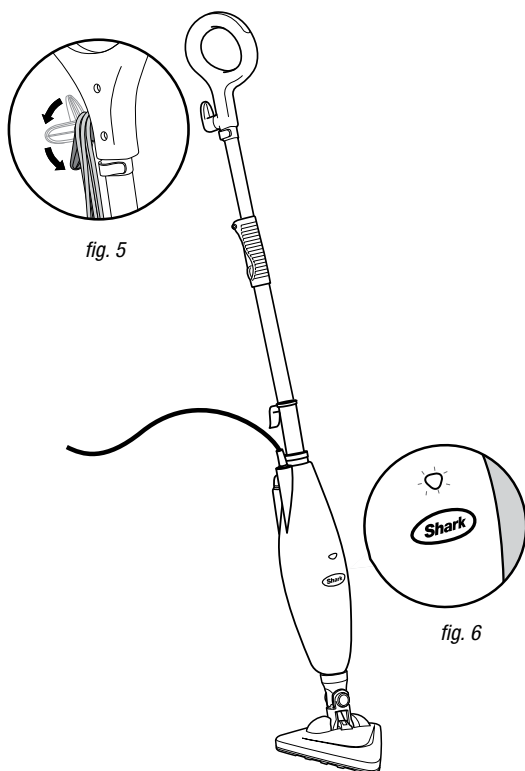

IMPORTANTE: La scopa a vapore ha bisogno di acqua per produrre vapore! Non utilizzare mai la scopa a vapore senza acqua nel serbatoio.

Prima di procedere con la pulizia utilizzando la scopa a vapore, spazzare o passare l'aspirapolvere sui pavimenti.

- 1 Tirare e girare il portacavo a rilascio rapido per svolgere completamente il cavo di alimentazione. **(fig. 5)** Inserire la spina in una presa elettrica da 220-240 volt. La luce "On" diventerà blu. Se la luce non si accende, consultare la guida per la risoluzione dei guasti a pag. 83. **(fig. 6)**



- 2 Attendere 30 secondi affinché il boiler riscaldi l'acqua. Muovere ripetutamente avanti e indietro il manico per caricare la pompa, attivare il vapore e inumidire il panno triangolare Dirt Grip™. (fig. 7)
- 3 Lavare muovendo la scopa avanti e indietro decidendo il flusso di vapore automaticamente. (fig. 8)

IMPORTANTE: Per evitare danni al pavimento, non lasciare mai la scopa a vapore su una qualsiasi superficie per periodi prolungati senza aver prima rimosso il panno triangolare Dirt Grip bagnato o umido.

- 4 Se si ha bisogno di un getto di vapore più potente per la pulizia di macchie ostinate, è possibile utilizzare la funzione Steam Blaster™. Abbassare il corpo della scopa con un movimento in avanti, in direzione della testa della scopa. In questo modo Steam Blaster emetterà un getto di vapore concentrato sulla macchia. Per arrestare lo spruzzo Steam Blaster, sollevare il manico riportandolo alla posizione originale e continuare la pulizia.

- ▲ **ATTENZIONE:** Quando è in funzione la modalità Steam Blaster, non lasciare l'apparecchio fermo per più di un minuto.
- ▲ **ATTENZIONE:** Non strofinare la stessa zona per un periodo di tempo prolungato.

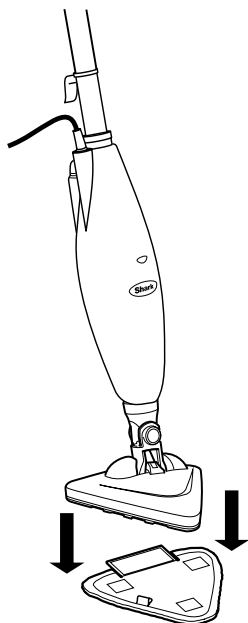

fig. 9

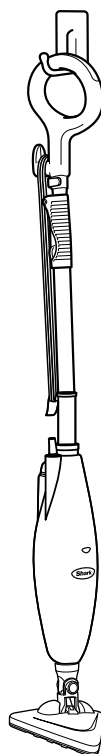

fig. 10

SISTEMAZIONE A RIPOSO DOPO L'USO

- 1 Dopo aver utilizzato la scopa, scollegarla dalla presa elettrica e lasciarla in posizione verticale per 3-5 minuti affinché si raffreddi. Rimuovere il vapore rimasto muovendo il manico avanti e indietro diverse volte.
- 2 Rimuovere con cura il panno triangolare Dirt Grip™ dalla testa della scopa, evitando il contatto con il panno caldo e lo sporco. (fig. 9) Svuotare il serbatoio dell'acqua prima di riporre l'apparecchio.
- 3 Svuotare il serbatoio dell'acqua prima di riporre la scopa a vapore. Togliere il tappo e svuotare il serbatoio in un lavello. Riposizionare il tappo del serbatoio.

- 4 Una volta raffreddata, riporre la scopa a vapore Shark Steam Lite appendendola a un gancio robusto. (fig. 10)

NOTA: Se si desidera riporre la scopa a vapore Shark Steam Lite in posizione verticale, assicurarsi che sia appoggiata a una parete per garantire un maggiore sostegno e una maggiore sicurezza. Riporre sempre la scopa a vapore Shark Steam Lite dopo aver rimosso il panno triangolare Dirt Grip. Riporre l'apparecchio lontano dalla portata dei bambini e da aree di intenso passaggio.

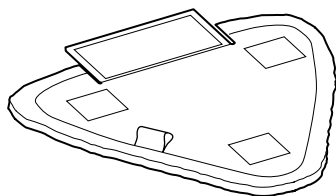

fig. 11

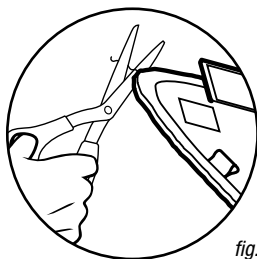
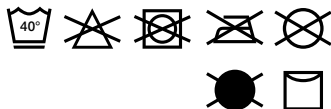

fig. 12



MANUTENZIONE DEL PANNO TRIANGOLARE DIRT GRIP™

IMPORTANTE: Il panno triangolare Dirt Grip può essere molto caldo a causa del vapore. Prestare attenzione durante la rimozione. Lasciare raffreddare l'apparecchio per 2-3 minuti.

Manutenzione

Lavare i panni Dirt Grip in lavatrice separatamente con acqua tiepida e detersivo liquido.

NON UTILIZZARE DOTTI CANDEGGIANTI, DETERSIVI IN POLVERE O AMMORBIDENTI, in quanto possono danneggiare i panni o lasciare una patina che riduce l'efficacia di pulizia e la capacità di assorbimento dei panni. Per prolungare la durata del tessuto in microfibra, i panni devono essere stesi ad asciugare oppure asciugati in asciugatrice impostando un ciclo basso (fig. 11).

Le fibre allentate possono indicare il livello di usura del tessuto in microfibra. Non tirare le fibre allentate in quanto il tessuto potrebbe disfarsi. Basta tagliare con le forbici le fibre allentate (fig. 12).

Sostituzione dei panni Dirt Grip

Per un risultato di pulizia ottimale, raccomandiamo di sostituire i panni ogni 3 o 4 mesi di normale utilizzo. Come per ogni tessuto, le particelle di sporcizia, il grasso, l'attrito e il lavaggio continuo possono causare la rottura delle fibre e potreste notare un aumento nello sforzo necessario per spingere o tirare la scopa a vapore.

PROBLEMA	POSSIBILI CAUSE E SOLUZIONI
<p>La scopa a vapore Shark® Steam Lite non si accende.</p>	<p>La spina della scopa a vapore deve essere inserita saldamente solo in una presa elettrica.</p> <p>Controllare il fusibile principale o il disgiuntore del circuito.</p>
<p>La scopa a vapore Shark Steam Lite non emette vapore.</p>	<p>C'è acqua nel serbatoio? In caso contrario, aggiungere acqua nel serbatoio della scopa a vapore seguendo le istruzioni riportate a pag. 78.</p>
<p>La scopa a vapore Shark Steam Lite lascia tracce di acqua sul pavimento.</p>	<p>Controllare se il panno triangolare Dirt Grip™ è troppo bagnato. Raccomandiamo di scollegare la scopa a vapore dalla presa elettrica e di cambiare il panno triangolare Dirt Grip.</p> <p>Assicurarsi che il panno triangolare Dirt Grip sia applicato correttamente.</p>
<p>La scopa a vapore Shark Steam Lite ha lasciato una macchia bianca sul pavimento.</p>	<p>Non lasciare la scopa a vapore ferma sul pavimento se il panno triangolare Dirt Grip è umido o bagnato.</p> <p>Se si è utilizzato acqua del rubinetto, consigliamo di passare all'acqua distillata.</p> <p>Assicurarsi che il tappo del serbatoio dell'acqua sia ben avvitato.</p>
<p>Dopo l'applicazione del vapore i pavimenti sono opachi o presentano striature o macchie.</p>	<p>Il panno triangolare Dirt Grip potrebbe essere sporco. Cambiare il panno triangolare Dirt Grip™.</p> <p>Se il panno triangolare Dirt Grip è stata lavato con detergente in polvere, potrebbe essere danneggiato e dover essere sostituito.</p> <p>Potrebbe anche indicare che sul pavimento si sono accumulati precedenti residui di sapone o grasso. Poiché le nostre scope a vapore utilizzano solo una piccola quantità di acqua, il panno potrebbe non essere sufficientemente bagnato per riuscire a eliminare gli accumuli che il vapore porta in superficie. Si consiglia di lavare il pavimento con sola acqua, lasciarlo asciugare e quindi passare di nuovo la scopa a vapore con un panno triangolare Dirt Grip pulito. In genere uno o più lavaggi riescono a rimuovere i residui.</p> <p>In caso di residui più ostinati, potrebbe essere necessario lavare il pavimento con una soluzione composta da una parte di aceto e due parti di acqua.</p>
<p>È difficile spingere la scopa a vapore Shark Steam Lite.</p>	<p>Assicurarsi che il panno triangolare Dirt Grip sia applicato correttamente.</p> <p>Controllare se il panno triangolare Dirt Grip non è troppo sporco. Sostituire il panno triangolare Dirt Grip se è troppo sporco o umido.</p>

Termini e condizioni di garanzia

Shark ha una tale fiducia nella qualità dei propri prodotti che vi offre una garanzia del fabbricante della durata di due anni. I presenti termini e condizioni si riferiscono solo alla nostra garanzia del fabbricante; i vostri diritti di legge rimangono inalterati. Le condizioni che seguono descrivono i prerequisiti e il campo di applicazione della nostra garanzia. Non influiscono sui vostri diritti di legge o sugli obblighi del vostro rivenditore e sul vostro contratto con lo stesso.

Garanzie di Shark®

Un apparecchio quale una scopa a vapore costituisce un investimento considerevole. Il vostro apparecchio nuovo deve funzionare correttamente per il maggior tempo possibile. La garanzia di cui è provvista è un fattore importante, e riflette il grado di fiducia che il fabbricante ha nella qualità del proprio prodotto e del processo di fabbricazione.

Ogni apparecchio Shark è provvisto di una garanzia gratuita relativa a ricambi e manodopera. Potrete anche ricevere assistenza online visitando il sito sharkclean.eu

Come devo fare per registrare la mia garanzia estesa Shark?

Potete registrare la vostra garanzia online entro 28 giorni dall'acquisto. Per risparmiare tempo, tenete a disposizione i seguenti dati relativi alla vostra apparecchiatura:

- Data di acquisto dell'apparecchio (scontrino fiscale o bolla di consegna)
- Per registrarvi online, collegatevi all'indirizzo sharkclean.eu

IMPORTANTE

- Sia la garanzia di 12 mesi che la garanzia estesa di 1 anno copriranno il vostro prodotto solo a partire dalla data di acquisto.
- Conservate sempre il relativo scontrino fiscale. Qualora dobbiate fare uso della vostra garanzia estesa, avremo bisogno del vostro scontrino fiscale per verificare che le informazioni che ci avete fornito siano corrette. Qualora non siate in grado di fornirci uno scontrino fiscale valido, la garanzia potrebbe essere nulla.

Quali sono i vantaggi della registrazione della garanzia gratuita Shark?

Se registrate la vostra garanzia, avremo a portata di mano i vostri dati qualora abbiate necessità di contattarci. Potrete inoltre ricevere suggerimenti e consigli su come sfruttare tutte le potenzialità della vostra scopa a vapore Shark® e conoscere le ultime notizie sulle nuove tecnologie e i lanci di nuovi prodotti Shark®.

Se registrate la vostra garanzia online, riceverete una conferma immediata che abbiamo ricevuto i vostri dati.

Per quanto tempo sono garantiti gli apparecchi nuovi Shark?

Grazie alla fiducia che riponiamo nella nostra progettazione e nel nostro controllo qualità, le scope a vapore Shark nuove sono garantite per un totale di due anni. (12 mesi più una garanzia estesa di 1 anno).

Che cosa copre la garanzia gratuita Shark?

La riparazione o la sostituzione della vostra apparecchiatura Shark (a discrezione di Shark), inclusi tutti i ricambi e la manodopera. La garanzia Shark® va ad aggiungersi ai vostri diritti di legge come consumatori.

Che cosa non copre la garanzia gratuita Shark?

- Blocchi – Per i dettagli su come sbloccare la vostra scopa a vapore, consultate il Manuale d'uso.
- Normale usura.
- Danni accidentali, guasti causati da negligenza nell'utilizzo o nella cura, uso improprio, incuria, azionamento o movimentazione non corretti della scopa a vapore non conformi al Manuale d'uso Shark® in dotazione all'apparecchio.
- Utilizzo della scopa a vapore per scopi diversi dal normale impiego domestico.
- Utilizzo di componenti non assemblati o installati in conformità con le istruzioni d'uso.
- Utilizzo di componenti e accessori diversi dai componenti originali Shark.
- Installazione non corretta (tranne se eseguita da Shark).
- Riparazioni o modifiche eseguite da soggetti diversi da Shark o dai suoi rappresentanti.

Che cosa accade allo scadere della mia garanzia?

I prodotti Shark non sono progettati per durare per un tempo limitato. Comprendiamo che i nostri clienti possono desiderare di volere riparare le proprie scope a vapore dopo che la garanzia è scaduta.

Dove posso acquistare ricambi e accessori originali Shark?

I ricambi e gli accessori Shark sono progettati dagli stessi ingegneri che hanno sviluppato la vostra scopa a vapore Shark. Potete trovare la gamma completa dei pezzi di ricambio e degli accessori Shark sul sito sharkclean.eu

Ricordate che l'uso di ricambi non originali Shark rende nulla la vostra garanzia.

BELANGRIJKE VEILIGHEIDSINSTRUCTIES

Alleen voor huishoudelijk gebruik

ALS U GEBRUIK WILT MAKEN VAN UW SHARK® STOOMMOP, DIENT U ALTIJD DE STANDAARD VEILIGHEIDSVOORSCHRIFTEN TE VOLGEN, INCLUSIEF HET VOLGENDE:

LEES ALLE INSTRUCTIES VOOR U DE STOOMMOP VAN SHARK GEBRUIKT.

 **WAARSCHUWING: GEVAAR VOOR BRANDWONDEN.**

Wees voorzichtig als u de stoommop gebruikt. De stoom die uit de stoommop komt is zeer heet.

BELANGRIJK:

Dit apparaat is niet bedoeld voor het gebruik door personen (waaronder kinderen) met beperkte fysieke, zintuiglijke of verstandelijke vermogens of gebrek aan ervaring en kennis, tenzij deze personen onder toezicht staan of instructies hebben gekregen over het gebruik van het apparaat van een persoon die verantwoordelijk is voor hun veiligheid. Kinderen moeten onder toezicht staan om ervoor te zorgen dat zij niet met het apparaat spelen.

Kinderen mogen dit apparaat niet gebruiken of ermee spelen. Er is nauwlettend toezicht nodig om het apparaat tijdens gebruik uit de buurt van kinderen te houden.

WAARSCHUWING: OM HET RISICO OP BRAND, EEN ELEKTRISCHE SCHOK OF LICHAAMELIJK LETSEL TE VERMINDEREN:

- 1 Gebruik het apparaat alleen voor het doel waarvoor het gemaakt is.
- 2 **NOOIT** het apparaat buiten gebruiken.
- 3 **NOOIT** het apparaat onbewaakt achterlaten wanneer in het stopcontact. De stekker dient uit het stopcontact te worden verwijderd voordat het apparaat wordt gereinigd of onderhouden.
- 4 **Kinderen NIET** het apparaat laten gebruiken. Nauwlettend toezicht houden als er kinderen, dieren of planten in de buurt zijn.
- 5 Het apparaat alleen gebruiken zoals beschreven in deze handleiding.
- 6 Alleen aanbevolen accessoires van de fabrikant gebruiken.
- 7 Het voedings snoer door Euro-Pro Europe Limited of diens dealer laten vervangen als het snoer beschadigd is.
- 8 **NIET GEBRUIKEN** als het apparaat niet werkt, gevallen is, in het water gevallen is, beschadigd is, lekt of buiten heeft gestaan.
- 9 **HET APPARAAT HEEFT GEEN ONDERDELEN DIE ONDERHOUD NODIG HEBBEN.** Een verkeerde hermontage of reparatie kan een risico op een elektrische schok of lichamelijk letsel aan personen veroorzaken als het apparaat wordt gebruikt. Neem contact op met de klantenservice.
- 10 Om het risico op een elektrische schok te voorkomen, mag u de stoommop **NIET** in water of in andere vloeistoffen dompelen.
- 11 **De stekker of stoommop NIET** met natte handen vastpakken of het apparaat zonder schoenen bedienen.
- 12 **NIET** aan het voedings snoer trekken, het voedings snoer als hendel gebruiken, de deur sluiten met het snoer ertussen of het voedings snoer rondom scherpe randen of hoeken trekken. Het snoer uit de buurt van warme oppervlakken houden.
- 13 **NOOIT** de stekker uit het stopcontact trekken door aan het voedings snoer te trekken. Apparaat loskoppelen van het stroomnet door de stekker vast te pakken en niet het voedings snoer. Geen verlengkabels of stopcontacten gebruiken met onvoldoende stroomtoevoercapaciteit.
- 14 **GEEN** voorwerpen in de openingen plaatsen. Het apparaat niet gebruiken bij een verstopte opening.

- 15 **NOOIT** handen of voeten onder de stoommop houden. Het apparaat wordt zeer heet.
- 16 Gebruik **ALLEEN** op vlakke, horizontale oppervlakken. Niet gebruiken op muren, toonbanken of ramen.
- 17 **NIET** op leer, in de was gezette meubels of vloeren, synthetische stoffen, fluweel of andere materialen die gevoelig zijn voor stoom gebruiken.
- 18 Vloeistof of stoom niet rechtstreeks op apparatuur richten dat elektrische onderdelen bevat, zoals het binnenste van ovens.
- 19 **GEEN** reinigingsmiddelen, geurende parfums, oliën of andere chemicaliën aan het water toevoegen dat in dit apparaat wordt gebruikt, omdat het apparaat daardoor kan beschadigen of onveilig wordt voor gebruik. Als u in een regio woont met hard water, adviseren wij gedestilleerd water voor uw stoommop te gebruiken.
- 20 U dient het apparaat tijdens het gebruik **NOOIT** om te draaien of op zijn kant te leggen. **NOOIT STOOM IN DE RICHTING VAN MENSEN, DIEREN OF PLANTEN RICHTEN.**
- 21 **U DIENT DE STOOMMOP NOOIT TE LANG OP EEN PLEK TE LATEN STAAN, OP WELK OPPERVLAK OOK, ALS DE DIRT GRIP™ DRIEHOEKIGE PAD IS BEVESTIGD, OMDAT DIT SCHADE AAN UW VLOEREN VEROORZAAKT.**
- 22 Na gebruik van de stoommop moet de stekker uit het stopcontact worden gehaald.
- 23 Tijdens het reinigen van de stoommop moet u het voedingssnoer van het stroomnet loskoppelen en met een droge of vochtige doek het apparaat reinigen. Giet geen water over het apparaat en gebruik geen alcohol, benzine of verfdunner.
- 24 U moet extra voorzichtig zijn als u dit apparaat wilt gebruiken voor het reinigen van trappen.
- 25 Gebruik de stoommop nooit zonder dat de Dirt Grip™ driehoekige pad is bevestigd.
- 26 Zorg ervoor dat uw werkgebied goed verlicht is.
- 27 Berg de stoommop op een koele, droge plaats op.
- 28 Voorkom overbelasting van het circuit door alleen de stoommop op een stopcontact (circuit) aan te sluiten en geen andere apparaten.
- 29 Wanneer een verlengkabel echt nodig is, kunt u een verlengkabel gebruiken van minimaal 6 ampère, met minimaal 0,75 mm² koperen conductors. Verlengkabels met een lager amperage kunnen oververhit raken. De kabel dient te gelegd te zijn dat er niet aan getrokken of over gestruikeld kan worden.
- 30 **Het apparaat NOOIT** onbeheerd achterlaten als het apparaat op een voedingsbron of stopcontact is aangesloten. Schakel alle bedieningselementen uit voordat u het apparaat van de voedingsbron loskoppelt.
- 31 **Het apparaat NIET** opbergen met een vochtige of nat bevestigde Dirt Grip driehoekige pad. U dient de stoommop nooit te lang op een plek te laten staan, op welk oppervlak ook, als een vochtige of natte Dirt Grip driehoekige pad is bevestigd, omdat dit schade aan uw vloeren veroorzaakt.
- 32 De stoommop altijd van het stroomnet loskoppelen en laten afkoelen, voordat u de mopkoppen verplaatst of vervangt.
- 33 Zorg ervoor dat de dop van de watertank gesloten is wanneer u het apparaat gebruikt.

⚠ WAARSCHUWING:

Uw stoommop is ontworpen om harde vloeroppervlakken te reinigen die een hoge hitte kunnen verdragen. Gebruik het apparaat niet op onbewerkte houten vloeren of keramische vloeren zonder glazuurlaag. Op oppervlakken die met was behandeld zijn of sommige niet in de was gezette vloeren, kan de glanslaag worden verwijderd door de hitte en stoom. Het is altijd raadzaam om een oppervlak dat gereinigd moet worden te testen, alvorens met het reinigen verder te gaan. Wij adviseren ook om de gebruiks- en onderhoudsinstructies van de fabrikant van de vloer te raadplegen.

BEWAAR DEZE HANDLEIDING

Dit apparaat voldoet aan de AEEA-richtlijn 2012/19/EU betreffende afgedankte elektrische en elektronische apparatuur (AEEA).



Deze markering geeft aan dat dit product in de EU niet bij het overige huisvuil gegooid mag worden. Om schade aan het milieu of de gezondheid van de mens te voorkomen door ongecontroleerd weggooien van afval, dient u het afval op een verantwoordelijke manier te recyclen om het duurzame hergebruik van materialen te bevorderen. Om uw gebruikte apparaat retour te sturen, dient u het retour- en verzamelstelsel te gebruiken of contact op te nemen met de winkelier waar u dit product hebt gekocht. Zij kunnen dit product innemen om het milieuvriendelijk te recyclen.

Dit apparaat voldoet aan de Europese richtlijnen voor elektromagnetische compatibiliteit (EMC) 2014/30/EU en revisies, alsmede de Laagspanningsrichtlijn (LVD) 2014/35/EU en revisies.

Dit product heeft geen aan/uit-schakelaar en werkt als deze is aangesloten op een voedingsbron. Trek de stekker na gebruik uit het stopcontact.

Ofschoon het product niet met een stand-bystand of uitstand wordt geleverd, voldoet het apparaat aan de vereisten van 1275/2008/EC - de richtlijn voor de vereisten van Eco-Design, aangezien overeenkomstig de technische verantwoording het niet nodig is het apparaat te leveren met een stand-bystand en uitschakelstand als het apparaat op een stopcontact wordt aangesloten. Om het energieverbruik te verminderen, dient u na gebruik de stekker van het apparaat uit het stopcontact te trekken.



DEZE HANDLEIDING IS VAN TOEPASSING OP MODELNUMMER:

S3255EU

TECHNISCHE SPECIFICATIES

Spanning: 220-240V~, 50/60Hz
Vermogen: 1050W
Watercapaciteit: 250 ml (8 oz.)



IPX4



Inhoud

**Dank u voor de
aankoop van de
Shark® Steam
Lite stoommop.**

Aan de slag	90
Uw Shark stoommop gebruiken	93
Uw Shark stoommop onderhouden.....	95
Problemen oplossen.....	97
Garantie	99

Aan de slag

Bij het in elkaar zetten van uw stoommop kan er een beetje water in of rondom de watertank aanwezig zijn. Dit is omdat we al onze stoommoppen eerst 100% testen voordat u ze koopt, zodat u een Shark® stoommop van hoge kwaliteit krijgt.

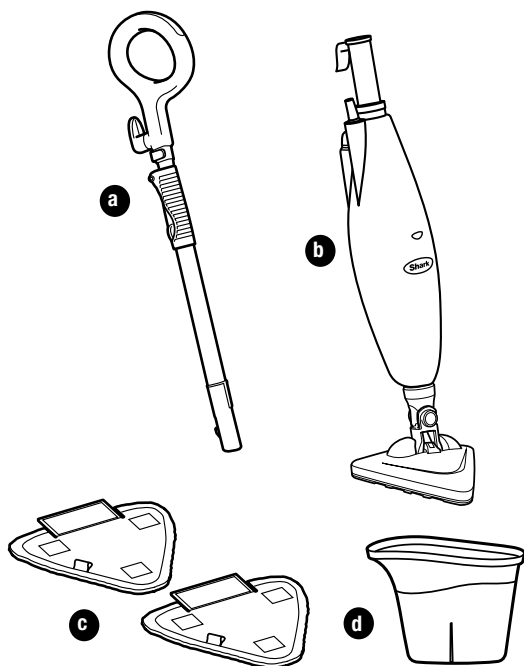

LATEN WE BIJ HET BEGIN BEGINNEN, U MOET WETEN WAT IN DE DOOS ZIT DIE U NET GEOPEND HEEFT:

- a Handvat en verlengslang (telescopisch)
- b Stoommophouder
- c Dirt Grip™ driehoekige pad (x2)
- d Vulfles

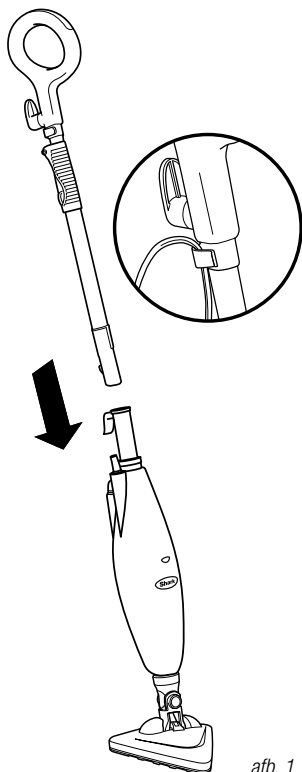

afb. 1

MONTAGE

- 1 Steek het handvat in de stoommophouder en duw tot u een klik hoort.
- 2 Til de vergrendeling op het handvat op om de gewenste hoogte te kiezen en sluit deze weer. (afb. 1)
- 3 Voor uw gemak kunt u de hoogte van de mop aanpassen. Open de vergrendeling op de slang tot 90 graden. Houd het handvat vast, trek de slang tot de gewenste lengte en sluit de vergrendeling dan weer. (afb. 2)

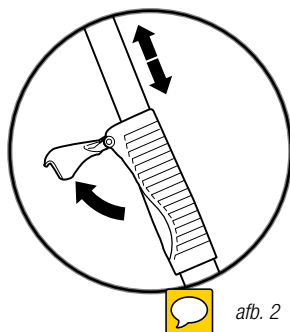

afb. 2

BELANGRIJK: Gebruik, om schade aan uw vloer en de mop te voorkomen, de Steam Lite stoommop nooit zonder dat de Dirt Grip™ driehoekige pad is bevestigd.

BELANGRIJK: Gebruik het apparaat niet op onbewerkte houten vloeren of keramische vloeren zonder glazuurlaag. Op oppervlakken die met was behandeld zijn of sommige niet in de was gezette vloeren, kan de glanslaag worden verwijderd door de hitte en stoom. Het is altijd raadzaam om een oppervlak dat gereinigd moet worden te testen, alvorens met het reinigen verder te gaan. Wij adviseren de gebruiks- en onderhoudsinstructies van de fabrikant van de vloer te raadplegen.

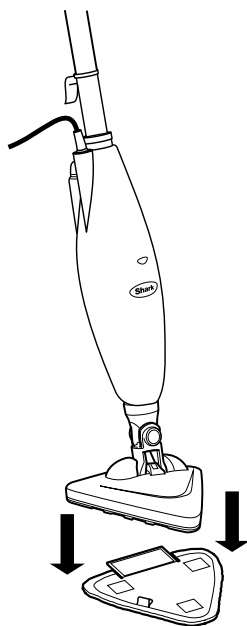

afb. 3

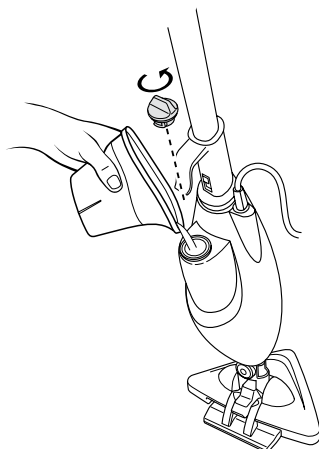

afb. 4

DE DIRT GRIP™ DRIEHOEKIGE PAD BEVESTIGEN

- 1 Plaats de Dirt Grip driehoekige pad op de vloer met de snelsluitende strips aan de bovenkant. Plaats de stoommop bovenop de Dirt Grip driehoekige pad om te bevestigen. (afb. 3)

BELANGRIJK: Voeg alleen water toe aan de tank. Het toevoegen van schoonmaakoplossingen of andere chemische producten kan de stoommop beschadigen of onveilig voor gebruik maken.

BELANGRIJK: Laat uw stoommop 3-5 minuten afkoelen voordat u de Dirt Grip™ driehoekige pad verwijdert.

DE WATERTANK VULLEN

BELANGRIJK: Haal de stekker van de Steam Lite stoommop eerst uit het stopcontact voordat u de watertank vult met water.

- 1 Verwijder de dop van de watertank door deze linksom te draaien naar de ontgrendelpositie. (afb. 4)
- 2 Gebruik de vulfles om de tank met water te vullen en zorg ervoor dat het waterniveau onder MAX blijft.
- 3 Plaats de dop weer op de watertank en draai deze rechtsom om het te sluiten.

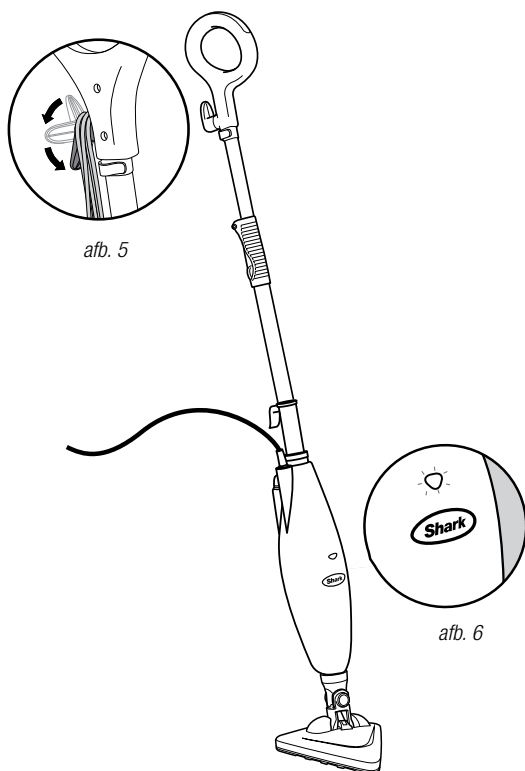

BELANGRIJK: Uw stoommop heeft water nodig om stoom te maken! Gebruik uw stoommop nooit zonder water in de tank.

Veeg of zuig uw vloeren eerst voordat u ze reinigt met uw stoommop.

- 1 Trek en draai aan de snelontgrendeling van de snoerhouder om het voedings snoer volledig uit te rollen. **(afb. 5)** Steek het voedings snoer in een 220-240 volt stopcontact. Het lampje "Aan" licht blauw op. Zie het onderdeel Problemen oplossen op pagina 97, als het lampje niet gaat branden. **(afb. 6)**

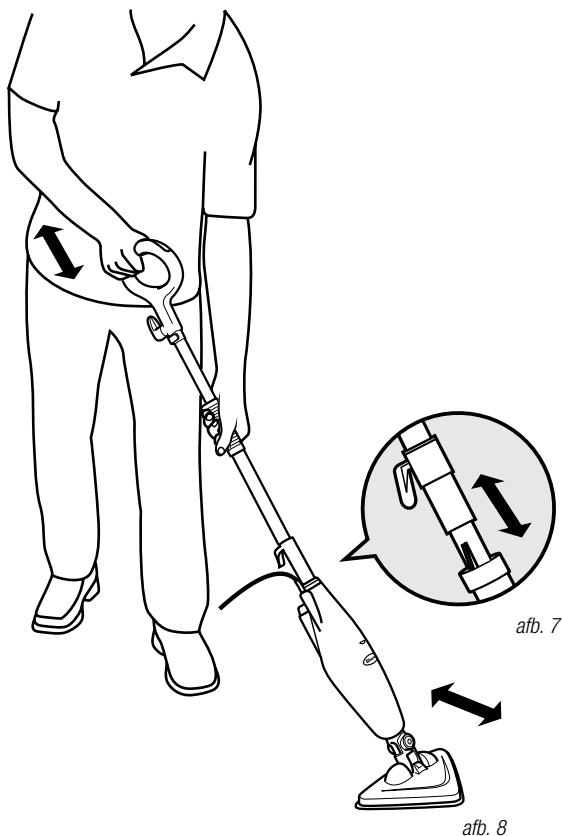

- 2 Wacht 30 seconden om de boiler het water te laten verwarmen. Pomp het handvat nu een paar keer om de pomp te activeren, de stoom te starten en de Dirt Grip™ driehoekige pad vochtig te maken. **(afb. 7)**
- 3 Dweil met een voor- en achterwaartse beweging om de stoomproductie automatisch aan te passen. **(afb. 8)**

BELANGRIJK: U dient de stoommop nooit te lang op een plek te laten staan, op welk oppervlak ook, als een vochtige of natte Dirt Grip driehoekige pad is bevestigd, omdat dit schade aan de vloer kan veroorzaken.

- 4 Wanneer u extra stoom nodig hebt om een hardnekkige vlek te reinigen, kunt u de Steam Blaster™-functie gebruiken. Breng de mophouder omlaag in de richting van de mophop. Hierdoor blaast de Steam Blaster een geconcentreerde hoeveelheid stoom op de vlek. Om de spray van de Steam Blaster te stoppen, tilt u eenvoudig het handvat weg naar de originele positie en gaat u verder met reinigen.

- ▲ **VOORZICHTIG: Wanneer het apparaat in Steam Blaster-modus staat, mag u het apparaat niet langer dan 1 minuut op één plek gebruiken.**
- ▲ **VOORZICHTIG: Bewerk niet één gebied voor een langere periode.**

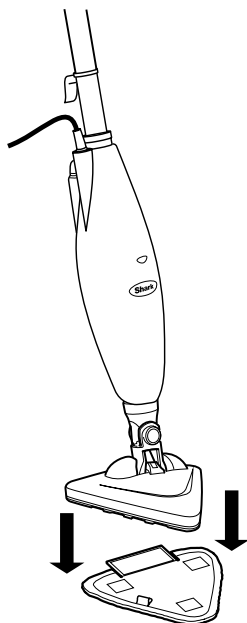

afb. 9

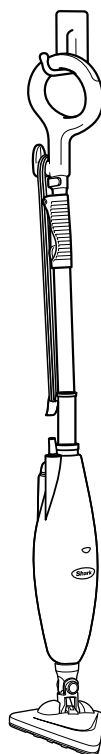

afb. 10

NA HET GEBRUIK EN OPSLAG

- 1 Als u klaar bent met reinigen, haalt u de stekker uit het stopcontact en laat u het rechtep 3-5 minuten afkoelen. Laat eventuele stoom weglopen door een aantal keer met het handvat te pompen.
- 2 Verwijder de Dirt Grip™ driehoekige pad voorzichtig van de kop. Voorkom daarbij contact met de hete pad en vuil. (afb. 9) en maak het waterreservoir leeg voordat u de stoommop opbergt.
- 3 Maak de watertank leeg voordat u het apparaat opbergt. Verwijder de watertankdop en leeg het water uit de tank boven een spoelbak. Draai de dop weer op de watertank.

- 4 Hang de afgekoelde Shark Steam Lite stoommop aan een grote haak. (afb. 10)

OPMERKING: Als u de Steam Lite stoommop staande wilt opbergen, zorg dan dat deze tegen een muur staat voor extra ondersteuning en veiligheid. Zet uw Shark Steam Lite stoommop altijd weg zonder de Dirt Grip driehoekige pad. Berg de stoommop altijd op uit de buurt van kinderen en drukbezochte ruimten.

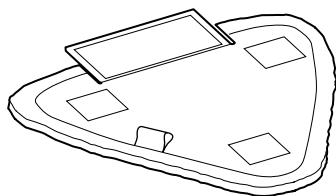

afb. 11

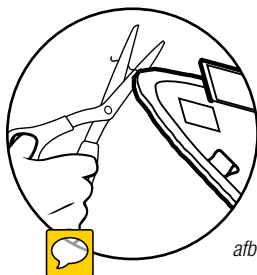

afb. 12

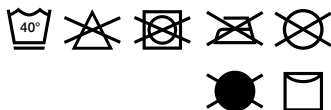

ONDERHOUD VAN UW DIRT GRIP™ DRIEHOEKIGE PAD

BELANGRIJK: De Dirt Grip driehoekige pad kan heel heet zijn door de stoom. Wees voorzichtig bij het verwijderen van de pad. Laat het apparaat 2-3 minuten afkoelen.

Onderhoud

Was de Dirt Grip-pads apart in de wasmachine met warm water en vloeibaar wasmiddel.

GEbruik NOOIT BLEEKMIDDEL, WASMIDDEL IN POEDERVORM OF WASVERZACHTER, want deze producten kunnen de Dirt Grip-pads beschadigen of een coating achterlaten, waardoor de pads minder goed schoonmaken en absorberen. Dirt Grip-pads moeten aan de lijn worden gedroogd of in de wasdroger op lage stand, zodat de stof van microvezel langer meegaat (afb. 11).

Losse vezels kunnen een aanwijzing zijn dat de microvezelstof aan het slijten is. Trek niet aan de losse vezels, want zo riskeert u dat het weefsel gaat scheuren. Knip de losse vezels er met een schaar af (afb. 12).

Vervangen van de Dirt Grip-pads

Wij bevelen u voor de beste reinigingsresultaten aan, om de Dirt Grip-pads iedere 3 tot 4 maanden te verwisselen bij normaal gebruik. Zoals bij elke stof kunnen vuildeeltjes, vet, wrijving en herhaaldelijk wassen tot gevolg hebben dat de vezels slijten. U zult dan merken dat u steeds meer moeite hebt om de stoommop te duwen of te trekken.

PROBLEEM	MOGELIJKE OORZAKEN EN OPLOSSINGEN
<p>De Shark® Steam Lite stoommop gaat niet aan.</p>	<p>Uw stoommop dient veilig op alleen een stopcontact te zijn aangesloten. Controleer de zekeringen of beveiligingsschakelaar.</p>
<p>De Shark Steam Lite stoommop maakt geen stoom.</p>	<p>Zit er water in de watertank? Zit er geen water in de tank, voeg dan water toe aan uw stoommop volgens de instructies op pagina 92.</p>
<p>De Shark Steam Lite stoommop laat water op de vloer achter.</p>	<p>Controleer of uw Dirt Grip™ driehoekige pad niet te nat is. Wij adviseren u de stekker van de stoommop uit het stopcontact te trekken en de Dirt Grip driehoekige pad te vervangen.</p> <p>Zorg dat de Dirt Grip driehoekige pad juist vastgemaakt is.</p>
<p>De Shark Steam Lite stoommop laat een witte vlek op de vloer achter.</p>	<p>Laat uw stoommop niet op de vloer staan met een vochtige of natte Dirt Grip driehoekige pad.</p> <p>Als u kraanwater gebruikt, adviseren wij om over te schakelen naar gedestilleerd water.</p> <p>Controleer of de dop goed op de watertank is bevestigd.</p>
<p>De vloer ziet er na het stomen troebel, gestreept of vlekkerig uit.</p>	<p>De Dirt Grip™ driehoekige pad kan vies zijn. Vervang de Dirt Grip™ driehoekige pad.</p> <p>Als u de Dirt Grip driehoekige pad met waspoeder heeft gewassen, kan uw Dirt Grip driehoekige pad beschadigd zijn en moet deze worden vervangen.</p> <p>Het kan echter ook een indicatie van eerdere zeep- of vetresten zijn, die zich op de vloer hebben verzameld. Aangezien onze stoommoppen maar weinig water gebruiken, kan de mop niet nat genoeg zijn om het verzamelde vuil, dat de stoom aan het oppervlak brengt, op te nemen. Wij adviseren de vloer dan alleen met water af te spoelen, de vloer te laten drogen en dan weer te reinigen met een schone Dirt Grip driehoekige pad. Een of meerdere spoelingen is meestal voldoende om de resten te verwijderen.</p> <p>Bij resten die zeer hardnekkig zijn moet u de vloer afspoelen met een mix van een deel azijn en twee delen water.</p>
<p>De Shark Steam Lite stoommop kan moeilijk worden ingedrukt.</p>	<p>Zorg dat de Dirt Grip driehoekige pad juist vastgemaakt is.</p> <p>Controleer of de Dirt Grip driehoekige pad niet overmatig vuil is. Vervang de Dirt Grip driehoekige pad als deze te vuil of nat is.</p>

Garantievoorwaarden

Bij Shark zijn we zo overtuigd van de kwaliteit van onze producten, dat wij u een fabrieksgarantie geven van twee jaar. Deze voorwaarden hebben alleen betrekking op onze fabrieksgarantie, uw wettelijke rechten blijven hierbij gelden. De hieronder staande voorwaarden beschrijven de vereisten en draagwijdte van onze garantie. Zij hebben geen invloed op uw wettelijke rechten of de verplichtingen van uw winkelier en uw overeenkomst met hem.

Shark® garanties

Een huishoudelijk apparaat zoals een stoommop is een aanzienlijke investering. Uw nieuwe apparaat moet zo lang mogelijk correct werken. De garantie bij het apparaat is een belangrijke indicator en laat zien hoeveel vertrouwen de fabrikant in zijn product heeft en de kwaliteit hiervan.

Ieder apparaat van Shark wordt geleverd met garantie op de onderdelen en werkzaamheden. U kunt ook online ondersteuning krijgen door de website sharkclean.eu te bezoeken.

Hoe registreer ik mijn verlengde Shark-garantie?

U kunt uw garantie online binnen 28 dagen na aankoop registreren. Om tijd te besparen heeft u de volgende informatie over uw apparaat nodig:

- Datum van aankoop van het apparaat (aankoopbewijs)
- Om u online te registreren dient u de website sharkclean.eu te bezoeken

BELANGRIJK

- Zowel de eerste 12 maanden als de verlengde garantie van 1 jaar dekken alleen uw product vanaf de datum van aankoop.
- Bewaar altijd uw aankoopbewijs. Wilt u gebruik maken van uw verlengde garantie, dan hebben wij uw aankoopbewijs nodig om te controleren of de door u versterkte informatie aan ons correct is. Als u geen geldig aankoopbewijs kunt voorleggen, kan uw garantie vervallen.

Wat zijn de voordelen van het registreren van mijn gratis Shark-garantie?

Als u uw garantie registreert hebben wij uw gegevens bij de hand, in het geval wij contact met u op moeten nemen. U krijgt ook tips en adviezen over hoe u het meest optimale resultaat kunt halen uit uw Shark stoommop en u wordt op de hoogte gehouden van de laatste technologieën en introducties van Shark®.

Als u uw garantie online registreert, krijgt u onmiddellijk een bevestiging dat wij uw gegevens hebben ontvangen.

Hoe lang krijg ik garantie op een apparaat van Shark?

Door het vertrouwen wat wij hebben in ons ontwerp en de kwaliteit van ons product, geven wij op de aankoop van een nieuwe Shark stoommop twee jaar garantie. (12 maanden plus een aanvullende garantie van 1 jaar).

Wat wordt er door de gratis garantie van Shark gedekt?

Reparatie of vervanging van uw Shark-apparaat (naar eigen goeddunken van Shark), inclusief alle onderdelen en arbeid. Een garantie van Shark® is een aanvulling op uw wettelijke rechten als klant.

Wat wordt er door de gratis garantie van Shark niet gedekt?

- Verstoppingen – Voor details over het oplossen van verstoppingen van uw stoommop, zie de bedieningshandleiding.
- Normale slijtage.
- Onbedoelde schade, fouten veroorzaakt door nalatig gebruik en onderhoud, verkeerd gebruik, nalatigheid, onachtzame bediening of gebruik van de stoommop, die niet overeenkomen met hetgeen in de meegeleverde bedieningshandleiding van Shark staan.
- Het gebruik van de stoommop voor andere doeleinden dan de standaard huishoudelijke activiteiten.
- Het gebruik van onderdelen die niet overeenkomstig de bedieningsinstructies zijn gemonteerd of geïnstalleerd.
- Het gebruik van niet-originele onderdelen en accessoires van Shark.
- Verkeerde installatie (m.u.v. installatie door Shark).
- Reparaties of wijzigingen uitgevoerd door derden niet zijnde Shark of vertegenwoordigers van Shark.

Wat gebeurt er als mijn garantie verstreken is?

Shark ontwikkelt geen producten die maar een beperkte tijd meegaan. Wij waarderen het als klanten de behoefte hebben om hun stoommop te laten repareren nadat de garantie verstreken is.

Waar kan ik originele onderdelen en accessoires van Shark kopen?

Onderdelen en accessoires van Shark zijn ontworpen door dezelfde ingenieurs die uw Shark stoommop hebben ontworpen. U vindt een uitgebreid assortiment vervangende onderdelen en accessoires van Shark op sharkclean.eu.

Onthoud dat het gebruik van niet-originele onderdelen van Shark tot het vervallen van de garantie leidt.

VIKTIGE SIKKERHETSINSTRUKSJONER

Kun til husholdningsbruk

NÅR DU BRUKER DIN SHARK® DAMPMOPP MÅ DU ALLTID FØLGE GRUNNLEGGENDE SIKKERHETSREGLER, INKLUDERT FØLGENDE:

LES ALLE INSTRUKSJONER FØR DU BRUKER DIN SHARK DAMPMOPP.

 **ADVARSEL: FARE FOR SKADE.**

Utvis forsiktighet ved bruk av dampmoppen. Dampen som slippes ut av dampmoppen er veldig varm.

VIKTIG:

Dette apparatet er ikke beregnet for bruk av personer (inkludert barn) med reduserte fysiske, sensoriske eller mentale evner eller mangel på erfaring og kunnskap, med mindre de har fått tilsyn eller veiledning om bruken av apparatet fra en person som er ansvarlig for sikkerheten deres. Barn må være under tilsyn for å sikre at de ikke leker med apparatet.

Barn skal ikke bruke eller leke med dette apparatet. Nøye tilsyn er nødvendig for å holde apparatet utenfor barns rekkevidde under bruk.

 **ADVARSEL:**
FOR Å REDUSERE RISIKOEN FOR BRANN, STØT ELLER SKADE:

- 1 Systemet skal bare brukes som tiltenkt.
- 2 **MÅ IKKE** brukes utendørs.
- 3 **IKKE** la apparatet være uten tilsyn når det er koblet til. Ledningen må fjernes fra stikkkontakten før rengjøring av eller vedlikehold på apparatet.
- 4 **IKKE** la barn bruke apparatet. Vær ekstra oppmerksom når det brukes nær barn, kjæledyr eller planter.
- 5 Bruk kun som beskrevet i denne håndboken.
- 6 Bruk bare produsentens anbefalte tilbehør.
- 7 Hvis strømledningen er skadet, må den skiftes ut av Euro-Pro Europe Limited, eller deres serviceagent, for å unngå fare.
- 8 **BRUK IKKE** apparatet hvis det ikke fungerer, er mistet i bakken, sluppet ned i vann, er skadet, lekker eller er blitt liggende utendørs.
- 9 **INGEN SLITEDELER.** Feil remontering eller reparering kan føre til risiko for støt eller skade på personer ved bruk av apparatet. Kontakt kundeservice.
- 10 For å beskytte mot elektrisk støt, **IKKE** senk dampmoppen i vann eller annen væske.
- 11 **IKKE** håndter støpselet eller dampmoppen med våte hender eller betjen apparatet uten sko.
- 12 **IKKE** gjør følgende: trekk eller bær den etter strømledningen, bruk strømledningen som håndtak, lukk en dør over ledningen eller trekk ledningen rundt skarpe kanter eller hjørner. Hold ledningen unna varme flater.
- 13 **IKKE** koble fra ved å trekke i ledningen. Grip i støpselet for å koble fra, ikke ledningen. Ikke bruk skjøteledninger eller stikkontakter med utilstrekkelig strømkapasitet.
- 14 **IKKE** stikk gjenstander i åpninger. Ikke bruk hvis en åpning er blokkert.

- 15 **IKKE** hold hender eller føtter under dampmoppen. Enheten blir veldig varm.
- 16 Bruk **KUN** på flate, horisontale overflater. **IKKE** bruk på vegger, benker eller vinduer.
- 17 **IKKE** bruk på lær, vokspolerte møbler eller gulv, syntetiske stoffer, fløyel eller andre delikate materialer som er sensitive for damp.
- 18 Væske eller damp må ikke rettes mot utstyr som inneholder elektriske komponenter, slik som inni ovner.
- 19 **IKKE** tilsett rengjøringsmidler, parfymer, oljer eller andre kjemikalier i vannet som brukes i dette apparatet, det kan skade enheten eller gjøre den utrygg i bruk. Hvis du bor i et område med hardt vann anbefaler vi at du bruker destillert vann i dampmoppen.
- 20 **ALDRI** snu apparatet opp ned eller vipp det på siden mens det er i bruk. **ALDRI RETT DAMP MOT MENNESKER, DYR ELLER PLANTER.**
- 21 **ETTERLAT ALDRI DAMPMOPPEN STILLE PÅ ETT PUNKT PÅ EN OVERFLATE I LENGRE TID NÅR TREKANTPUTEN PÅ DIRT GRIP™ ER FESTET, DETTE VIL SKADE GULVENE DINE.**
- 22 Dampmoppen må være frakoblet etter bruk.
- 23 Når du skal rengjøre dampmoppen, trekk ut støpselet fra kontakten og rengjør med en tørr eller fuktig klut. Ikke hell vann over eller bruk alkohol, bensin eller tykker på apparatet.
- 24 Vær spesielt forsiktig når dette apparatet brukes til å rengjøre trapper.
- 25 Aldri bruk dampmoppen uten at trekantputen Dirt Grip™ er festet.
- 26 Hold arbeidsområdet godt opplyst.
- 27 Oppbevar dampmoppen innendørs, på et kjølig og tørt sted.
- 28 Ikke bruk andre apparater på samme strømuttak (krets) som dampmoppen, dette for å unngå overbelastning.
- 29 Hvis det er absolutt nødvendig å bruke en skjøteledning, må det brukes en skjøteledning på minst 6 ampere, med minimum 0,75 mm² kobberledninger. Ledninger som er beregnet for lavere strømstyrke kan overopphetes. Legg ledningen slik at ingen kan trekke ut eller snuble over ledningen.
- 30 **IKKE** la den være uten tilsyn når den er koblet til en strømforsyning eller et strømuttak. Skru av alle kontroller før apparatet kobles fra.
- 31 **IKKE** oppbevar enheten med en fuktig eller våt trekantpute festet på Dirt Grip. Etterlat aldri dampmoppen stille på ett punkt på en overflate i lengre tid med en fuktig eller våt trekantpute festet på Dirt Grip, dette vil skade gulvene dine.
- 32 Trekk alltid ut støpselet og la dampmoppen avkjøles før moppelodder fjernes eller byttes.
- 33 Pass på at luken til vanntanken er lukket når apparatet er i bruk.

⚠ ADVARSEL: Dampmoppen din er utformet for å rengjøre harde gulvflater som tåler høy varme. Må ikke brukes på uforsøglet tre eller uglaserte keramiske gulv. På overflater som har blitt behandlet med voks, og noen gulv som ikke har blitt vokset, kan glansen fjernes med varme og damp. Det anbefales alltid å teste et isolert område av overflaten som skal rengjøres før du fortsetter. Vi anbefaler også at du sjekker gulvproduzentens instruksjoner for bruk og pleie.

TA VARE PÅ DISSE INSTRUKSJONENE

Dette apparatet er i samsvar med WEEE-direktiv 2012/19/EU om kassering av elektrisk og elektronisk utstyr (WEEE).



Dette merket indikerer at produktet ikke skal kasseres sammen med annet husholdningsavfall i EU. For å forhindre potensiell skade av miljøet eller menneskelig helse fra ukontrollert kassering av avfall, skal det resirkuleres på en ansvarlig måte for å fremme bærekraftig gjenbruk av materielle ressurser. For å returnere din brukte enhet, bruk retur- og innsamlingssystemene, eller kontakt forhandleren der produktet ble kjøpt. De kan ta imot dette produktet for miljømessig trygg resirkulering.

Dette apparatet samsvarer med de europeiske direktivene for elektromagnetisk kompatibilitet (EMC) 2014/30/EU med revisjoner og lavspenningsdirektiv (LD) 2014/35/EU med revisjoner.

Dette produktet har ingen av/på-bryter og betjenes ved plugges det til hovedstrømforsyningen. Ta støpselet ut av stikkkontakten etter bruk.

Selv om produktet ikke er levert med standby-modus eller av-modus, oppfyller det likevel kravene i 1275/2008/EF – Økodesigndirektivet, ettersom det i henhold til teknisk begrunnelse er ansett som uheldig å levere standby- og av-modus ved tilkobling til strømmettet. Pass på å koble fra enheten etter bruk for å redusere energiforbruket.



DENNE BOKEN DEKKER MODELLNUMMER:

S3255EU

TEKNISKE SPESIFIKASJONER

Spenning: 220–240V~, 50–60Hz
Effekt: 1050W
Vannkapasitet: 250 ml (8 oz)



IPX4



Innhold

**Takk for at du
kjøper Shark®
Steam Lite
dampmopp.**

Komme i gang	104
Bruk av Shark dampmopp	107
Vedlikehold av Shark dampmopp	109
Feilsøking	111
Garanti	113

Komme i gang

Når du setter sammen dampmoppen kan det være litt vann i eller rundt vanntanken. Dette er fordi vi tester alle våre dampmopper 100 % før de selges, slik at du får en Shark® dampmopp av topp kvalitet.

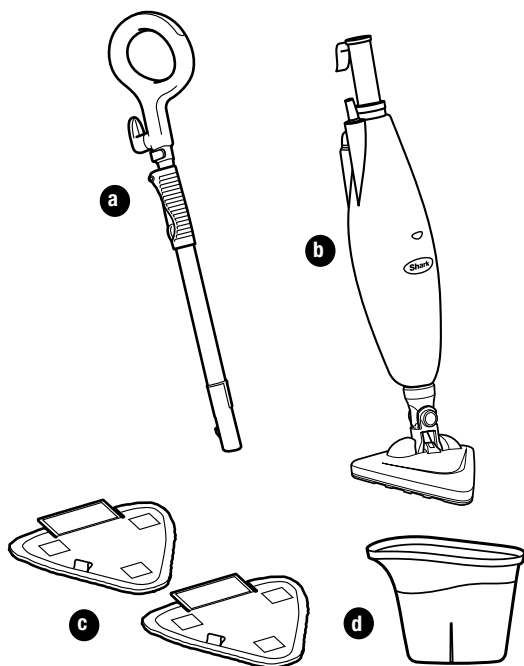

DETTE ER I BOKSEN DU NETTOPP HAR ÅPNET:

- a Håndtak og forlengelsesrør (teleskoprør)
- b Dampmoppbase
- c Dirt Grip™ trekantpute (x 2)
- d Fylling av flasken

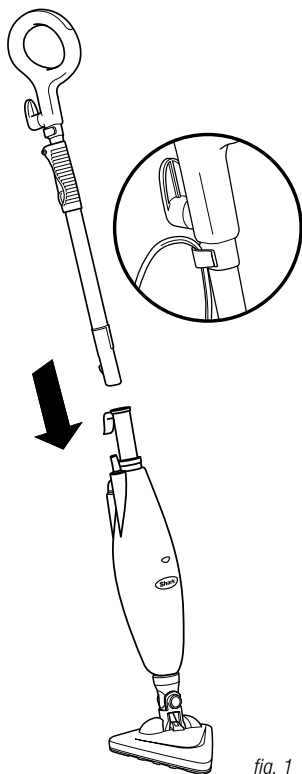

fig. 1

MONTERING

- 1 Sett inn håndtaket i dampmoppbasen og skyv til du hører et klikk.
- 2 Løft sperrehaken på håndtaket for å justere til ønsket høyde og lukk igjen. **(fig. 1)**
- 3 For best mulig komfort kan du justere høyden på moppen. Bare løft sperrehaken på røret 90 grader til åpen posisjon. Mens du holder håndtaket forlenger du røret til ønsket høyde og deretter lukker du sperrehaken til låst posisjon. **(fig. 2)**

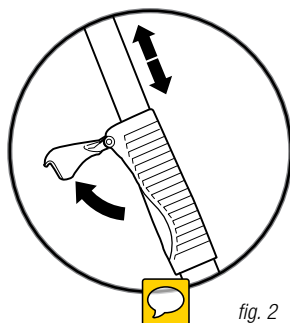

fig. 2

VIKTIG: Bruk aldri Steam Lite dampmopp uten å feste en Dirt Grip™ trekantpute for å unngå skade på gulvet eller moppen.

VIKTIG: Må ikke brukes på uforseglet tre eller uglaserte keramiske gulv. På overflater som har blitt behandlet med voks, og noen gulv som ikke har blitt vokset, kan glansen fjernes med varme og damp. Det anbefales alltid å teste et isolert område av overflaten som skal rengjøres før du fortsetter. Vi anbefaler at du sjekker gulvprodusentens instruksjoner for bruk og pleie.

Komme i gang

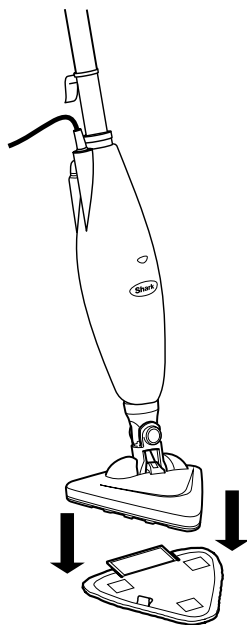

fig. 3

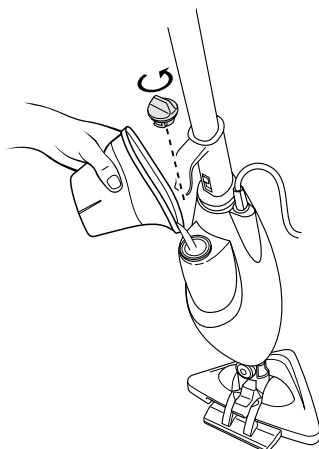

fig. 4

FESTING AV DIRT GRIP™ TREKANTPUTE

- 1 Plasser trekantputen til Dirt Grip på gulvet med hurtigfestende remser som vender opp. Plasser dampmoppen på toppen av trekantputen til Dirt Grip for å feste. (fig. 3)

VIKTIG: Bare tilfør vann til tanken. Kjemikalier eller rengjøringsoppløsninger kan være utrygge eller forårsake skade.

VIKTIG: Vennligst vent 3–5 minutter for at dampmoppen skal kjøle seg ned før du fjerner trekantputen til Dirt Grip™.

FYLLING AV VANNTANKEN

VIKTIG: Koble fra Steam Lite dampmopp før du fyller vanntanken med vann.

- 1 Fjern vanntankklokken ved å vri det mot klokken til ulåst posisjon. (fig. 4)
- 2 Bruk flasken til å fylle tanken med vann og pass på at vannivået er under MAKS-linjen.
- 3 Sett på vanntankklokken og vri det med klokken til låst posisjon.

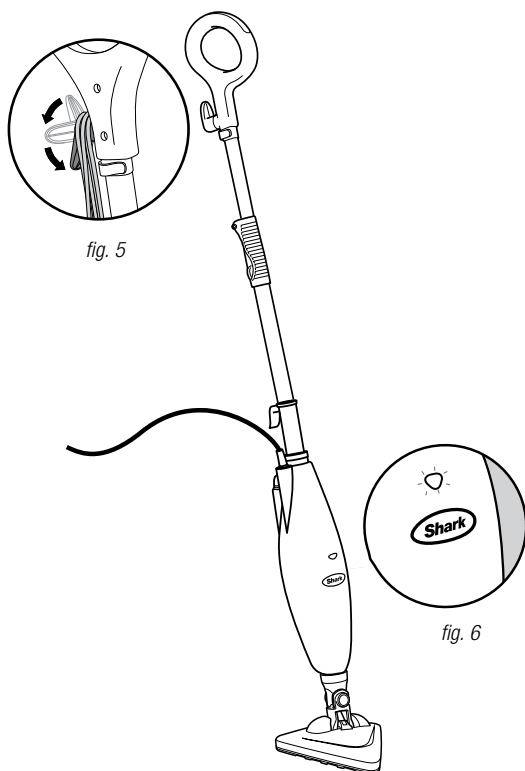

VIKTIG: Dampmoppen trenger vann for å lage damp! Bruk aldri dampmoppen uten vann i tanken.

Kost eller støvsug gulvene før du rengjør dem med dampmoppen.

- 1 Rull ut ledningen helt ved å trekke og vri den hurtigutløsende ledningholderen. **(fig. 5)** Koble til en stikkontakt med 220–240 volt. «På»-lyset vil bli blått. Hvis lyset ikke tennes, kan du lese i feilsøkningsveiledningen på side 111. **(fig. 6)**



2 Vent 30 sekunder for at dampkjelen skal varme opp vannet. Pump håndtaket noen ganger for å fylle opp pumpen, aktiver dampen og fukt trekantputen til Dirt Grip™. (fig. 7)

3 Bruk moppen med en bevegelse frem og tilbake for å tilpasse dampproduksjonen automatisk. (fig. 8)

VIKTIG: Etterlat aldri dampmoppen med en fuktig/våt Dirt Grip trekantpute på en gulvflate i lengre tid, fordi det kan skade gulvet.

4 Når du trenger ekstra damp kan du bruke Steam Blaster™-funksjonen. Senk mopp-apparatet fremover, mot moppens hode. Dette fører til at Steam Blaster avgir konsentrert damp på flekken. For å stoppe Steam Blaster kan du heve håndtaket til den opprinnelige posisjonen og fortsette rengjøringen.

▲ FORSIKTIG: Ikke hold Steam Blaster-modus på samme sted i mer enn ett minutt.

▲ FORSIKTIG: Ikke mopp ett område over lengre tid.

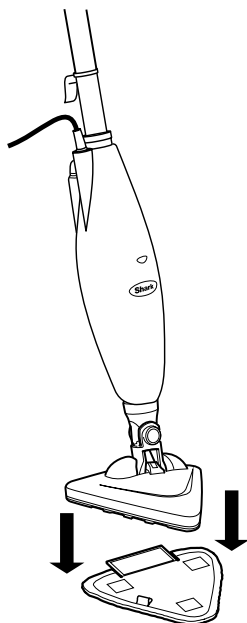

fig. 9

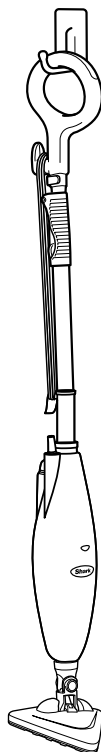

fig. 10

ETTER BRUK OG OPPBEVARING

- 1 Når du er ferdig med moppingen, skal du koble fra apparatet og la det stå rett opp for å kjøles i 3–5 minutter. Frigi eventuell damp ved å pumpe håndtaket flere ganger.
- 2 Vær nøye med å skille trekantputen på Dirt Grip™ fra hodet, og unngå kontakt med den varme puten og skitt. (fig.9) og tøm vanntanken før oppbevaring.
- 3 Tøm vanntanken før oppbevaring. Fjern lokket til vanntanken og tøm tanken over en vask. Sett på plass lokket igjen.

- 4 For å oppbevare den avkjølte Shark Steam Lite-dampmoppen, skal den henges på en stor krok. (fig. 10)

MERK: Hvis du ønsker å oppbevare Steam Lite dampmopp stående rett opp, må du sørge for at den står lent mot en vegg for ekstra støtte og sikkerhet. Oppbevar alltid Shark Steam Lite dampmopp med trekantputen på Dirt Grip fjernet. Skal oppbevares et sted der barn ikke har tilgang og på et sted som ikke har mye trafikk.

Vedlikehold av Shark® dampmopp – forts.

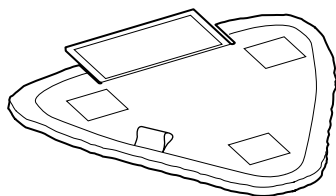

fig. 11

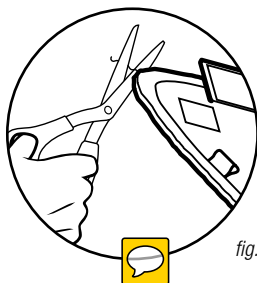
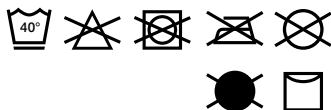

fig. 12



VEDLIKEHOLD AV DIRT GRIP™ TREKANTPUTE

VIKTIG: Trekantputen på Dirt Grip kan være svært varm på grunn av dampen. Vær forsiktig ved fjerning. La apparatet avkjøles i 2–3 minutter.

Vedlikehold

Vask Dirt Grip-putene separat i vaskemaskin med varmt vann med flytende vaskemiddel.

IKKE BRUK BLEKEMIDDEL  **OR SKYLLEMIDDEL**, da disse kan skade eller etterlate et lag på Dirt Grip som vil redusere putenes rengjørings- og absorberingsevne. Dirt Grip-puter bør lufttørkes eller tørkes i tørketrommel på lav temperatur, da dette vil forlenge levetiden på mikrofiberstoffet (fig. 11).

Løse fibre kan antyde slitasje på mikrofiberstoffet. Ikke dra i de løse fibre da dette kan forårsake at vevstoffet rekkes opp. Bare klipp løse fibre med saks (fig. 12).

Nye Dirt Grip-puter

For best mulig rengjøringsresultat, anbefaler vi at du skifter Dirt Grip-puter hver 3. til 4. måned ved normalt bruk. Som med alle stoff, kan smusspartikler, fett, friksjon og gjentatt vasking forårsake at fibre brytes ned og du kan merke en økning i kraften som trengs for å skyve eller trekke i dampmoppen.

PROBLEM	MULIGE ÅRSAKER OG LØSNINGER
<p>Shark® Steam Lite dampmopp vil ikke skru seg på.</p>	<p>Dampmoppen din må kun kobles forsvarlig til et strømuttak. Kontroller sikringen eller strømbryteren.</p>
<p>Shark Steam Lite dampmopp vil ikke lage damp.</p>	<p>Er det vann i vanntanken? Hvis ikke, fyll vann på din dampmopp ved å følge instruksjonene på side 106.</p>
<p>Shark Steam Lite dampmopp etterlater vann på gulvet.</p>	<p>Sjekk for å se om Dirt Grip™-trekantputen er for våt. Vi anbefaler at du kobler fra dampmoppen og bytter trekantputen på Dirt Grip. Pass på at trekantputen på Dirt Grip er festet riktig.</p>
<p>Shark Steam Lite dampmopp har etterlatt en hvit flekk på gulvet.</p>	<p>Ikke etterlat dampmoppen på gulvet med en fuktig eller våt trekantpute på Dirt Grip. Hvis du bruker kranvann anbefaler vi at du bytter til destillert vann. Pass på at lokket sitter skikkelig på vanntanken.</p>
<p>Gulvene er uklare, stripete eller flekkete etter damping.</p>	<p>Trekantputen på Dirt Grip kan være skitten. Skift ut trekantputen på Dirt Grip™. Hvis du har vasket trekantputen på Dirt Grip med vaskepulver, kan den være skadet slik at den må byttes ut. Dette kan også være en indikasjon på at det har samlet seg opp såpe eller fett på gulvet fra før. Ettersom våre dampmopper kun bruker en liten mengde vann kan det hende at det ikke er vått nok til å skylle bort opphopningen som dampen bringer til overflaten. Vi foreslår at du skyller gulvet med bare vann, lar det tørke og deretter dampmopper igjen med en ren Dirt Grip-pute. En eller flere skyllinger vil generelt fjerne restene. Mer gjenstridige tilfeller kan kreve at du skyller gulvet med en blanding av én del eddik og to deler vann.</p>
<p>Shark Steam Lite dampmopp er vanskelig å skyve.</p>	<p>Pass på at trekantputen på Dirt Grip er riktig festet. Sjekk for å se om trekantputen på Dirt Grip er allfor skitten. Bytt den ut hvis trekantputen på Dirt Grip er for skitten eller våt.</p>

Vilkår og betingelser for garanti

Hos Shark har vi så stor tiltro til kvaliteten på våre produkter at vi gir deg en ekstra produsentgaranti på opptil to år. Disse vilkårene og betingelsene gjelder kun for vår produsentgaranti – dine lovfestede rettigheter påvirkes ikke. Betingelsene nedenfor beskriver forutsetningene for og omfanget av vår garanti. De påvirker ikke dine lovfestede rettigheter eller forhandlerens forpliktelser og din kontrakt med dem.

Shark®-garantier

Et husholdningsapparat som en dampmopp utgjør en betydelig investering. Din nye maskin må fungere riktig så lenge som mulig. Garantien din kommer med er en viktig faktor – og viser til hvor mye tillit produsenten har til sitt produkt og produksjonskvalitet.

Hver Shark-maskin leveres med en gratis dele- og arbeidskraftsgaranti. Du finner også nettstøtte på www.sharkclean.eu

Slik registrerer du den utvidede Shark-garantien

Du kan registrere garantien din på nettet innen 28 dager etter kjøpet. For å spare tid trenger du følgende informasjon om maskinen:

- Kjøpsdato for maskinen (kvittering eller følgeseddel)
- Produktet kan registreres på sharkclean.eu

VIKTIG:

- Både garantien på 12 måneder og den utvidede 1-årige garantien dekker maskinen din kun fra kjøpsdatoen.
- Ta vare på kvitteringen. Hvis du må benytte deg av den utvidede garantien, må vi ha kvitteringen din for å bekrefte at informasjonen du har oppgitt til oss er korrekt. Manglende evne til å fremlegge en gyldig kvittering kan oppheve garantien.

Disse fordelene får du ved å registrere Shark-garantien.

Etter at du har registrert garantien din, har vi informasjonen din tilgjengelig hvis vi trenger å kontakte deg. Du kan også motta tips og råd om hvordan du best utnytter Shark-dampmoppen og få oppdateringer om vår nye Shark®-teknologi og nye lanseringer.

Hvis du registrerer garantien på nettet, får du umiddelbart bekreftelse på at vi har mottatt informasjonen din.

Så lenge varer garantien for Shark-maskiner

Vår tillit til vår design og kvalitetskontroll betyr at din nye Shark-dampmopp er garantert i til sammen to år. (12 måneder pluss en utvidet garanti på 1 år).

Dette dekkes av en gratis Shark-garanti.

Reparasjon eller bytte av en Shark-maskin (etter Sharks eget skjønn), inkludert alle deler og arbeid. En Shark®-garanti kommer i tillegg til dine lovfestede rettigheter som forbruker.

Dette dekkes ikke av en gratis Shark-garanti.

- Blokkeringer – Se håndboken for detaljer om hvordan du fjerner blokkeringer for dampmopp.
- Normal slitasje.
- Utilsiktet skade, feil forårsaket av uaktsom bruk eller vedlikehold, uforsiktig bruk eller enhver annen håndtering av dampmoppen som ikke er i samsvar med Shark sin håndbok som fulgte med maskinen.
- Bruk av dampmoppen til alt annet enn normale husholdningsformål.
- Bruk av deler som ikke er satt sammen eller monterert i henhold til håndboken.
- Bruk av deler eller tilbehør som ikke er originale fra Shark.
- Feil montering (unntatt når monteringen utføres av Shark).
- Reparasjoner og endringer utført av andre enn Shark eller deres representanter.

Dette skjer når garantien går ut.

Shark designer ikke produkter for at de skal vare i en begrenset tidsperiode. Vi forstår at våre kunder kan ha et ønske om å reparere dampmoppene etter at garantien er utløpt.

Her kjøper du originale Shark-reservedeler og -tilbehør.

De samme ingeniørene som har utviklet Shark-dampmoppen har også utviklet utvalget av Sharks reservedeler og tilbehør. Du finner et fullstendig spekter av Shark-reservedeler og tilbehør på sharkclean.eu

Husk at bruk av reservedeler som ikke er fra Shark, ugyldiggjør garantien din.

TÄRKEITÄ TURVALLISUUSOHJEITA

Vain kotitalouskäyttöön

SHARK®-HÖYRYMOPIN KÄYTÖSSÄ ON AINA NOUDATETTAVA TIETTYJÄ PERUSVAROITUKSIA, SEURAAVAT MUKAAN LUKIEN:

LUE KAIKKI OHJEET ENNEN SHARK -HÖYRYMOPIN KÄYTTÖÄ.

 **VAROITUS PALOVAMMOJEN VAARA.**

Ole varovainen käyttäessäsi höyrymoppia. Höyrymopin kehittämä höyry on erittäin kuumaa.

TÄRKEÄÄ:

Henkilöt (mukaan lukien lapset), joiden fyysinen, sensorinen tai henkinen toimintakyky on rajoittunut tai joilla ei ole tarvittavaa kokemusta tai tietoa laitteen käytöstä, voivat käyttää laitetta ainoastaan, mikäli heidän turvallisuudestaan vastaava henkilö valvoo heitä ja ohjeistaa laitteen turvallisessa käytössä. Lapsia tulee valvoa. Laitteella ei saa leikkiä.

Lasten ei tule käyttää tätä laitetta tai leikkiä sillä. Huolehdi siitä, että lapset eivät ole laitteen lähellä sen käytön aikana.

VAROITUS: **TULIPALON, SÄHKÖISKUN TAI HENKILÖVAHINKOJEN VAARAN VÄLTÄMINEN:**

- 1 Laitetta tulee käyttää vain sen käyttötarkoituksen mukaisesti.
- 2 **Ei SAA** käyttää ulkoilmassa.
- 3 **Laitetta Ei SAA** jättää ilman valvontaa sen ollessa kytkettynä virtalähteeseen. Pistoke on irrotettava pistorasiasta ennen laitteen puhdistusta tai huoltoa.
- 4 **ÄLÄ** anna lasten käyttää laitetta. Ole erittäin varovainen, kun käytät laitetta lasten, lemmikkieläinten tai kasvien lähellä.
- 5 Käytä laitetta ainoastaan tämän oppaan ohjeiden mukaisesti.
- 6 Ainoastaan valmistajan suosittelemia lisävarusteita saa käyttää.
- 7 Jos virtajohto vaurioituu, sen vaihto on annettava Euro-Pro Europe Limitedin tai sen valtuuttaman huoltoilikeen tehtäväksi vaarojen välttämiseksi.
- 8 **ÄLÄ KÄYTÄ** laitetta, jos se ei toimi kunnolla, se on pudonnut lattialle tai veteen, se on vaurioitunut, vuotaa tai se on jätetty ulos.
- 9 **EI HUOLLETTAVIA OSIA.** Virheellinen kokoaminen tai korjaus voi aiheuttaa sähköiskun tai henkilövahinkojen vaaran laitteen käytön aikana. Ota yhteys asiakaspalveluun.
- 10 **ÄLÄ** upota höyrymoppia veteen tai muuhun nesteeseen sähköiskuvaaran välttämiseksi.
- 11 **ÄLÄ** käsittele pistoketta tai höyrymoppia märin käsin, äläkä käytä laitetta ilman kenkiä.
- 12 **ÄLÄ** vedä tai siirrä laitetta vetämällä virtajohdosta, älä käytä johtoa kahvana, älä jätä johtoa oven väliin, äläkä vedä johtoa terävien reunojen tai kulmien yli. Pidä virtajohto poissa kuumilta pinoilta.
- 13 **Pistoketta Ei SAA** irrottaa pistorasiasta virtajohdosta vetämällä. Pistoke tulee irrottaa pistorasiasta tarttumalla pistokkeeseen, ei virtajohtoon. Älä käytä jatkojohtoja tai pistorasioita, joiden kuormituskyky on riittämätön.
- 14 **ÄLÄ** työnnä mitään esineitä aukkoihin. Älä käytä laitetta, jos jokin aukko on tukossa.

- 15 **ÄLÄ** laita käsiäsi tai jalkojasi höyrymopin alle. Laitte kuumenee erittäin kuumaksi.
- 16 Laitetta saa käyttää **AINOASTAAN** tasaisilla ja vaakasuorilla pinnoilla. Laitetta ei saa käyttää seinäin, työtasoihin tai ikkunoihin.
- 17 **ÄLÄ** käytä laitetta nahan, vahalla kiillotettujen huonekalujen tai lattioiden, keinokuitujen, sametin tai muiden arkojen tai höyrylle herkkien materiaalien puhdistamiseen.
- 18 Nestettä tai höyryä ei saa suunnata kohti sähkökomponentteja sisältäviä laitteita, kuten uunin sisälle.
- 19 **ÄLÄ** lisää puhdistusaineita, tuoksujia, öljyjä tai muita kemikaaleja laitteessa käytettävään veteen, sillä ne saattavat vahingoittaa laitetta tai vaarantaa sen käyttöturvallisuuden. Jos alueen vesi on kovaa, suosittelemme käyttämään tislattua vettä höyrymopissa.
- 20 **ÄLÄ KOSKAAN** käännä laitetta ylösalaisin tai kyljelleen käytön aikana. **ÄLÄ KOSKAAN SUUNTAA HÖYRYÄ KOHTI IHMIÄ, ELÄIMIÄ TAI KASVEJA.**
- 21 **ÄLÄ JÄTÄ HÖYRYMOPPIA KOSKAAN YHTEEN KOHTAAN MINKÄÄNLAISELLA PINNALLA, KUN DIRT GRIP™ -PUHDISTUSLIINA ON KIINNITETTY, SILLÄ SE VOI VAHINGOITAA LATTIAA.**
- 22 Höyrymoppi tulee irrottaa pistorasiasta käytön jälkeen.
- 23 Kun puhdistat höyrymoppia, irrota virtajohto pistorasiasta ja puhdistamoppi kuivalla tai kostealla liinalla. Älä kaada vettä laitteen päälle äläkä käytä alkoholia, bensiiniä tai maalinohennusainetta laitteen puhdistuksessa.
- 24 Ole erityisen varovainen puhdistaussasi laitteen avulla portaita.
- 25 Höyrymoppia ei tule koskaan käyttää, jos Dirt Grip™ -puhdistusliinaa ei ole kiinnitetty.
- 26 Työskentelyalueen tulee olla hyvin valaistu.
- 27 Säilytä höyrymoppi viileässä ja kuivassa paikassa sisätiloissa.
- 28 Älä kytke toista laitetta höyrymopin kanssa samaan virtapiiriin ylikuormittamisen välttämiseksi.
- 29 Jos jatkojohtoon käyttö on ehdottoman välttämätöntä, käytä jatkojohtoa, jonka nimellisarvo on 6 ampeeria ja jossa on vähintään 0,75 mm²:n kuparijohtimet. Johto, jonka virta-arvo on tätä pienempi, saattaa ylikuumentua. Varo, että johtoa ei vedetä eikä kukaan kompastu siihen.
- 30 **ÄLÄ** jätä laitetta ilman valvontaa, kun se on kytketty virtalähteeseen tai pistorasiasta. Kytke kaikki säätimet pois päältä, ennen kuin irrotat laitteen pistorasiasta.
- 31 **ÄLÄ** säilytä laitetta kostean tai märän Dirt Grip -puhdistusliinan ollessa kiinnitettynä. Älä koskaan jätä höyrymoppia yhteen kohtaan minkäänlaisella pinnalla, kun kostea tai märkä Dirt Grip -puhdistusliina on kiinnitetty, sillä se voi vahingoittaa lattiaa.
- 32 Irrota höyrymoppi aina pistorasiasta ja anna sen jäähtyä ennen höyrypään irrottamista tai vaihtamista.
- 33 Varmista, että vesisäiliön korkki on kiinni laitteen käytön aikana.

VAROITUS: Höyrymoppi on tarkoitettu korkeaa lämpötilaa kestävien kovien lattiapintojen puhdistukseen. Laitetta ei saa käyttää tiivistämättömien puulattioiden tai lasittamattomien laattalattioiden puhdistukseen. Lämpö ja höyry voivat heikentää vahattujen pintojen ja joidenkin vahattomien lattiapintojen kiiltoa. Suosittelemme aina kokeilemaan laitetta pienelle alueelle ennen puhdistuksen aloittamista. Suosittelemme myös lukemaan lattian valmistajan antamat käyttö- ja huolto-ohjeet.

SÄILYÄ NÄMÄ OHJEET

Tämä laite noudattaa sähkö- ja elektroniikkalaitteiden hävittämistä koskevaa WEEE-direktiiviä 2012/19/EU.

Tämä merkintä kertoo, että laitetta ei tule hävittää kotitalousjätteen mukana missään EU:n alueella. Valvomattoman jätteiden hävittämisen aiheuttaman mahdollisen ympäristö- tai terveyshaitan välttämiseksi laite tulee kierrättää vastuullisesti kestävästä materiaaliresurssien uudelleenkäytön edistämiseksi. Käytä käytettyä laitetta palauttaessasi palautus- ja keräysjärjestelmiä tai ota yhteyttä tämän tuotteen myyjään. Myyjä voi vastaanottaa tuotteen, jotta se kierrätetään ympäristölle turvallisella tavalla.



Tämä laite noudattaa Euroopan unionin sähkömagneettista yhteensopivuutta (EMC [Electromagnetic compatibility]) 2014/30/EU koskevaa direktiiviä ja sen tarkistettuja versioita sekä pienjännitedirektiiviä (LVD [Low Voltage Directive]) 2014/35/EU ja sen tarkistettuja versioita.

Tässä laitteessa ei ole kytkintä sen kytkemiseksi päälle / pois päältä. Kun laite liitetään virtalähteeseen, on se toiminnassa. Irrota pistoke pistorasiasta lopetettuasi käytön.

Vaikka laitteessa ei ole valmistilaa, se vastaa kuitenkin ekologista suunnittelua koskevan direktiivin 1275/2008/EY vaatimuksia, koska teknisten perustelujen mukaisesti valmistilaa ja pois päältä -tilan olemassaolo on epäasianmukaista verkkovirtaan kytkettävissä laitteissa. Muista irrottaa laite verkkovirrasta käytön jälkeen energian kulutuksen vähentämiseksi.



TÄMÄ OPAS KOSKEE MALLINUMEROA:

S3255EU

TEKNISET TIEDOT

Jännite: 220–240V~, 50–60Hz

Teho: 1050W

Vesisäiliön tilavuus: 250 ml (8 unssia)



IPX4



Kiitos, että ostit	Käytön aloittaminen.....	118
Shark® Steam Lite	Shark-höyrymopin käyttö.....	121
-höyrymopin.	Shark-höyrymopin ylläpito	123

	Vianmääritys.....	125
--	-------------------	-----

	Takuu.....	127
--	------------	-----

Käytön aloittaminen

Kun kokoat höyrymoppia, vesisäiliössä tai sen ympärillä saattaa olla vähän vettä. Tämä johtuu siitä, että testaamme kaikki höyrymopit täydellisesti ennen kuin ne lähtevät kauppoihin. Näin ollen voit olla varma hankkimasi Shark®-höyrymopin korkealaatuisuudesta.

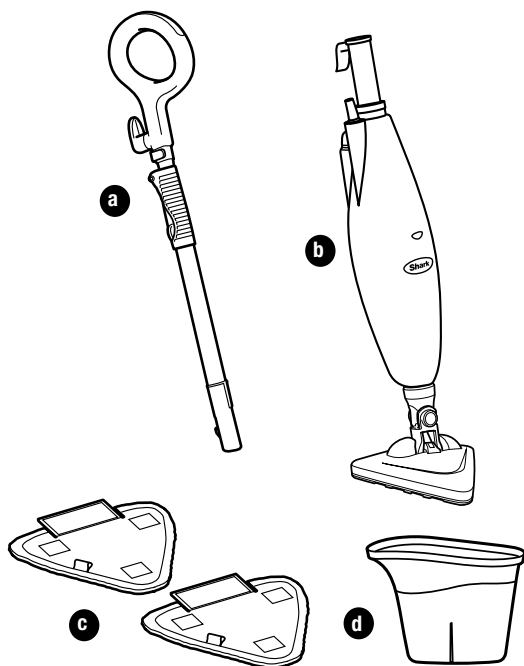

ENSIMMÄISEKSI ON TÄRKEÄÄ, ETTÄ TIEDÄT JUURI AVAAMASI LAATIKON SISÄLLÖN:

- a Kahva ja teleskooppivarsi
- b Höyrymopin runko
- c Dirt Grip™ -puhdistusliina (× 2)
- d Täyttökannu

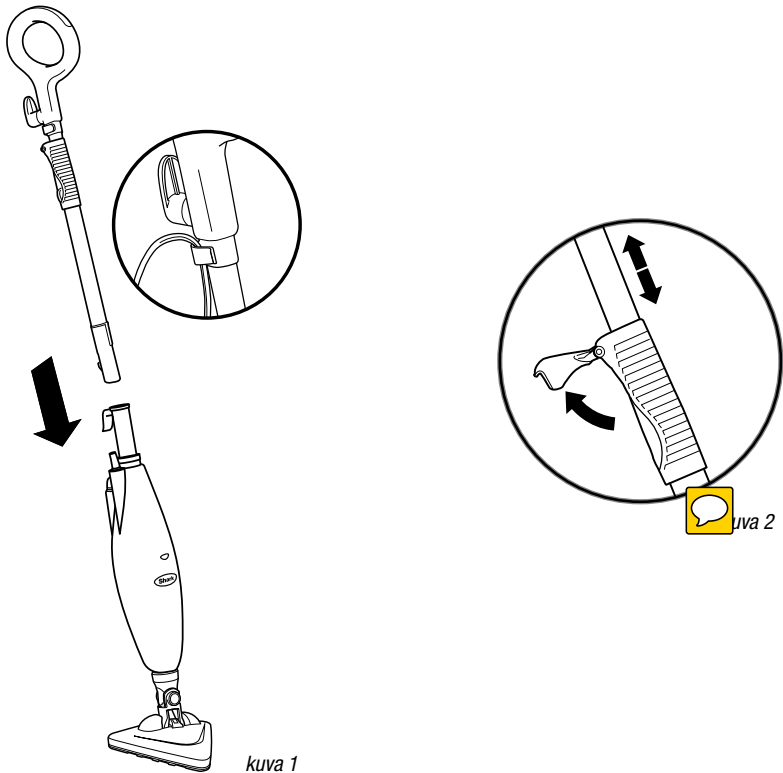

kuva 1

KOKOAMINEN

- 1 Liitä kahva höyrymopin runkoon ja paina, kunnes kuulet naksahduksen.
- 2 Säädä korkeutta nostamalla kahvan salpaa ja sulje se. **(kuva 1)**
- 3 Voit säätää mopin korkeutta käyttömukavuuden parantamiseksi. Avaa varren salpa nostamalla se 90 asteen kulmaan. Säädä varsi halutulle korkeudelle kahvasta kiinni pitäen ja lukitse salpa. **(kuva 2)**

TÄRKEÄÄ: Älä koskaan käytä Steam Lite höyrymoppia, jos Dirt Grip™ -puhdistusliinaa ei ole kiinnitetty välttääksesi lattian tai mopin vaurioitumisen.

TÄRKEÄÄ: Laitetta ei saa käyttää tiivistämättömien puulattioiden tai lasittamattomien laattalattioiden puhdistukseen. Lämpö ja höyry voivat heikentää vahattujen pintojen ja joidenkin vahattomien lattiapintojen kiiltoa. Suosittelemme aina kokeilemaan laitetta pienelle alueelle ennen puhdistuksen aloittamista. Suosittelemme lukemaan lattian valmistajan antamat käyttö- ja huolto-ohjeet.

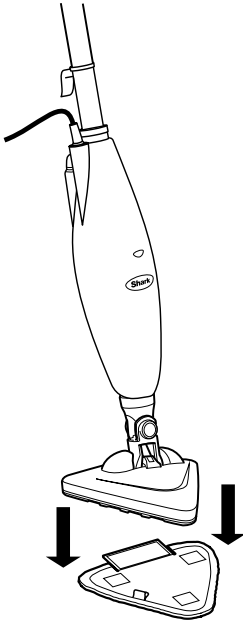

kuva 3

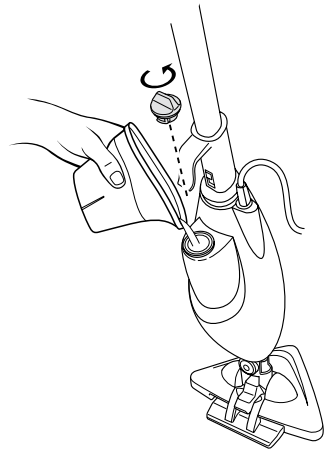

kuva 4

DIRT GRIP™ -PUHDISTUSLIINAN KIINNITTÄMINEN

- 1 Aseta Dirt Grip -puhdistusliina lattialle pikakiinnitysnauhat ylöspäin. Kiinnitä Dirt Grip -puhdistusliina asettamalla höyrymoppi sen päälle. (kuva 3)

TÄRKEÄÄ: Lisää säiliöön ainoastaan vettä. Kemikaalit tai puhdistusaineet voivat olla vaarallisia tai aiheuttaa vaurioita.

TÄRKEÄÄ: Anna höyrymopin jäähtyä 3–5 minuuttia ennen Dirt Grip™ -puhdistusliinan irrottamista.

VESISÄILIÖN TÄYTTÄMINEN

TÄRKEÄÄ: Irrota Steam Lite -höyrymoppi pistorasiasta ennen säiliön täyttämistä vedellä.

- 1 Irrota vesisäiliön kansi kääntämällä sitä vastapäivään, kunnes se aukeaa. (kuva 4)
- 2 Käytä säiliön täyttämiseen kannua ja tarkista, ettei vettä ole yli sallitun rajan (MAX).
- 3 Laita vesisäiliön kansi paikoilleen ja lukitse se kääntämällä sitä myötäpäivään.

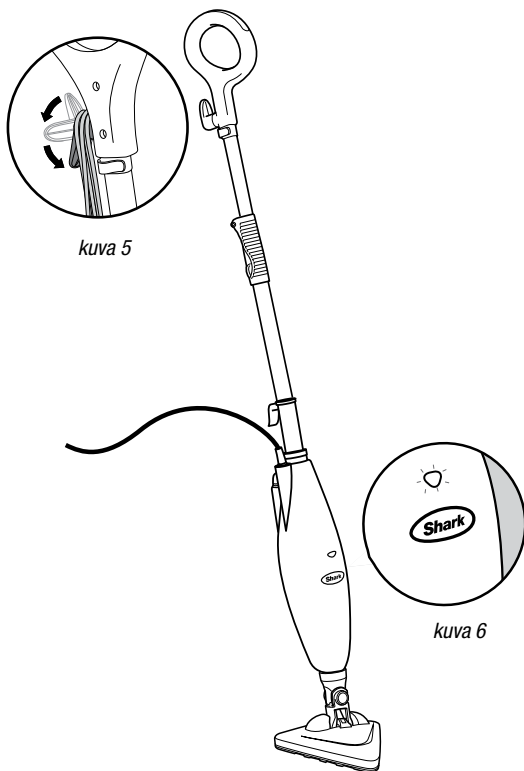

TÄRKEÄÄ: Höyrymoppi tarvitsee höyryn muodostamiseen vettä! Älä koskaan käytä höyrymoppia ilman, että säiliössä on vettä.

Lattiat tulee lakaista tai imuroida ennen niiden puhdistamista höyrymopilla.

- 1 Kelaia virtajohto kokonaan auki vetämällä ja kiertämällä virtajohdon pikavapautinta. **(kuva 5)** Liitä virtajohto 220–240 voltin pistorasiaan. "On"-merkkivalo muuttuu siniseksi. Jos valo ei syty, lue viannääritysohjeet sivulta 125. **(kuva 6)**

Shark®-höyrymopin käyttö – jatkoa

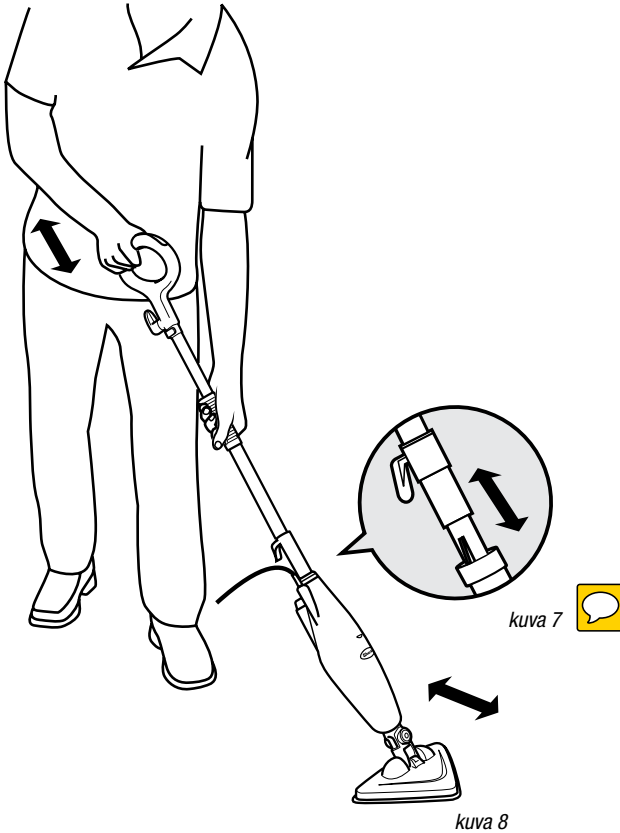

- 2 Odota 30 sekuntia, että boileri lämmittää veden. Pumpkaa kahvaa muutaman kerran pumpun virittämiseksi, höyryn aktivoimiseksi ja Dirt Grip™ -puhdistusliinan kostuttamiseksi. **(kuva 7)**
- 3 Moppaa eteen- ja taaksepäin suuntautuvien liikkeiden avulla höyryn ulostuloa automaattisesti. **(kuva 8)**

TÄRKEÄÄ: Älä koskaan jätä höyrymoppia hetkeksikään millekään lattiapinnalle Dirt Grip -puhdistusliinan ollessa kiinnitettynä, sillä se saattaa vaurioittaa lattiaa.

- 4 Mikäli johonkin pintaan on kertynyt tahraa, voidaan käyttää ylimääräinen höyryannos, voidaan käyttää Steam Blaster™ -ominaisuutta. Laske mopin runkoa eteenpäin kohti mopin höyrypää. Tämä saa Steam Blasterin vapauttamaan tiivistetyn höyryannoksen. Lopeta Steam Blaster -suihkutus helposti nostamalla kahva alkuperäiseen asentoonsa ja jatka siivoamista.

- ▲ **HUOMIO:** Steam Blaster -tilan ollessa päällä ei laitetta saa jättää paikalleen minuuttia pidemmäksi aikaa.
- ▲ **HUOMIO:** Mitään yksittäistä aluetta ei saa hangata pitkän aikaa.

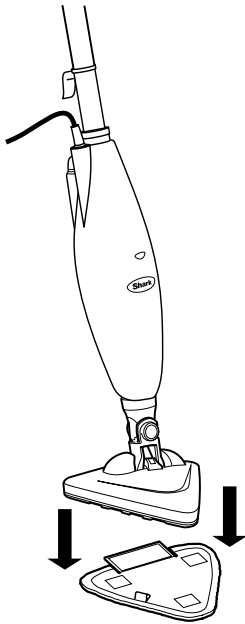

kuva 9

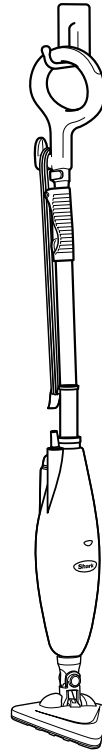

kuva 10

TOIMENPITEET KÄYTÖN JÄLKEEN JA LAITTEEN SÄILYTYS

- 1 Kun lopetat moppaamisen, irrota laite pistorasiasta ja jätä se pystyasentoon jäähtymään 3–5 minuutin ajaksi. Vapauta jäljellä olevat höyryt pumpaamalla kahvaa useasti.
- 2 Irrota Dirt Grip™ -puhdistusliina varovasti mopin höyrypäästä välttämällä koskemasta kuumaa puhdistusliinaa ja likaa. **(kuva 9)** ja tyhjennä vesisäiliö ennen kuin laitat mopin säilytykseen.
- 3 Tyhjennä vesisäiliö ennen kuin laitat mopin säilytykseen. Avaa vesisäiliön korkki ja tyhjennä säiliö viemäriin. Kiinnitä korkki takaisin paikalleen.
- 4 Säilytä jäähtynyttä Shark Steam Lite -höyrymoppia suureen koukkuun ripustettuna. **(kuva 10)**

HUOMAUTUS: Jos haluat säilyttää Steam Lite -höyrymoppia pystyasennossa, varmista sen tukeva ja turvallinen säilytys asettamalla se seinää vasten nojaamaan. Säilytä Shark Steam Lite -höyrymoppia ilman siihen kiinnitettyä Dirt Grip -puhdistusliinaa. Säilytettävä poissa lasten ulottuvilta ja poissa kulkureiteiltä.

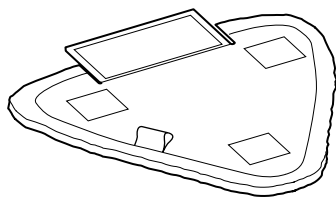

kuva 11

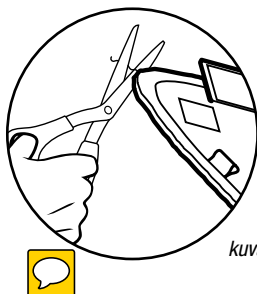

kuva 12

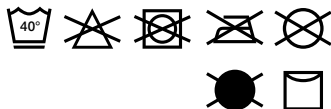

DIRT GRIP™ -PUHDISTUSLIINAN HOITO

TÄRKEÄÄ: Dirt Grip -puhdistusliina saattaa olla höyryn vuoksi todella kuuma. Ole varovainen irrottaessasi sitä. Anna laitteen jäähtyä muutaman minuutin ajan.

Hoito

Dirt Grip -puhdistusliinat tulee pestä koneessa lämpimässä vedessä ja erillään muusta pyykistä. Käytä nestemäistä pesuainetta.

VALKAISUAINETA, PESUPUURIA TAI HUUHTELUAINEITA EI SAA KÄYTTÄÄ

– ne saattavat vahingoittaa Dirt Grip -puhdistusliinoja tai jättää niihin liinojen puhdistus- ja imuukykyä heikentäviä jäämiä. Dirt Grip -puhdistusliinat tulee kuivattaa pyykkinarulla tai matalatehoisella linkouksella. Tämä pidentää mikrokuitukankaan ikää (**kuva 11**).

Irralliset kuidut saattavat olla osoitus mikrokuitukankaan kulumisesta. Älä vedä irronneista kuiduista – se saattaa aiheuttaa kankaan purkautumisen. Irralliset kuidut tulee leikata pois saksilla (**kuva 12**).

Dirt Grip -puhdistusliinojen vaihto

Parhaan puhdistustuloksen saavuttamiseksi Dirt Grip -liinoja suositellaan vaihdettaviksi 3–4 kuukauden välein normaalin käytön jälkeen. Kuten kaikille kankaille käy, likahiukkaset, rasva, hankaaminen ja toistuva pesu saattavat aiheuttaa kuitujen rikkoutumisen. Tällöin höyrymopin vetämiseen tai työntämiseen saatetaan tarvita enemmän voimaa.

ONGELMA	MAHDOLLISET SYYT JA RATKAISUT
<p>Shark® Steam Lite -höyrymoppi ei mene päälle.</p>	<p>Höyrymopin virtajohdon pistoke on kytkettävä kunnolla pistorasiaan. Tarkista sähköverkon sulake tai suojakatkaisin.</p>
<p>Shark® Steam Lite -höyrymoppi ei tuota höyryä.</p>	<p>Onko vesisäiliössä vettä? Jos höyrymopin säiliössä ei ole vettä, lisää vettä noudattaen sivulla 120 annettuja ohjeita.</p>
<p>Shark Steam Lite -höyrymoppi jättää vettä lattialle.</p>	<p>Tarkista onko Dirt Grip™ -puhdistusliina liian märkä. Suosittelemme, että irrotat höyrymopin pistorasiasta ja vaihdat Dirt Grip -puhdistusliinan. Varmista, että Dirt Grip -puhdistusliina on kiinnitetty oikein.</p>
<p>Shark Steam Lite -höyrymoppi jätti valkoisen läikän lattialle.</p>	<p>Älä jätä höyrymoppia lattialle kostea tai märkä Dirt Grip -puhdistusliina kiinnitettynä. Jos käytät vesijohtovettä, suosittelemme vaihtamaan tislattuun veteen. Varmista, että vesisäiliön korkki on kunnolla kiinni.</p>
<p>Lattiassa on läiskiä, raitoja tai tahroja höyrypuhdistuksen jälkeen.</p>	<p>Dirt Grip -puhdistusliina saattaa olla likainen. Vaihda Dirt Grip™ -puhdistusliina. Jos olet pessyt Dirt Grip -puhdistusliinan käyttäen pesujauhetta, Dirt Grip -liina on saattanut vahingoittua ja se on vaihdettava uuteen. Tämän voivat aiheuttaa myös lattialla olleet saippua- tai rasvajäämät. Koska höyrymoppimme käyttävät vain hyvin vähän vettä, lattia ei ehkä ole tarpeeksi märkä poistamaan pintaan kerääntynyttä höyryä. On suositeltavaa huuhdella lattia pelkällä vedellä, antaa sen kuivua ja puhdistaa se sitten uudelleen puhtaalla Dirt Grip -liinalla varustetulla höyrymopilla. Muutama huuhtelu yleensä poistaa jäämät. Jos tahrat ovat pintyneempiä, lattia on ehkä huuhdeltava seoksella, jossa on yksi osa viinietikkaa ja kaksi osaa vettä.</p>
<p>Shark Steam Lite -höyrymoppia on raskas työntää.</p>	<p>Varmista, että Dirt Grip -puhdistusliina on kiinnitetty oikein. Tarkista, onko Dirt Grip -puhdistusliina liian likainen. Vaihda Dirt Grip -puhdistusliina jos se on liian likainen tai märkä.</p>

Takuuehdot

Me Sharkissa olemme niin vakuuttuneita tuotteidemme laadusta, että myönnämme niille valmistajan takuun jopa kahdeksi vuodeksi. Nämä ehdot koskevat vain valmistajan takuuta, eivätkä ne vaikuta lakisääteisiin oikeuksiisi. Alla esitetyissä ehdoina kuvataan myöntämämme takuun edellytykset ja laajuus. Ne eivät vaikuta lakisääteisiin oikeuksiisi tai jälleennyjäksi velvollisuuksiin eikä jälleennyjään kanssa solmimaan sopimukseen.

Shark® takaa

Höyrymopin kaltainen kodinkone on huomattava sijoitus. Uuden laitteesi on toimittava kunnolla mahdollisimman kauan. Kodinkoneelle myöntämämme takuu on huomionarvoinen asia, ja se kertoo valmistajan luottamuksesta omaan tuotteeseensa ja valmistuksen laatuun.

Jokainen Shark-laite sisältää maksuttoman varaosa- ja korjaustyötakuun. Asiakastukea on saatavana myös verkon kautta osoitteessa sharkclean.eu

Miten rekisteröin Shark-lisätakuun?

Voit rekisteröidä takuun verkossa 28 päivän kuluessa tuotteen ostamisesta. Tarvitset seuraavat tiedot laitteestasi:

- Laitteen ostopäivämäärä (kuitista tai lähetysoitoituksesta)
- Voit rekisteröidä takuun verkossa osoitteessa sharkclean.eu

TÄRKEÄÄ

- Sekä 12 kuukauden takuu että yhden vuoden lisätakuu alkavat laitteen ostopäivämäärästä.
- Säilytä kuitti aina tallessa. Mikäli sinun täytyy hyödyntää laajennettua takuuta, tarvitsemme kuitenkin tarkistaaksemme, että antamasi tiedot ovat oikein. Kelvollisen kuitin puuttuminen mitätöi takuun.

Mitä etua on maksuttoman Shark-takuun rekisteröinnistä?

Rekisteröityäsi takuusi meillä on yhteystietosi siltä varalta, että joudumme jostain syystä ottamaan sinuun yhteyttä. Lisäksi voit saada vinkkejä ja neuvoja siitä, miten voit hyödyntää Shark-höyrymoppiasi parhaalla mahdollisella tavalla. Saat myös tietoa uudesta Shark®-teknologiasta ja -lansseerauksista.

Rekisteröidessäsi takuun verkossa saat heti vahvistuksen tietojesi vastaanottamisesta.

Miten pitkä on uusien Shark-laitteiden takuu?

Koska luotamme suunnitteluumme ja laadunvalvontaaamme, myönnämme uudelle Shark-höyrymoppillesi kaikkiaan kahden vuoden takuun. (12 kuukautta sekä yhden vuoden lisätakuu).

Mitä maksuton Shark-takuu kattaa?

Shark-laitteen korjaus ja vaihto (Sharkin harkinnan mukaisesti) mukaan lukien kaikki osat ja työ. Shark®-takuu on lisäksi kuluttajan lakisääteisiin oikeuksiin.

Mitä maksuton Shark-takuu ei kata?

- Tukokset – Ohjeet höyrymopin tukosten poistamisesta löytyvät käyttöoppaasta.
- Normaali kuluminen.
- Vahinkojen aiheuttamat vauriot, huolimattoman käytön tai huollon aiheuttamat viat, väärinkäyttö, laiminlyönnit, varmaton käyttö tai höyrymopin käsittely vastoin mukana toimitetun Shark®-käyttöoppaan ohjeita.
- Höyrymopin käyttö muuhun kuin normaaliin kotitalouskäyttöön.
- Sellaisten osien käyttö, joita ei ole koottu tai asennettu käyttöohjeiden mukaisesti.
- Muiden kuin alkuperäisten Shark-varaosien ja -varusteiden käyttö.
- Virheellinen asennus (paitsi, jos asennuksen on tehnyt Shark).
- Muiden kuin Sharkin tai sen edustajien tekemät korjaukset tai muutokset.

Mitä tapahtuu takuuajan päätyttyä?

Shark ei suunnittele tuotteita siten, että ne kestäisivät rajoitetun ajan. Ymmärrämme, että asiakkaamme saattavat haluta korjauttaa höyrymoppinsa myös takuuajan päätyttyä.

Mistä voin ostaa alkuperäisiä Shark-varaosia ja -varusteita?

Shark-varaosat ja -varusteet ovat samojen asiantuntijoiden kehittämää kuin Shark-höyrymoppikin. Täyden valikoiman Shark-varaosia ja -varusteita löydät osoitteesta sharkclean.eu

Huomaa, että muiden kuin Shark-varaosien käyttö mitätöi takuun.

VIKTIG SÄKERHETSINFORMATION

Endast för hemmabruk

NÄR DU ANVÄNDER DIN SHARK® ÅNGMOPP, BÖR GRUNDLÄGGANDE SÄKERHETSÅTGÄRDER ALLTID FÖLJAS INKLUSIVE FÖLJANDE:

LÄS ALLA INSTRUKTIONER INNAN DU ANVÄNDER DIN SHARK ÅNGMOPP.



VAR! SKÅLLNINGSRISK.

lakta försiktighet när du använder ångmoppen. Ångan som avges från ångmoppen är mycket varm.

VIKTIGT!

Apparaten är inte avsedd att användas av personer (inklusive barn) med nedsatt fysisk, sensorisk eller psykisk förmåga eller som saknar erfarenhet eller kunskap, utan överinseende eller att anvisningar har givits av en person som är ansvarig för användarnas säkerhet. Barn bör hållas under uppsikt för att se till att de inte leker med apparaten.

Barn får inte använda eller leka med den här apparaten. Noggrann uppsikt krävs för att hålla apparaten och sladden utom räckhåll för barn under användning.

VARNING!

FÖR ATT MINSKA RISK FÖR ELDSVÅDA, ELSTÖTAR ELLER SKADA:

- 1 Använd enheten endast för dess avsedda användning.
- 2 **ANVÄND INTE** utomhus.
- 3 **LÄMNA INTE** apparaten oövervakad när den är ansluten till elnätet. Stickkontakten måste kopplas ur eluttaget före rengöring eller underhåll av apparaten.
- 4 **LÅT INTE** barn använda apparaten. Noggrann uppsikt krävs när apparaten används i närheten av barn, husdjur eller växter.
- 5 Använd endast som beskrivs i bruksanvisningen.
- 6 Använd endast tillverkarens rekommenderade tillbehör.
- 7 Om elkabeln är skadad måste den bytas ut av Euro-Pro Europe Limited eller dess serviceverkstad för att undvika en fara.
- 8 **ANVÄND INTE APPARATEN** om den inte fungerar, har tappats, tappats i vatten, skadats eller lämnats utomhus.
- 9 **INGA DELAR KAN REPARERAS.** Felaktig återmontering eller reparation kan innebära en risk för elstötar eller personsador när apparaten används. Kontakta kundtjänst.
- 10 För att skydda mot risker för elstötar, **SÄNK INTE NED** ångmoppen i vatten eller andra vätskor.
- 11 **RÖR INTE** kontakt eller ångmopp med våta händer och använd **INTE** apparaten utan skor.
- 12 **Apparaten får INTE** dras eller bäras i sladden, och sladden får **INTE** användas som handtag. Se till att sladden **INTE** kläms i en dörr eller dras runt skarpa kanter eller hörn. Håll sladden borta från uppvärmda ytor.
- 13 **DRA INTE** ur stickkontakten genom att dra i sladden. För att koppla bort, ta tag i kontakten, inte i sladden. Använd inte förlängningsladdar eller kontakter med inadekvat strömkapacitet.

- 14 PLACERA INGA** objekt i öppningarna. Använd inte om några öppningar är blockerade.
- 15 HÅLL INTE** händer eller fötter under ångmoppen. Enheten blir mycket varm.
- 16** Använd **ENDAST** på plana horisontella ytor. Använd inte på väggar, bordsytor eller fönster.
- 17 ANVÄND INTE** på läder, vaxpolerade möbler eller golv, syntetiska material, sammet eller ömtåliga, ångkänsliga material.
- 18** Vätska eller ånga får inte riktas mot utrustning innehållande elektriska komponenter som t.ex. insidan av ugnen.
- 19 HÅLL INTE** rengöringsmedel, parfym, oljor eller andra kemikalier i vattnet som används i den här apparaten då dessa kan skada enheten eller göra den osäker att använda. Om du bor i ett område med hårt vatten rekommenderas att du använder destillerat vatten i ångmoppen.
- 20** Vid användning, **VÄND ALDRIG** apparaten över eller på dess sida. **RIKTA ALDRIG ÅNGAN DIREKT MOT MÄNNISKOR, DJUR ELLER VÄXTER.**
- 21 LÄMNA ALDRIG EN ÅNGMOPP PÅ ETT STÄLLE PÅ NÅGON YTA UNDER EN TID NÄR DEN TRIANGULÄRA DIRT GRIP™-DYNAN ÄR FASTSATT, DÅ DET KAN SKADA GOLVET.**
- 22** Ångmoppen måste kopplas bort från eluttaget efter användning.
- 23** För att rengöra moppen tar du bort sladden ur eluttaget och rengör den med en torr eller fuktig trasa. Håll inte vatten eller använd alkohol eller thinner på enheten.
- 24** Noggrann försiktighet bör vidtas när man städar trappor med enheten.
- 25** Använd aldrig ångmoppen utan att ha monterat den triangulära Dirt Grip™-dynan.
- 26** Lys upp ditt arbetsområde väl.
- 27** Förvara ångmoppen inomhus på en sval, torr plats.
- 28** För att undvika överbelastning bör du inte använda andra apparater i samma uttag (krets) som ångmoppen.
- 29** Om en förlängningsladd är absolut nödvändig skall en förlängningsladd klassad med minst 6 A och minst 0,75 mm² kopparledare användas. Sladdar klassade för mindre strömstyrka kan överhettas. Sladden bör placeras så att ingen kan råka dra i eller snubbla över den.
- 30 LÄMNA INTE** obevakad när systemet är anslutet till en strömkälla eller ett eluttag. Stäng av alla kontroller innan du drar ut enhetens sladd.
- 31 FÖRVARA INTE** enheten med fuktig eller våt Dirt Grip-dyna fastsatt. Lämna aldrig ångmoppen på ett ställe på någon yta under en tid när den triangulära Dirt Grip-dynan fastsatt, då det kan skada golvet.
- 32** Ta alltid ur kontakten och låt ångmoppen svalna innan mopphuvudet tas bort eller byts.
- 33** Kontrollera att locket till vattentanken är stängt när apparaten används.

⚠ VARNING! Din ångmopp är designad för att rengöra hårda golvytor som tål hög värme. Använd inte på oförseglade trägolv eller oglaserade klinkergolv. Värmen och ångan kan avlägsna glansen från ytor som har behandlats med vax och andra ej vaxade golv. Det är alltid att rekommendera att testa på ett isolerat område av ytan som skall rengöras innan du fortsätter. Vi rekommenderar också att du kontrollerar golvttillverkarens skötselansvisningar.

SPARA DESSA INSTRUKTIONER

Denna apparat uppfyller WEEE-direktivet 2012/19/EU beträffande avfallshantering av elektrisk och elektronisk utrustning (WEEE).



Denna märkning anger att produkten inte får kasseras med annat hushållsavfall inom EU. För att förhindra eventuella skador på miljön eller människors hälsa till följd av okontrollerad avfallshantering, ska apparaten återvinnas ansvarsfullt för att främja en hållbar återanvändning av material. För att återlämna en uttjänt enhet kan du använda dig av befintliga retur- och insamlingsystem, eller kontakta den återförsäljare där produkten köptes. De kan lämna produkten till miljösäker återvinning.

Denna apparat överensstämmer med EU-direktiven för elektromagnetisk kompatibilitet (EMC) 2014/30/EG och senare revideringar samt lågspänningsdirektivet (LVD) 2014/35/EG och senare revideringar.

Denna produkt har ingen på/av-knapp och är i funktion när den är ansluten till ett eluttag. Dra ut sladden efter användning.

Även om produkten inte är utrustad med vänteläge, uppfyller den fortfarande kraven i 1275/2008/EG – direktivet för ekologiska designkrav – eftersom det av tekniska skäl anses olämpligt att utrusta med standby och off-lägen vid anslutning till elnätet. För att minska energiförbrukningen bör enheten kopplas ur efter användning.



MODELL SOM OMFATTAS AV DEN HÄR BRUKSANVISNINGEN:

S3255EU

TEKNISKA SPECIFIKATIONER

Spänning: 220–240V~, 50–60Hz

Effekt: 1050W

Vattenvolym: 250 ml (8 oz.)



IPX4



**Tack för att du
köpt en Shark®
Steam Lite-
ångmopp.**

Komma igång	132
Använda Shark-ångmoppen.....	135
Underhålla Shark-ångmoppen.....	137
Felsökning.....	139
Garanti	143

Komma igång

Vid montering av din ångmopp kan det finnas lite vatten i eller runt vattentanken. Detta beror på att vi testar alla våra ångmoppar fullständigt innan du köper dem, så att du får en Shark®-ångmopp av god kvalitet.

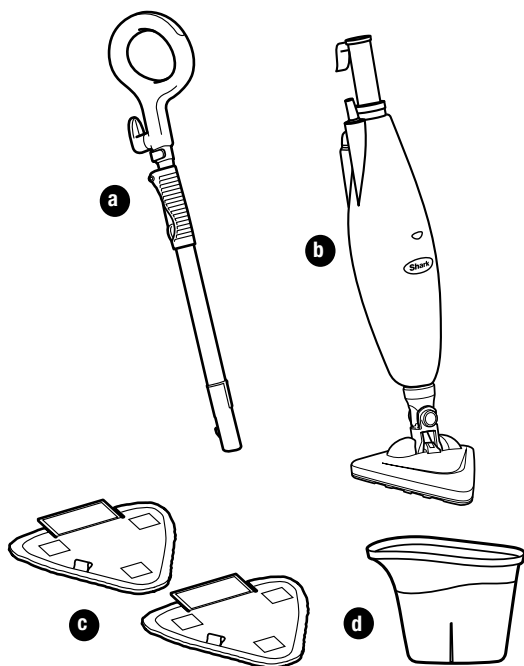

FÖR ATT KOMMA IGÅNG BEHÖVER DU FÖRST VETA VAD SOM FINNS I LÅDAN SOM DU JUST ÖPPNAT:

- a Handtag och förlängningsrör (utdragbart)
- b Ångmoppens basenhet
- c Triangulär Dirt Grip™ - dyna (x2)
- d Påfyllningsflaska

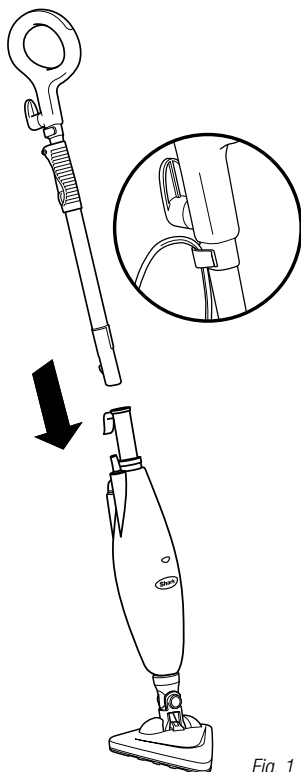

Fig. 1

MONTERING

- 1 Placera handtaget i ångmoppens basenhet och tryck tills du hör ett klick.
- 2 Lyft spärren på handtaget för att ställa in önskad höjd och lås den sedan. (fig. 1)
- 3 För din bekvämlighet kan du justera moppens höjd. Lyft spärren på röret 90 grader till det öppna läget. Medan du håller i handtaget drar du ut röret till önskad höjd och sätter stänger sedan spärren till den låsta positionen. (fig. 2)

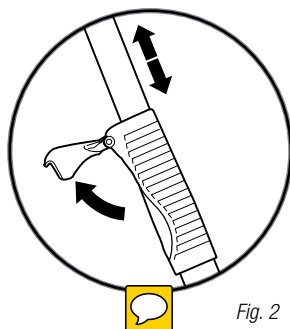

Fig. 2

VIKTIGT! Använd aldrig Steam Lite-ångmoppen utan att sätta på en Dirt Grip™-dyna för att undvika skador på golvet och moppen.

VIKTIGT! Använd inte på oförseglade trägolv eller oglaserade klinkergolv. Värmen och ångan kan avlägsna glansen från ytor som har behandlats med vax och andra ej vaxade golv. Det är alltid att rekommendera att testa på ett isolerat område av ytan som skall rengöras innan du fortsätter. Vi rekommenderar att du läser användnings- och skötselinstruktionerna från golv tillverkaren.

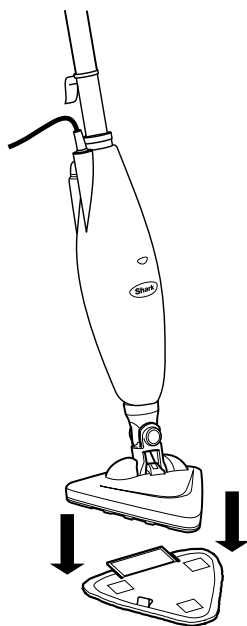

Fig. 3

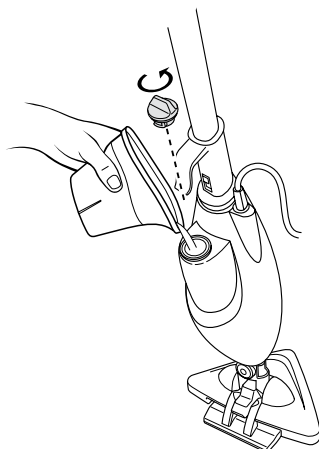

Fig. 4

FÄSTA DEN TRIANGULÄRA DIRT GRIP™-DYNAN

- 1 Placera den triangulära Dirt Grip™-dynan på golvet med snabbfästremarna uppåt. Placera ångmoppen ovanpå Dirt Grip™-dynan för att sätta fast den. (fig. 3)

VIKTIGT! Fyll endast vatten i tanken. Kemikalier eller rengöringsmedel kan vara osäkra eller orsaka skador.

VIKTIGT! Avvakta i 3–5 minuter så att ångmoppen kyls av innan du tar bort Dirt Grip™-dynan.

FYLLA VATTENTANKEN

VIKTIGT! Dra ur kontakten på Steam Lite-ångmoppen innan du fyller vattentanken med vatten.

- 1 Ta bort vattentankens lock genom att vrida den medurs till det låsta läget. (fig. 4)
- 2 Använd flaskan för att fylla tanken med vatten och se till att vattennivån är under MAX-fyllnadslinjen.
- 3 Sätt tillbaka vattentankens lock och vrid det medurs till den låsta positionen.

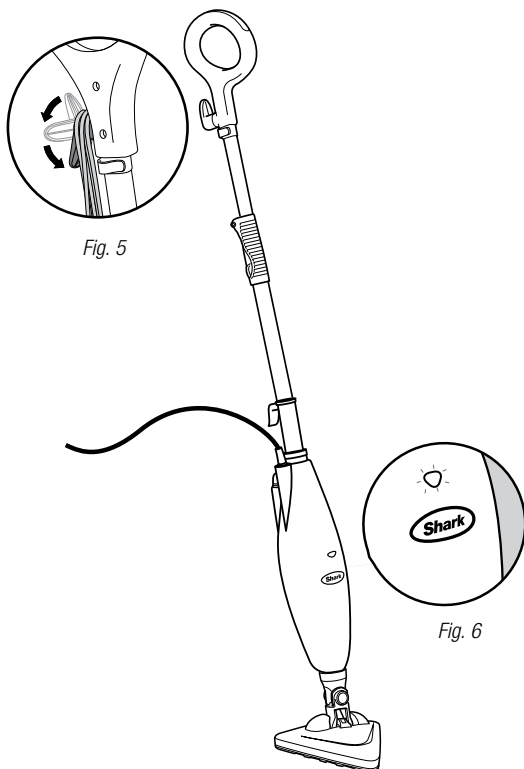

Fig. 5

Fig. 6

VIKTIGT! Din ångmopp behöver vatten för att skapa ånga! Använd aldrig ångmoppen utan vatten i tanken.

Sopa eller dammsug dina golv före rengöring med din ångmopp.

- 1 Dra och vrid snabbfrigöraren för sladdhållaren för att dra ut sladden helt. **(fig. 5)** Anslut apparaten till ett eluttag på 220–240 volt. "På"-lampan kommer att lysa blått. Om lampan inte tänds, se felsökningsdelen på sida 139. **(fig. 6)**

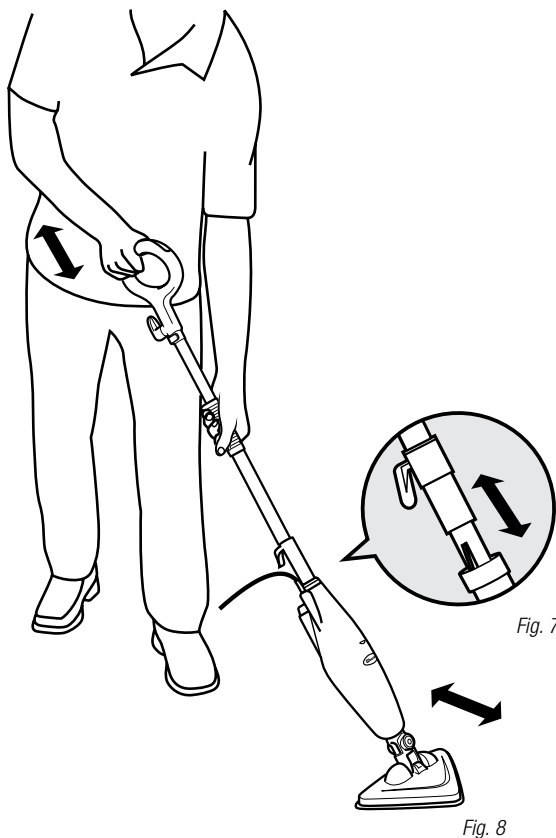

- 2 Vänta i 30 sekunder tills vattnet värmts upp. Pumpa några gånger med handtaget för att fylla pumpen, aktivera ångan och fukta den triangulära Dirt Grip™-dynan. (fig. 7)
- 3 Moppa med framåt- och bakåtgående rörelser för att anpassa ångutsläppet. (fig. 8)

VIKTIGT! Lämna aldrig ångmoppen med en fuktig eller våt Dirt Grip-dyna på en golvyta under någon tid eftersom det kan orsaka skador på golvet.

- 4 Om en extra intensiv ångavgivning behövs för att ta bort en fläck som sitter fast, kan Steam Blaster™-funktionen användas. Sänk ångmoppenheten framåt, mot mopp huvudet. Detta gör att Steam Blaster avger en koncentrerad ångstråle. För att stoppa Steam Blaster-strålen lyfter du handtaget till den ursprungliga positionen och fortsätter rengöringen.

- ▲ **OBS! Håll inte ångmoppen i Steam Blaster-läget längre än en minut.**
- ▲ **OBS! Skrubba inte en begränsad del av ytan under längre tid.**

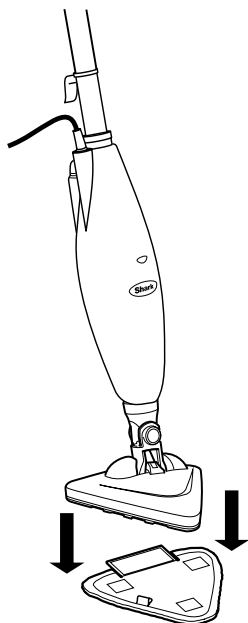

Fig. 9

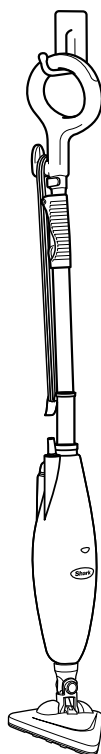

Fig. 10

EFTER ANVÄNDNING OCH FÖRVARING

- 1 När du har moppat färdigt kopplar du ur enheten och låter den svalna i upprätt läge i 3–5 minuter. Släpp ut resterande ånga genom att pumpa flera gånger med handtaget.
- 2 Separera varsamt Dirt Grip™-dynan från huvudet och undvik kontakt med den varma dynan och med smuts. (fig. 9) och töm vattentanken före förvaring.
- 3 Töm vattentanken innan förvaring. Ta bort vattentankslocket och töm tanken i en vask. Sätt tillbaka vattentankslocket.

- 4 Förvara den avkylda Shark Steam Lite-ångmoppen upphängd på en stor krok. (fig. 10)

OBS: Om du vill förvara Shark Steam Lite-ångmoppen i upprätt läge bör du se till att den är lutad mot en vägg för extra stöd och säkerhet. Förvara alltid din Shark Steam Lite-ångmopp med Dirt Grip-dynan borttagen. Förvara utom räckhåll för barn och borta från högtrafikerade områden.

Underhålla Shark®-ångmoppen – forts.

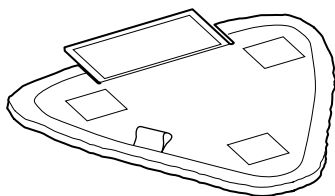

Fig. 11

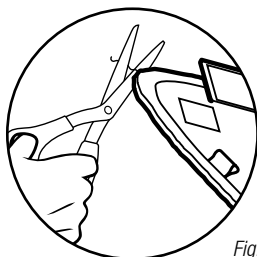
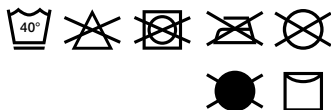

Fig. 12



TA HAND OM DIRT GRIP™-DYNAN

VIKTIGT! Dirt Grip-dynan kan vara mycket varm av ångan. Vidta försiktighet vid borttagning. Låt enheten svalna i 2–3 minuter.

Skötsel

Tvätta Dirt Grip-dynorna separat i tvättmaskin med varmt vatten och flytande tvättmedel.

ANVÄND ALDRIG BLEKMEDEL, TVÄTTMEDELSPULVER ELLER MJUKMEDEL då dessa kan skada eller lämna en beläggning som försämrar dynornas absorptionsförmåga och rengöringseffekt. Låt Dirt Grip-dynorna lufttorka eller torktumla dem på låg värme för att öka mikrofiber materialets livslängd (**fig. 11**).

Lösa fibrer kan tyda på att mikrofiber materialet är slitet. Dra inte loss lösa fibrer – det kan orsaka upplösning av väven. Klipp istället av fibrerna med en sax (**fig. 12**).

Byta Dirt Grip-dynor

För bästa rengöringseffekt rekommenderar vi utbyte av Dirt Grip-dynorna efter 3–4 månaders normal användning. Som med alla textilmaterial, kan smutspartiklar, friktion och upprepade tvättningar bidra till nedbrytning av fibrerna och ångmoppen kan upplevas trögare att föra över golvet.

PROBLEM	MÖJLIGA ORSAKER OCH LÖSNINGAR
Shark® Steam Lite-ångmoppen slås inte på.	Ångmoppen ska anslutas säkert till ett enda eluttag. Kontrollera säkringen eller kretsbrytaren.
Shark Steam Lite-ångmoppen bildar inte ånga.	Finns det vatten i vattentanken? Om inte, håll vatten i din ångmopp enligt instruktioner på sidan 134.
Shark Steam Lite-ångmoppen lämnar vatten efter sig på golvet.	Kontrollera om Dirt Grip™-dynan är för våt. Vi rekommenderar att du drar ut kontakten och byter Dirt Grip-dynan. Se till att Dirt Grip-dynan är korrekt fastsatt.
Shark Steam Lite ångmopp lämnar en vit fläck efter sig på golvet.	Lämna inte din ångmopp på golvet med en fuktig eller våt Dirt Grip-dyna. Om du använder kranvatten, rekommenderar vi att byta till destillerat vatten. Kontrollera att locket är ordentligt fastsatt på vattentanken.
Golven får dimmor, streck eller fläckar efter ångning.	Den triangulära Dirt Grip™-dynan kan vara smutsig. Byt Dirt Grip™-dynan. Om Dirt Grip-dynan har tvättats med pulvertvättmedel, kan den ha skadats och behöva bytas ut. Detta kan också vara en indikation på tidigare tvål- eller fettrester som har ackumulerats på golvet. Då våra ångmoppar endast använder en liten mängd vatten, är det möjligt att den inte är tillräckligt våt för att skölja bort ansamlingen som ångan för till ytan. Vi rekommenderar att golvet tvättas med enbart vatten, får torka och sedan ångmoppas igen med en ren Dirt Grip-dyna. En eller flera sköljningar tar i allmänhet bort resterna. Svårare fall kan kräva att du sköljer golvet med en blandning av en del vinäger och två delar vatten.
Shark Steam Lite-ångmoppen är svår att föra över golvet.	Se till att Dirt Grip-ångdynan är korrekt fastsatt. Kontrollera att Dirt Grip-dynan inte är för smutsig. Byt till en ny Dirt Grip-dyna om den är för smutsig eller våt.

Garantivillkor

Vi på Shark är så säkra på våra produkters kvalitet att vi ger dig en extra fabriksgaranti på upp till två år. Dessa villkor gäller endast vår tillverkargaranti – dina lagstadgade rättigheter påverkas inte. Villkoren nedan beskriver förutsättningarna för och omfattningen av vår garanti. De påverkar inte dina lagstadgade rättigheter eller återförsäljarens skyldigheter och ditt avtal med dem.

Sharks® garantier

En hushållsapparat som en ångmopp är en betydande investering. Din nya maskin behöver fungera korrekt under en så lång tid som möjligt. Den medföljande garantin är ett viktigt övervägande och speglar hur mycket förtroende tillverkaren har för sin produkt och tillverkningskvalitet.

Varje maskin från Shark inkluderar garanti för delar och arbete. Du kan också hitta hjälp online på sharkclean.eu

Hur registrerar jag min utökade Shark-garanti?

Du kan registrera din garanti online inom 28 dagar från inköp. För att spara tid, behöver du följande information om din maskin:

- Datum då du köpte maskinen (kvitto eller följesedel)
- Besök sharkclean.eu för att registrera online

VIKTIGT

- Både 12-månadersgarantin och den förlängda garantin för 1 år gäller från produktens inköpsdatum.
- Spara alltid kvittot. Skulle du behöva använda din förlängda garanti behöver vi kvittot för att bekräfta att den informationen du ger oss är korrekt. Om du inte kan visa upp ett giltigt kvitto kan det ogiltigförklara din garanti.

Vilka är fördelarna med att registrera den inkluderade Shark-garantin?

När du registrerar din garanti har vi dina uppgifter till hands om vi behöver ta kontakt. Du kan också få tips och råd om hur du får största möjliga nytta av din Shark®-ångmopp samt få reda på de senaste nyheterna om Sharks® nya tekniska lösningar och lanseringar.

Om du registrerar din garanti online, får du genast information om att vi har tagit emot dina uppgifter.

Under hur lång tid gäller garantin för din nya Shark-apparat?

Vi är så övertygade om vår produktdesign och kvalitetskontroll att din nya Shark-ångmopp har en garanti på sammanlagt två år. (12 månader plus en förlängd garanti för 1 år).

Vad täcks av den inkluderade Shark-garantin?

Reparation eller byte av din Shark-apparat (enligt Sharks bedömning), inklusive alla delar och arbete. En Shark®-garanti gäller utöver dina lagliga rättigheter som köpare.

Vad täcks inte av den inkluderade Shark-garantin?

- Tilltappning. Se bruksanvisningen för information om hur du åtgärdar tilltappningar av ångmoppen.
- Normalt slitage.
- Oavsiktlig skada, fel orsakade av försumlig användning eller skötsel, missbruk, försummelse, vårdslös användning eller hantering av ångmoppen som avviker från Sharks® medföljande bruksanvisning.
- Användning av ångmoppen för något annat än normala hushållsändamål.
- Användning av delar som inte monterats eller installerats i enlighet med bruksanvisningen.
- Användning av reservdelar och tillbehör som inte är äkta Shark-komponenter.
- Felaktig montering (utom när monteringen utförts av Shark®).
- Reparationer eller ändringar som utförs av andra parter än Shark eller dess ombud.

Vad händer när min garanti går ut?

Shark utvecklar inte produkter som bara håller under en begränsad tid. Vi välkomnar våra kunders eventuella önskemål att få sina ångmoppar reparerade efter att garantin har gått ut.

Var kan jag köpa Sharks originalreservdelar och tillbehör?

Sharks reservdelar och tillbehör utvecklas av samma ingenjörer som har utvecklat din Shark-ångmopp. Du hittar hela utbudet av Sharks reservdelar och tillbehör på sharkclean.eu

Kom ihåg att användning av andra reservdelar än Sharks originaldelar gör garantin ogiltig.



Euro-Pro Europe Limited
15 Mariner Court
Calder Park
Wakefield
WF4 3FL

Copyright © 2017 Euro-Pro Europe Limited

S3255EU_IB_170424

Shark is a registered trademark of Euro-Pro Europe Limited.
Dirt Grip and Steam Blaster are trademarks of Euro-Pro Europe Limited.

sharkclean.eu

Printed in China

Illustrations may differ from actual product.

Danmark

Shark er et registreret varemærke tilhørende Euro-Pro Europe Limited. Dirt Grip og Steam Blaster er varemærker tilhørende Euro-Pro Europe Limited.

Trykt i Kina

Figureerne kan være anderledes end det egentlige produkt.

Deutschland

Shark ist ein eingetragenes Warenzeichen von Euro-Pro Europe Limited. Dirt Grip und Steam Blaster sind eingetragene Warenzeichen der Euro-Pro Europe Limited.

Gedruckt in China

Die Abbildungen können vom tatsächlichen.

España

Shark es una marca comercial registrada de Euro-Pro Europe Limited. Dirt Grip y Steam Blaster son marcas comerciales de Euro-Pro Europe Limited.

Impreso en China

Las ilustraciones pueden diferir del producto real.

France

Shark est une marque déposée d'Euro-Pro Europe Limited. Dirt Grip et Steam Blaster sont des marques de commerce d'Euro-Pro Europe Limited.

Imprimé en Chine

Les illustrations peuvent être différentes du produit.

Italia

Shark è un marchio registrato di Euro-Pro Europe Limited. Dirt Grip e Steam Blaster sono marchi commerciali di Euro-Pro Europe Limited.

Stampato in Cina

Le immagini possono differire dal prodotto reale.

Nederland

Shark is een geregistreerd handelsmerk van Euro-Pro Europe Limited. Dirt Grip en Steam Blaster zijn handelsmerken van Euro-Pro Europe Limited.

Gedrukt in China

Abbeeldingen kunnen afwijken van het werkelijke product.

Norge

Shark er et registrert varemerke som tilhører Euro-Pro Europe Limited. Dirt Grip og Steam Blaster er varemerker som tilhører Euro-Pro Europe Limited.

Trykket i Kina

Illustrasjonene kan avvike fra det faktiske produktet.

Suomi

Shark on Euro-Pro Europe Limitedin rekisteröity tavaramerkki. Dirt Grip ja Steam Blaster ovat Euro-Pro Europe Limitedin tavaramerkejä.

Painettu Kiinassa

Varsinainen tuote voi olla erilainen kuin kuvissa on esitetty.

Sverige

Shark är ett registrerat varumärke som tillhör Euro-Pro Europe Limited. Dirt Grip och Steam Blaster är varumärken som tillhör Euro-Pro Europe Limited.

Tryckt i Kina

Illustrationerna kan avvika från den verkliga produkten.